

MEGHÍVÓ
Kozármisleny Város Önkormányzata Képviselő-testületének
2025. október 21-én (kedd) 14:00 órakor
tartandó rendes ülésére

Az ülés helye: Városháza, tanácskozóterem (Kozármisleny, Pécsi u. 124.)

Napirendi pontok:

- 1. Beszámoló a lejárt határidejű határozatokról és a két ülészak között hozott polgármesteri döntésekről**
(Előterjesztő: Dr. Pohl Marietta Polgármester, Dr. Göndöcz András Jegyző)
- 2. Kozármisleny Települési Értéktár Bizottsággal kapcsolatos döntések**
(Előterjesztő: Dr. Pohl Marietta Polgármester, Tárgyalta: Szociális, Oktatási-, Kulturális és Sport Bizottság, Pénzügyi-és Településfejlesztési Bizottság)
- 3. Az óvodai munkaterv (2025/2026) fenntartó általi jóváhagyása**
(Előterjesztő: Baranyiné Belényesi Éva igazgató, Tárgyalta: Szociális, Oktatási-, Kulturális és Sport Bizottság)
- 4. Felvételi körzethatárok tervezetének véleményezése**
(Előterjesztő: Dr. Pohl Marietta Polgármester, Tárgyalta: Szociális, Oktatási-, Kulturális és Sport Bizottság)
- 5. Személyzeti parkolók kialakításához való hozzájárulásról**
(Előterjesztő: Dr. Pohl Marietta Polgármester, Tárgyalta: Pénzügyi-és Településfejlesztési Bizottság)
- 6. Döntés elhagyott járművek elszállítására vonatkozó pályázat kiírásáról**
(Előterjesztő: Dr. Pohl Marietta Polgármester, Tárgyalta: Pénzügyi-és Településfejlesztési Bizottság)
- 7. Döntés folyékony hulladékkezelési közszolgáltatásra vonatkozó pályázat kiírásáról**
(Előterjesztő: Dr. Pohl Marietta Polgármester, Tárgyalta: Pénzügyi-és Településfejlesztési Bizottság)
- 8. Döntés Kozármisleny Kozármisleny Öregszőlő dűlő ivóvízhálózat bővítése és az érintett szakaszon egy 3 m széles zúzott köves út kialakítása c. ajánlattételi felhívásra beérkezett árajánlatokról**
(Előterjesztő: Dr. Pohl Marietta Polgármester, Tárgyalta: Pénzügyi-és Településfejlesztési Bizottság)
- 9. Ingatlanokkal kapcsolatos döntések:**
 - a.) Döntés Görcsöny 250 hrsz. tulajdoni hányad ügyében
 - b.) Döntés a Rákóczi utca végi ivóvízhálózat bővítésének a támogatásáról
 - c.) Döntés elővásárlási jog gyakorlásáról a 0121/184HRSZ-ú ingatlan vonatkozásában
 - d.) Döntés a kozármislenyi 077/5, 092/60, 092/63, 092/66, 092/69, 0133/4, 593/2 (1/4 tulajdoni hányad) hrsz.-ú ingatlanok földhaszonbérleti szerződése tekintetében

- e.) **Döntés a kozármislenyi 094/50, 094/52, 094/54 hrsz.-ú ingatlanok földhaszonbérleti szerződése tekintetében**
 - f.) **Döntés a kozármislenyi 094/7, 094/8, 094/9, 094/10, 094/11, 094/12, 094/13, 094/14 hrsz.-ú ingatlanok földhaszonbérleti szerződése tekintetében**
 - g.) **Döntés a kozármislenyi 094/48, 094/57, 094/59 hrsz.-ú ingatlanok földhaszonbérleti szerződése tekintetében**
 - h.) **Döntés a kozármislenyi 0144/84, 0144/87, 0144/89, 0144/91 és 0141/6 „b” hrsz.-ú ingatlanok földhaszonbérleti szerződése tekintetében**
(Előterjesztő: Dr. Pohl Marietta Polgármester, Tárgyalta: Pénzügyi-és Településfejlesztési Bizottság)
- 10. Döntés a Versenyképes Járások pályázaton elnyert finanszírozás terhére mobilszínpad beszerzése kapcsán**
(Előterjesztő: Dr. Pohl Marietta Polgármester, Tárgyalta: Pénzügyi-és Településfejlesztési Bizottság)
- 11. Döntés a Versenyképes Járások pályázaton elnyert finanszírozás terhére kamerarendszer beszerzése kapcsán**
(Előterjesztő: Dr. Pohl Marietta Polgármester, Tárgyalta: Pénzügyi-és Településfejlesztési Bizottság)
- 12. Döntés „A villamosáram beszerzése” tárgyában a KEF Villamos energia központosított beszerzése 2026/2027 tárgyú keretmegállapodáshoz való önkéntes csatlakozásról, valamint az eljárás második részének verseny újra nyitással történő lefolytatásáról**
(Előterjesztő: Dr. Pohl Marietta Polgármester, Tárgyalta: Pénzügyi-és Településfejlesztési Bizottság)
- 13. Döntés „A földgáz beszerzése” tárgyában a KEF Földgáz energia központosított beszerzése 2026/2027 tárgyú keretmegállapodáshoz való önkéntes csatlakozásról, valamint az eljárás második részének verseny újra nyitással történő lefolytatásáról**
(Előterjesztő: Dr. Pohl Marietta Polgármester, Tárgyalta: Pénzügyi-és Településfejlesztési Bizottság)
- 14. Döntés a Országos Görpark Program 2026-ra beadásra előkészített pályázatról**
(Előterjesztő: Dr. Pohl Marietta Polgármester, Tárgyalta: Pénzügyi-és Településfejlesztési Bizottság)
- 15. Döntés az Országos Bringapark Program 2026 beadásra előkészített pályázatról**
(Előterjesztő: Dr. Pohl Marietta Polgármester, Tárgyalta: Pénzügyi-és Településfejlesztési Bizottság)
- 16. Vis Maior-ral kapcsolatos döntés a Hivatal válaszfalainak süllyedésével kapcsolatban**
(Előterjesztő: Dr. Pohl Marietta Polgármester, Tárgyalta: Pénzügyi-és Településfejlesztési Bizottság)

17. Egyebek:

- a.) **Ajánlat online, szabadtéri szabadulós játék létrehozására Kozármislenyben**
(Előterjesztő: Dr. Pohl Marietta Polgármester, Tárgyalta: Pénzügyi-és Településfejlesztési Bizottság)
- b.) **Döntés a MATE Egyetemmel kötendő megállapodásról (fa-kataszter)**
(Előterjesztő: Dr. Pohl Marietta Polgármester, Tárgyalta: Pénzügyi-és Településfejlesztési Bizottság)
- c.) **PTAT Társulási megállapodás módosítása**
(Előterjesztő: Dr. Pohl Marietta Polgármester, Tárgyalta: Szociális, Oktatási-, Kulturális és Sport Bizottság)

Kozármisleny, 2025. október 17.

Dr. Pohl Marietta s.k.
polgármester

Tárgy: Beszámoló a lejárt határidejű határozatokról és a két ülészak között hozott polgármesteri döntésekről
Ügyiratszám: KMH/1986- /2025

ELŐTERJESZTÉS

... NAPIRENDI PONT

**KOZÁRMISLENY VÁROS ÖNKORMÁNYZATA KÉPVISELŐ-TESTÜLETE
2025. OKTÓBER 21-ÉN TARTANDÓ ÜLÉSÉRE**

ELŐTERJESZTŐ:	DR. POHL MARIETTA POLGÁRMESTER DR. GÖNDÖCZ ANDRÁS JEGYZŐ
AZ ELŐTERJESZTÉST KÉSZÍTETTE:	HORVÁTHNÉ SIPOS BERNADETT ÜGYINTÉZŐ
ELŐADÓ:	DR. GÖNDÖCZ ANDRÁS JEGYZŐ
VÉLEMÉNYEZÉSRE MEGKAPTA:	-
EGYÉB SZERVEZET:	-
MEGTÁRGYALTA:	-
AZ ÜGYBEN KORÁBBAN HOZOTT HATÁROZAT/HATÁLYOS RENDELET:	132/2025. (IX.23.) Ök. sz. határozat
<u>HATÁROZAT/RENDELET ELFOGADÁSA:</u>	EGYSZERŰ TÖBBSÉG
TÁRGYALÁS MÓDJA:	NYÍLT ÜLÉS
TÖRVÉNYESSÉGI VÉLEMÉNYEZÉSRE BEMUTATVA (ALÁÍRÁS):	-
PÉNZÜGYI VEZETŐNEK BEMUTATVA (ALÁÍRÁS):	-
TERJEDELEM:	2 OLDAL

Tisztelt Képviselő-testület!

I. Beszámoló a lejárt határidejű határozatokról:

Kozármisleny Város Önkormányzata Szervezeti és Működési Szabályzatról szóló 12/2019. (XI. 14.) önkormányzati rendelet 63. § d) pontjában foglalt kötelezettségemnek eleget téve a lejárt határidejű képviselő-testületi határozatok végrehajtásáról az alábbi beszámolót terjesztem be:

75/2025. (V.13.) Ök. sz. határozat:

Kozármisleny Város Önkormányzata Képviselő-testülete úgy dönt, hogy a Kozármisleny Sportegyesület Kézilabda Szakosztályának 2025. május 5-én beérkezett egyszeri támogatási kérelmét **elutasítja**.

Határidő: azonnal

Felelős: Képviselő-testület

A kérelmezőnek tájékoztatásul a 75/2025. (V.13.) Ök. sz. határozat megküldésre került.

85/2025. (VI.18.) Ök. sz. határozat:

Kozármisleny Város Önkormányzata Képviselő-testülete úgy dönt, **hogy módosítja 5/2025. (I.28.) Ök. sz. határozatát** azzal, hogy a Települési Értéktár Bizottság tagjai közül – lemondására tekintettel – kikerül Baka Sára (szül. név.: _____, szül. hely, idő: _____
an.: _____ lakcím: 7 _____)

Határidő: azonnal

Felelős: dr. Pohl Marietta polgármester, Képviselő-testület

Az 5/2025. (I.28.) Ök. sz. határozat módosítása megtörtént.

132/2025. (IX.23.) Ök. sz. határozat:

Kozármisleny Város Önkormányzata Képviselő-testülete a lejárt határidejű határozatokról szóló és a két ülés között hozott polgármesteri döntésekről szóló beszámolót az előterjesztés szerinti tartalommal elfogadja.

Határidő: Azonnal

Felelős: dr. Göndöcz András jegyző

A lejárt határidejű határozatokról szóló és a két ülés között hozott polgármesteri döntésekről szóló beszámoló elfogadásra került.

134/2025. (IX.23.) Ök. sz. határozat:

Kozármisleny Város Önkormányzata Képviselő-testülete úgy dönt, hogy Dr. Pohl Marietta Polgármestert a PTAT Társulási Tanács ülésein Varga Éva Alpolgármester Asszony helyettesítheti.

Határidő: azonnal

Felelős: Képviselő-testület, Dr. Pohl Marietta polgármester

A 134/2025. (IX.23.) Ök. sz. határozat kivonat a PTAT Társulási Tanács részére megküldésre került.

144/2025. (IX.23.) Ök. sz. határozat:

Kozármisleny Város Önkormányzata Képviselő-testülete az előterjesztés mellékletét képező, a Janikovszky Éva Óvoda és Bölcsőde 2024/2025-ös nevelési évre vonatkozó **beszámolóját elfogadja.**

Határidő: azonnal

Felelős: Baranyiné Belényesi Éva igazgató

A 144/2025. (IX.23.) Ök. sz. határozat kivonat Baranyiné Belényesi Éva Óvoda igazgató részére megküldésre került.

145/2025. (IX.23.) Ök. sz. határozat:

Kozármisleny Város Önkormányzata Képviselő-testülete, mint a Janikovszky Éva Óvoda és Bölcsőde fenntartója úgy dönt, hogy az óvodai intézményegység Pedagógia Programját jóváhagyja, és felkéri a jegyzőt, hogy a döntésről az igazgatót haladéktalanul tájékoztassa.

Határidő: azonnal

Felelős: képviselő-testület, dr. Göndöcz András jegyző, Baranyiné Belényesi Éva igazgató

A 145/2025. (IX.23.) Ök. sz. határozat kivonat Baranyiné Belényesi Éva Óvoda igazgató részére megküldésre került.

147/2025. (IX.23.) Ök. sz. határozat:

Kozármisleny Város Önkormányzata Képviselő-testülete úgy dönt, hogy **nem vásárolja meg** a Vadvirág Egyesület „CSIKK van CSAK” című programját, valamint javasolja a Vadvirág Egyesületnek, hogy **a soron következő önkormányzati civil pályázati kiírás során nyújtson be pályázatot.**

Határidő: azonnal

Felelős: Képviselő-testület

A 147/2025. (IX.23.) Ök. sz. határozat a Vadvirág Egyesület elnökének megküldésre került.

II. Beszámoló a két ülés között hozott polgármesteri döntésekről, benyújtott pályázatokról:

Szóban kerül előterjesztésre amennyiben aktuális.

III. Határozati javaslat:

.../2025. (X.21.) Ök. sz. határozat

Kozármisleny Város Önkormányzata Képviselő-testülete a lejárt határidejű határozatokról szóló és a két ülés között hozott polgármesteri döntésekről szóló beszámolót az előterjesztés szerinti tartalommal elfogadja.

Határidő: Azonnal

Felelős: dr. Göndöcz András jegyző

Kozármisleny, 2025. október 16.

Dr. Pohl Marietta s.k.
polgármester

Tárgy: Az óvodai munkaterv (2025/2026) fenntartó általi jóváhagyása

Ügyiratszám: KMH/ /2025

E L Ő T E R J E S Z T É S

.... NAPIRENDI PONT (A BIZOTTSÁGI ÜLÉSEN NAPIRENDI PONT)

KOZÁRMISLENY VÁROS ÖNKORMÁNYZATA KÉPVISELŐ-TESTÜLETE

2025. OKTÓBER 21-EI ÜLÉSÉRE

ELŐTERJESZTŐ:	DR. POHL MARIETTA POLGÁRMESTER BARANYINÉ BELÉNYESI ÉVA IGAZGATÓ
AZ ELŐTERJESZTÉST KÉSZÍTETTE:	DR. GÖNDÖCZ ANDRÁS JEGYZŐ, BARANYINÉ BELÉNYESI ÉVA IGAZGATÓ
ELŐADÓ:	BARANYINÉ BELÉNYESI ÉVA IGAZGATÓ
VÉLEMÉNYEZÉSRE MEGKAPTA:	SZOCIÁLIS-, OKTATÁSI-, KULTURÁLIS- ÉS SPORT BIZOTTSÁG
EGYÉB SZERVEZET:	JANIKOVSKY ÉVA ÓVODA ÉS BÖLCSŐDE NEVELŐTESTÜLETE, ÓVODASZÉK, SZÜLŐI SZERVEZET
MEGTÁRGYALTA:	SZOCIÁLIS-, OKTATÁSI-, KULTURÁLIS ÉS SPORT BIZOTTSÁG
AZ ÜGYBEN KORÁBBAN HOZOTT <u>HATÁROZAT/HATÁLYOS RENDELET:</u>	170/2024. (X.29.) Ök. sz. határozat
<u>HATÁROZAT/RENDELET ELFOGADÁSA:</u>	egyszerű többség
TÁRGYALÁS MÓDJA:	NYÍLT ÜLÉS
TÖRVÉNYESSÉGI VÉLEMÉNYEZÉSRE BEMUTATVA (ALÁÍRÁS):	-
PÉNZÜGYI VEZETŐNEK BEMUTATVA (ALÁÍRÁS):	-
TERJEDELEM:	1 OLDAL + MELLÉKLET

Tisztelt Képviselő-testület!

1. A nevelési-oktatási intézmények működéséről és a köznevelési intézmények névhasználatáról szóló 20/2012. (VIII. 31.) EMMI. rendelet (a továbbiakban: R.) 3. § (1) bekezdése alapján „Az óvodai, az iskolai és a kollégiumi munkaterv határozza meg az óvodai nevelési év, valamint az iskolai, kollégiumi tanév helyi rendjét.

Ennek elkészítéséhez az igazgató kikéri a nevelőtestület, az óvodaszék, iskolaszék, kollégiumi szék, az óvodai, iskolai, kollégiumi szülői szervezet, közösség, az intézményi tanács, a tanulókat érintő programokat illetően az iskolai, kollégiumi diákönkormányzat, továbbá, ha a gyakorlati képzés nem az iskolában folyik, a gyakorlati képzés folytatójának véleményét is.

A R. 3. § (2) bekezdése **meghatározza az óvodai munkaterv kötelező tartalmi elemeit is.**

Az R. ezen rendelkezése alapján az óvodai nevelési év helyi rendjében kell meghatározni:

- a) az óvodai nevelés nélküli munkanapok, az iskolai tanítás nélküli munkanapok időpontját, felhasználását,
- d) az óvodai, az iskolai, a kollégiumi élethez kapcsolódó ünnepek megünneplésének időpontját,
- e) az előre tervezhető nevelőtestületi értekezletek, szülői értekezletek, fogadóórák időpontját,
- f) az intézmény bemutatkozását szolgáló pedagógiai célú óvodai, iskolai nyílt nap tervezett időpontját,
- g) az alapfokú művészeti iskola és kollégium kivételével a tanulók fizikai állapotát felmérő vizsgálat időpontját,
- h) minden egyéb, a nevelőtestület által szükségesnek ítélt kérdést.

A nemzeti köznevelésről szóló 2011. évi CXC. törvény 83. § (2) bekezdés g) pontja szerint a Fenntartó „*jóváhagyja a köznevelési intézmény SZMSZ-ét, pedagógiai programját, éves munkatervét, pedagógus-továbbképzési intézményi programját, tantárgyfelosztását.*”

Baranyiné Belényesi Éva igazgató elkészítette a Janikovszky Éva Óvoda és Bölcsőde 2025/2026-os nevelési évre vonatkozó óvodai munkatervének tervezetét, mely az előterjesztés mellékletét képezi.

Fentiekre tekintettel kérem a Tisztelt Képviselő-testületet, hogy az alábbi határozati javaslatot elfogadni szíveskedjenek!

Határozati javaslat:

.../2025. (X.21.) Ök.sz. határozat:

Kozármisleny Város Önkormányzata Képviselő-testülete az előterjesztés mellékletét képező, a Janikovszky Éva Óvoda és Bölcsőde 2025/2026-os nevelési évre vonatkozó **munkatervét jóváhagyja.**

Határidő: azonnal

Felelős: Baranyiné Belényesi Éva igazgató

Kozármisleny, 2025. október 9.

Dr. Pohl Marietta s.k.
polgármester

MUNKATERV

2025-2026.

Intézmény OM azonosítója: 202498	Óvodaigazgató: Baranyiné Belényesi Éva	
Legitimációs eljárásban véleményt nyilvánító közösségek		
Nevelőtestület nevében: <i>név</i>	Köznevelési foglalkoztatotti közösség nevében: <i>név</i>	Szülői szervezet nevében: <i>név</i>
Az óvoda 2025/2026. nevelési évre szóló munkatervének elfogadásához a nevelőtestület egyetértését a számú határozatával megadta.		
Kozármisleny, 2025.	P.H. óvodaigazgató
A Janikovszky Éva Óvoda és Bölcsőde nevelőtestületének bevonásával elkészített 2025/2026. tanévi munkatervet a fenntartónak jóváhagyás céljából felterjesztem.		
Kelt: Kozármisleny, 2025. év október hónap 01 napján óvodaigazgató		
<u>Fenntartói nyilatkozat:</u> A Janikovszky Éva Óvoda és Bölcsőde 2025-2026. nevelési év munkatervét jóváhagyom. Kelt:, év hónap napján <i>fenntartó képviselője</i>		
A dokumentum jellege: Nyilvános	Megtalálható: fenntartó, óvoda, honlap	
Készült: 3 példányban	Verziószám: 1/2025.	
Iktatószám:	Határozatszám:	
Érvényessége: 2025.09.01 – 2026.08.31.		
P.H.		

A Munkaterv jogszabályi háttere

- 2011. évi CXC törvény a nemzeti köznevelésről (Nkt.)
- 2023. évi LII. törvény a pedagógusok új életpályájáról
- 401/2023. (VIII. 30.) Korm. rendelet a pedagógusok új életpályájáról szóló 2023. évi LII törvény végrehajtásáról
- 18/2024. (IV.4.) BM rendelet a pedagógusok teljesítményértékeléséről
- 363/2012. (XII. 17.) Korm. rendelet az Óvodai nevelés országos alapprogramjáról
- 20/2012. (VIII.31.) EMMI rendelet a nevelési-oktatási intézmények működéséről és a köznevelési intézmények névhasználatáról
- 17/2013 (III.1.) EMMI rendelet a nemzetiségi óvodai nevelés megszervezéséről
- 229/2012. (VIII. 28.) Korm.rendelete a nemzeti köznevelésről szóló törvény végrehajtásáról
- 32/2012. (X. 8.) EMMI rendelet a sajátos nevelési igényű gyermekek óvodai nevelésének irányelve és a sajátos nevelési igényű tanulók iskolai oktatásának irányelve kiadásáról
- 1997. évi XXXI. tv. a Gyermek védelemről és gyámügyi igazgatásról
- 277/1997. (XII. 22.) Korm.rendelet a pedagógus-továbbképzésről, a pedagógus-szakvizsgáról, valamint a továbbképzésben résztvevők juttatásairól és kedvezményeiről
- Az egészségügyről szóló 1997. évi CLIV. törvény (Eütv.)
- Az Oktatási Hivatalról szóló 121/2013. (IV. 26.) Korm. rendelet

A nevelési év rendje

Nevelési év időtartama: A nevelési év első napja 2025. szeptember 1. (hétfő), utolsó napja 2026. augusztus 31. (hétfő).

A nevelőtestület által meghatározott pedagógiai célra öt munkanapot nevelés nélküli munkanapként használhattunk fel.

Nevelőtestületi értekezleteken (nevelés nélküli munkanap, nevelőtestületi értekező) a nevelőtestület valamennyi tagja részt vesz. A nevelőmunkát segítő munkatársak (pedagógiai asszisztens, dajka, óvodatitkár) részvétele a szervezés függvényében alkalomszerűen kötelező. Nevelés nélküli munkanapokon gondoskodunk a gyermekek felügyeletéről. A nyári takarítási időszak alatti felügyelet megszervezéséről több óvoda közösen gondoskodik, előzetesen megkötött együttműködési szerződés alapján.

Iskolai szünetek időtartama - A nyári takarítási időszak tervezett időpontjai

26. hét	27. hét	28. hét	29. hét	30. hét	31. hét	32. hét	33. hét	34. hét
						x	x	x

Az elmúlt évek tapasztalatai szerint az iskolai szünetek idején a gyermekek létszáma lecsökken, így ezeken a napokon – az előzetes étkezésszükséglet alapján és a fenntartó jóváhagyásával - az intézmény összevont csoportokban üzemel.

Iskolai szünetek időpontjai:

- Az **őszi szünet** előtti utolsó tanítási nap 2025. október 22. (szerda), a szünet utáni első tanítási nap 2025. november 3. (hétfő).
- A **téli szünet** előtti utolsó tanítási nap 2025. december 19. (péntek), a szünet utáni első tanítási nap 2026. január 5. (hétfő).
- A **tavaszi szünet** előtti utolsó tanítási nap 2026. április 1. (szerda), a szünet utáni első tanítási nap 2026. április 13. (hétfő)

Munkaszüneti napok a szorgalmi időszak nem tanítási szünetre és pihenőnapra eső időszakában

2025. október 23. (csütörtök) – 1956-os forradalom és szabadságharc ünnepe

2026. május 1. (péntek) – a munka ünnepe

2026. május 25. (hétfő) – pünkösdhétfő

Pedagógiai folyamatok – Tervezés

- Hogyan történik a tervek megvalósítása?
- A nevelési év végi beszámoló megállapításai alapján történik a következő nevelési év tervezése?
- Milyen a Vezetői program, a pedagógusok éves tervezésének, és a terv tényleges megvalósulásának viszonya?

A pedagógusok munkájához kapcsolódó pedagógiai dokumentumok:

A pedagógiai munka tervezése nyitott dokumentumokban (éves tanulási terv, tematikus terv, tevékenység/foglalkozási terv) ölt testet, adott esetben azok a napi pedagógiai munkához változtathatók /adaptálhatóak.

A pedagógiai tervező tevékenység (éves tanulási tervek, tematikus tervek, tevékenység/foglalkozási tervek, egyéni fejlesztési tervek, egyéni tehetséggondozási tervek, projekttervek stb.) az életkori adottságokra épülnek, adekvátak az adott korcsoportnak megfelelő – elsősorban kimeneti elvárásokhoz.

A teljesítményértékeléshez kapcsolódó dokumentumok, mint pld az egyéni teljesítménycélok megvalósítását bemutató dokumentumok.

A 2025/2026 nevelési év kiemelt feladata:

Az óvodapedagógusok megtervezik, és a mindennapi nevelési helyzetben következetesen alkalmazzák a gyermekek egyéni sajátosságait figyelembe vevő, differenciált módszertani eszközöket, ezzel támogatva a személyiség kibontakoztatását és az egyéni fejlődési utak érvényesülését.

Az alábbi szakmai munkaközösségi javaslatokat igyekeztünk figyelembe venni a munkaközösségi és az intézményi szinten történő tervezésünk során.

1. „Fogom a kezéd” munkaközösség

- az óvodából iskolába való átmenet megsegítése iskolával való szoros együttműködés, közös programok megvalósításával;
- a gyermekek szociális és érzelmi készségének erősítése, fókuszban: elmaradt területek felzárkóztatása;
- iskolaelőkészítő tevékenységek beépítése a mindennapokba;
- elégedettségi mutatók elemzése.

2. Gyermekvédelmi munkaközösség

- a szülőkkel való hatékony kommunikáció fejlesztése

3. Zöld óvoda munkaközösség

- kulturális örökség felfedezése a gyerekekkel;
- a már megkezdett környezeti nevelés programok folytatása, ” Zöld óvoda” tartalmi megvalósítása;
- környezettudatos szemlélet megalapozása tartalmas programok szervezésével;
- egészségnevelési programunkon belül csatlakozás előkészítése a Vöröskeresztes Bázisóvoda cím elnyeréséhez.

4. Művészeti munkaközösség

- élménynyújtás a Pedagógiai programunk jegyében szervezett kulturális, művészeti programok által;
- programspecifikumunk erősítése a megkezdett, illetve hagyományosan folyó munkákkal (ünnepek méltó megünneplése);
- a családok aktívabb bevonása a különböző hagyományéltető programok szervezésébe és megvalósításába, lebonyolításába;
- család-óvoda kapcsolatának további erősítése változatos programokkal, eseményekkel óvodai és csoportszinten;
- kapcsolat a helyi civil egyesületekkel, külső helyszíneken, programokon való részvétel;
- munkaközösségi alkalmakon közös projektek kidolgozása-közösségfejlesztés.

5. Fejlesztő munkaközösség

- gyermekek részképességeinek, szociális kompetenciájának, mozgáskultúrájának megfelelő szintre juttatása (SNI, BTMN);
- az érintett család, mint egység megfelelő támogatása;
- az óvodapedagógusok és szakemberek által kiszűrt gyermekek szakszerű ellátáshoz juttatása, egyeztetés a Pedagógiai Szakszolgálat munkatársaival;
- szakmai együttműködés további erősítése az óvoda és a partner intézmények között.

6. Német nemzetiségi munkaközösség

- a német nyelvvel való természetes, játékos ismerkedés;
- a gyermekek nyelvi érzékenységének fejlesztése mondókák, dalok, versek, mesék és a mindennapi kommunikáció segítségével;
- a kétnyelvűség alapjainak megteremtése, a magyar mellett a német nyelv felé való pozitív érzelmi kötődés kialakítása;
- a német nemzetiségi hagyományok, szokások, ünnepek megismertetése és megélése;
- családok bevonása a nemzetiségi programokba, közös ünneplések, hagyományörző rendezvények, kirándulások szervezése.

A Vezetői program releváns elemeinek beépülése a tervezésbe:

- folyamatos nyomon követés, a fejlesztési tervek megvalósulásának elemzése, értékelése;
- a csoportok működőképességének, egészséges összetételének kialakítása;
- pedagógiai (gyógypedagógiai) asszisztens alkalmazása, bevonása a nehezen kezelhető gyermekek mellé;
- információs csatornák biztosítása, új lehetőségek keresése, alkalmazása;
- a programok megvalósítását segítő módszerek, erősségek beépítése a gyakorlatba;
- elégedettségi mutatók gyűjtése, az adatok elemzése, konklúzió;
- a gyermekek önmagukhoz mért optimális fejlődését biztosító megismerési és fejlesztési gyakorlat tudatos és folyamatos megvalósítása (megfigyelés, mérés, elemzés, visszacsatolás);
- az épület külső és belső megjelenése egyéni arculatot és ízlésvilágot tükrözzön, mely lehetőség szerint környezetbarát kivitelezésben valósuljon meg;
- német nemzetiségi arculatot tükröző környezet, hagyományápolást előtérbe helyező, partnerközpontú nevelést megvalósító program megalkotása;
- külső szakmai kapcsolat kiépítése, együttműködés;
- reflektív, elismerő légkör kialakítása, egymás munkájának elismerése, megismerése;
- egységes nevelési szemlélet alakítása a gyermekekkel foglalkozó alkalmazottak körében, teljes elfogadás, inkluzív nevelés;
- naprakész, az intézmény minden dolgozójához eljutó információáramlás biztosítása,
- a pedagógus életpályamodellhez és a tanfelügyeleti ellenőrzésekhez kapcsolt belső ellenőrzési és értékelési rendszer hatékony működtetése;
- folyamatos kapcsolattartás a partnerekkel, új partnerkapcsolatok kiépítése;
- „*Lásd a világot autista szemmel*” alapítvánnyal való kapcsolat kiépítése;
- pedagógiai programunk speciális feladatainak, programjainak, hagyományainak felülvizsgálata, igény szerinti módosítása, tartalmi megjelenítése („Zöld óvoda” „Madárbarát óvoda”, pályázatok);
- oviKRÉTA szakszerű működtetése – gyermek fejlődésének nyomon követése;
- az óvoda honlapjának folyamatos frissítése, kezelése, külön felület létrehozása a nemzetiségi nevelés munkájáról, programjairól;
- a fenntartói elvárásoknak való megfelelés szakmai és gazdasági szempontból egyaránt;
- támogatások, adományok célszerű felhasználása az óvodás gyermekek fejlődése érdekében;
- játékonysági rendezvények szervezése;
- intézményvezetői utánpótlás előkészítése (tapasztalat és feladat átadás);
- a fejlesztendő gyermekek körének teljeskörű ellátása a megfelelő szakemberek biztosításával;

- kiégés szindróma elkerülésére közösségépítő módszerek alkalmazása, kirándulások, csapatépítő programok szervezése;
- a szervezeti kultúra folyamatos fejlesztése, elért eredmények megtartása;
- a meglévő berendezések, eszközök állagának megóvása, minden igényt kielégítő, praktikus, biztonságos játékeszközök, berendezések beszerzése;
- zöld területben gazdag, szabványos játékeszközökkel felszerelt udvarrészek létrehozása;
- udvari játékeszközök kötelező felülvizsgálatának lebonyolítása;
- oviKRÉTA bevezetése, előírásoknak megfelelő működtetése egységes szempontok alapján;
- TÉR bevezetése, működtetése, célok meghatározása, pedagógusok előrehaladásának figyelemmel követése, értékelése.

Szabályozó dokumentumok Egyéb stratégiai tervek	Célok kiemelése az intézmény stratégiai dokumentumaiból (Kiemelt célok – 2025-2026)	Kapcsolódó munkatervi feladatok
Házirend	A házirend célja, hogy a gyermekek, szülők számára rögzítse a gyermeki jogok és kötelességek gyakorlásának módját és az óvoda munkarendjével kapcsolatos rendelkezéseket.	A Házirend felülvizsgálata, módosítások elfogadása.
Pedagógiai program	Az ONOAP új tartalmi elemei beépüljenek a Pedagógiai programba.	Célok, feladatok meghatározása.
Intézményi továbbképzési program	A továbbképzési tervben kijelölt továbbképzések teljesüljenek, szakvizsgát adó képzések sikeresen megvalósuljanak.	Továbbképzések időpontjainak összehangolása, helyettesítés biztosítása.
TÉR- szabályozás	A pedagógusok teljesítményértékelésével kapcsolatos feladatainak végrehajtása.	A pedagógusok TÉR-hez kapcsolódó feladatainak ellenőrzése, értékelése.

Pedagógiai folyamatok – Ellenőrzés

Hogyan működik az ellenőrzés az intézményben?

Az oviKRÉTA tanulmányi rendszerben követhető, ellenőrizhető módon jelennek meg az alábbi intézményi és a pedagógusok munkájához kapcsolódópedagógiai dokumentumok:

- Felvételi és mulasztási napló
- Óvodai csoportnapló
- A kötelező óvodai foglalkozásokról való igazolatlan mulasztások dokumentációja
- Fejlődési napló

A gyógypedagógusok és fejlesztőpedagógusok által vezetett tervezési-értékelési és a jelenlétet igazoló dokumentumok:

- Gyógypedagógiai munkanapló
- Fejlesztőpedagógusi nyomon követési napló
- Pszicho-pedagógus nyomon követési napló

A belső ellenőrzés általános rendje:

Hónap	Ellenőrzés célja	Ellenőrzés területe	Alkalmazott módszer	Ellenőrzést végző / felelős
SZEPTEMBER				
FOLYAMATOS	egészségügyi elvárásoknak való megfelelés	egészségügyi kiskönyvek	dokumentum elemzés	óvodatitkár
FOLYAMATOS	KIR adatbázis naprakészsége	KIR adatbázis és személyi adatok	megfeleltetés	óvodatitkár
FOLYAMATOS	oviKRÉTA tanulmányi rendszer felület intézményi szintű tartalmainak naprakészsége	oviKRÉTA felület	megfeleltetés	igazgató, igazgató helyettesek
10.	Törzskönyv aktualizálása	Törzskönyv	megfeleltetés	igazgató helyettesek
30.	SNI, BTMN gyermekek dokumentumainak frissítése, aktualizálása	belívek	megfeleltetés	igazgató
30.	TÉR-hez kapcsolódóan: a pedagógusok célmeghatározásainak elfogadása	oviKRÉTA, TÉR felület	dokumentum elemzés	igazgató
OKTÓBER				
22.	Munkavédelmi oktatás, „Tűzriadó” próba”	Tűz és Munkavédelmi napló	megfeleltetés	óvodatitkár, igazgató Magyar Tibor
01-15.	statisztikai adatok pontos nyilvántartása statisztika elkészítése	csoportszintű nyilvántartások, statisztikai lapok	dokumentum elemzés, összehasonlítás	igazgató, igazgató helyettesek
14.	a jogszabályi és intézményi elvárásoknak megfelelő pontos és naprakész munkavégzés (szeptember)	oviKRÉTA felület, a Felvételi és mulasztási naplók, valamint a hiányzást igazoló dokumentumok naprakészsége	dokumentum elemzés	ig, igh.
09.	Pedagógiai munka értékelése Sz.M.Á.	TÉR éves ütemezése szerint	megfigyelés, dokumentum elemzés	Baranyiné Belényesi Éva

Hónap	Ellenőrzés célja	Ellenőrzés területe	Alkalmazott módszer	Ellenőrzést végző / felelős
21.	Pedagógiai munka értékelése CsM.M.	TÉR éves ütemezése szerint	megfigyelés, dokumentum elemzés	Baranyiné Belényesi Éva Iványi Márta
NOVEMBER				
11.	a jogszabályi és intézményi elvárásoknak megfelelő pontos és naprakész munkavégzés (október)	oviKRÉTA felület, a Felvételi és mulasztási naplók, valamint a hiányzást igazoló dokumentumok naprakészsége	dokumentum elemzés	ig, igh.
04.	Pedagógiai munka értékelése P.T.	TÉR éves ütemezése szerint	megfigyelés, dokumentum elemzés	Baranyiné Belényesi Éva
11.	Pedagógiai munka értékelése T.Á.	TÉR éves ütemezése szerint	megfigyelés, dokumentum elemzés	Keményfi Márta Hockné Sümegi Krisztina
25.	Pedagógiai munka értékelése F.E.M.	TÉR éves ütemezése szerint	megfigyelés, dokumentum elemzés	Baranyiné Belényesi Éva Iványi Márta
DECEMBER				
A FELÜLET MEGNYITÁSÁTÓL 2026.01.17.	a szülői kérelemhez csatolandó tankötelezettség alóli felmentéshez szükséges dokumentumok előkészítettsége	fejlődésmutató összegző adatlapok		óvoda pedagógusok
09.	a jogszabályi és intézményi elvárásoknak megfelelő pontos és naprakész munkavégzés (november)	oviKRÉTA felület, a Felvételi és mulasztási naplók, valamint a hiányzást igazoló dokumentumok naprakészsége	dokumentum elemzés	ig, igh.

Hónap	Ellenőrzés célja	Ellenőrzés területe	Alkalmazott módszer	Ellenőrzést végző / felelős
02.	Pedagógiai munka értékelése S.S.E.	TÉR éves ütemezése szerint	megfigyelés, dokumentum elemzés	Baranyiné Belényesi Éva Timcsuk Blanka
09.	Pedagógiai munka értékelése A.M.	TÉR éves ütemezése szerint	megfigyelés, dokumentum elemzés	Keményfi Márta Hockné Sümegi Krisztina
JANUÁR				
06.	a jogszabályi és intézményi elvárásoknak megfelelő pontos és naprakész munkavégzés (december)	oviKRÉTA felület, a Felvételi és mulasztási naplók, valamint a hiányzást igazoló dokumentumok naprakészsége	dokumentum elemzés	ig, igh.
13.	Pedagógiai munka értékelése N.N.É.	TÉR éves ütemezése szerint	megfigyelés, dokumentum elemzés	Baranyiné Belényesi Éva Iványi Márta
25.	TÉR-hez kapcsolódóan: a folyamat működésének, haladási ütemének ellenőrzése, eredményessége	oviKRÉTA, TÉR felület	dokumentum elemzés, beszélgetés	igazgató
27.	Pedagógiai munka értékelése V-R. K. gyakoronok	TÉR éves ütemezése szerint	megfigyelés, dokumentum elemzés	Baranyiné Belényesi Éva Iványi Márta
FEBRUÁR				
10.	a jogszabályi és intézményi elvárásoknak megfelelő pontos és naprakész munkavégzés (január)	oviKRÉTA felület, a Felvételi és mulasztási naplók, valamint a hiányzást igazoló dokumentumok naprakészsége	dokumentum elemzés	ig, igh.
03.	Pedagógiai munka értékelése I.M.	TÉR éves ütemezése szerint	megfigyelés, dokumentum elemzés	Baranyiné Belényesi Éva

Hónap	Ellenőrzés célja	Ellenőrzés területe	Alkalmazott módszer	Ellenőrzést végző / felelős
				Bükkösdí Lilla
09.	Pedagógiai munka értékelése K.M.	TÉR éves ütemezése szerint	megfigyelés, dokumentum elemzés	Baranyiné Belényesi Éva Till Ágnes
17.	Pedagógiai munka értékelése P.D.Á.	TÉR éves ütemezése szerint	megfigyelés, dokumentum elemzés	Baranyiné Belényesi Éva Iványi Márta
24.	Pedagógiai munka értékelése G.Ny.E.	TÉR éves ütemezése szerint	megfigyelés, dokumentum elemzés	Keményfi Márta Till Ágnes
MÁRCIUS				
10.	a jogszabályi és intézményi elvárásoknak megfelelő pontos és naprakész munkavégzés (február)	oviKRÉTA felület, a Felvételi és mulasztási naplók, valamint a hiányzást igazoló dokumentumok naprakésztsége	dokumentum elemzés	ig, igh.
03.	Pedagógiai munka értékelése H.I.R.	TÉR éves ütemezése szerint	megfigyelés, dokumentum elemzés	Baranyiné Belényesi Éva
10.	Pedagógiai munka értékelése A.B.	TÉR éves ütemezése szerint	megfigyelés, dokumentum elemzés	Baranyiné Belényesi Éva Timcsuk Blanka
17.	Pedagógiai munka értékelése H.Zs.	TÉR éves ütemezése szerint	megfigyelés, dokumentum elemzés	Baranyiné Belényesi Éva Iványi Márta
24.	Pedagógiai munka értékelése T.B.	TÉR éves ütemezése szerint	megfigyelés, dokumentum elemzés	Baranyiné Belényesi Éva Iványi Márta
ÁPRILIS				
14.	a jogszabályi és intézményi elvárásoknak megfelelő pontos és naprakész munkavégzés (március)	oviKRÉTA felület, a Felvételi és mulasztási naplók, valamint	dokumentum elemzés	ig, igh.

Hónap	Ellenőrzés célja	Ellenőrzés területe	Alkalmazott módszer	Ellenőrzést végző / felelős
		a hiányzást igazoló dokumentumok naprakészsége		
09.	Pedagógiai munka értékelése H.S.K.	TÉR éves ütemezése szerint	megfigyelés, dokumentum elemzés	Keményfi Márta Till Ágnes
14.	Pedagógiai munka értékelése B.L.	TÉR éves ütemezése szerint	megfigyelés, dokumentum elemzés	Baranyiné Belényesi Éva Keményfi Márta
21.	Pedagógiai munka értékelése B.H.M.	TÉR éves ütemezése szerint	megfigyelés, dokumentum elemzés	Keményfi Márta Hockné Sümegi Krisztina
	Egészségügyi szűrővizsgálat a dolgozók körében	egészségügyi könyvek	dokumentum elemzés, vizsgálat	Dr. Nemeskéri Klára-orvos, óvodatitkár
28.	Pedagógiai munka értékelése Sz.L.	TÉR éves ütemezése szerint	megfigyelés, dokumentum elemzés	Keményfi Márta, Baranyiné Belényesi Éva
MÁJUS				
05.	a jogszabályi és intézményi elvárásoknak megfelelő pontos és naprakész munkavégzés (április)	oviKRÉTA felület, a Felvételi és mulasztási naplók, valamint a hiányzást igazoló dokumentumok naprakészsége	dokumentum elemzés	ig, igh.
05.	Pedagógiai munka értékelése R.H.Sz.	TÉR éves ütemezése szerint	megfigyelés, dokumentum elemzés	Keményfi Márta
12.	Pedagógiai munka értékelése V.H.Zs.	TÉR éves ütemezése szerint	megfigyelés, dokumentum elemzés	Baranyiné Belényesi Éva Iványi Márta
21.	Pedagógiai munka értékelése B.D.D.	TÉR éves ütemezése szerint	megfigyelés, dokumentum elemzés	Baranyiné Belényesi Éva Szakácsné Molnár Ágnes

Hónap	Ellenőrzés célja	Ellenőrzés területe	Alkalmazott módszer	Ellenőrzést végző / felelős
JÚNIUS				
16.	a jogszabályi és intézményi elvárásoknak megfelelő pontos és naprakész munkavégzés (május)	oviKRÉTA felület, a Felvételi és mulasztási naplók, valamint a hiányzást igazoló dokumentumok naprakésztsége	dokumentum elemzés	ig, igh.
30.	TÉR-hez kapcsolódóan: a folyamat működésének ellenőrzése, az értékelésbe bevont kollégák haladási üteme	személyes beszámolók, TÉR-hez kapcsolódó dokumentumok	beszámoltatás	igazgató
JÚLIUS				
07.	a jogszabályi és intézményi elvárásoknak megfelelő pontos és naprakész munkavégzés (június)	oviKRÉTA felület, a Felvételi és mulasztási naplók, valamint a hiányzást igazoló dokumentumok naprakésztsége	dokumentum elemzés	ig, igh.
AUGUSZTUS				
30.	TÉR-hez kapcsolódóan: a véglegesített értékelések kézbesítése elektronikus dokumentumként az értékelt személy részére	oviKRÉTA felület	megfelelőség ellenőrzése	igazgató
28.	a jogszabályi és intézményi elvárásoknak megfelelő pontos és naprakész munkavégzés (július, augusztus)	oviKRÉTA felület, a Felvételi és mulasztási naplók, valamint a hiányzást igazoló dokumentumok naprakésztsége	dokumentum elemzés	ig, igh.
28.	SNI, BTMN gyermekek dokumentációja	belívek, beszámolók	dokumentum elemzés	igazgató

Pedagógiai folyamatok - Értékelés

Hogyan történik az intézményben a gyermekek és a pedagógusok értékelése?

Pedagógusok teljesítményalapú értékelése

A teljesítményértékelés évenkénti megvalósítására a jogszabályi elvárás szerint augusztus 25-ig nyilvánosságra hozott egységes belső értékelési szempontok és a TÉR dokumentumban szabályozott ütemezés szerint kerül sor.

A személyes teljesítménycélok kijelölésére az oviKRÉTA tanulmányi rendszer TÉR felületének alkalmazásával 2025.09. 23-ig kérjük az érintett pedagógusokat, ezt követően az igazgatói jóváhagyásra legkésőbb 2025.09.30-ig kerül sor.

Intézményünkben a jogszabály által meghatározott teljesítményértékelési időszakot a nyári óvodai élet és a szabadságolások zavartalan szervezése és lebonyolítása okán a nevelőközösség egyetértését is élvezve szeptember 1-től május 31-ig határoztuk meg. A teljesítményértékeléshez kapcsolódó tevékenység/foglalkozás látogatás tervezett időpontjának módosítására igazgatói engedéllyel, és csak indokolt esetben kerülhet sor.

Mérés-értékelés - Tervezett mérések

Ssz.	Mérés területe	Érintettek köre			Mérés eszköze módszere	Mérés ideje	Felelős
		Ki?	Kit?-Mit?	Egyéb érintett			
1.	A gyermekek fejlettség állapota: <ul style="list-style-type: none"> - értelmi - lelki - szociális - testi 	Óvodapedagógus	Minden gyermek	Visszacsatolás legalább két alkalommal: Szülő	Megfigyelés Fejlődési napló Fejlődésmutató összegző adatlap oviKRÉTA tanulmányi felület alkalmazásával	folyamatos megfigyelés egyéb mérések Visszacsatolás évi 2 alkalommal: október 31. (új gyermekek esetében november 30.) és április 30.	Óvoda-pedagógusok
<p>Erősségek:</p> <p>Fejleszthetőségek:</p> <p>Fejlesztési javaslatok:</p> <ul style="list-style-type: none"> - fejlesztés a család bevonásával - egyéni eredményekre alapozott csoport szintű fejlesztés - fejlesztés a gyógypedagógusok, fejlesztőpedagógusok bevonásával - a nevelési és fejlesztési tervekben, valamint az értékelések során jelenjenek meg a folyamatos nyomon követésre, mérési eredményekre alapozott tartalmak 							
2.	A tanköteles korukat megelőző nevelési évben járó gyermekek képességmérése	óvodapedagógusok	A tanköteles korukat megelőző nevelési évben járó minden	Visszacsatolás: Óvoda vezetés Szülő	Mérő eszköz; célzott megfigyelés	Mérés a megvalósítási hely szerinti időbeosztás szerint Elektronikus.	pedagógusok

Ssz.	Mérés területe	Érintettek köre			Mérés eszköze módszere	Mérés ideje	Felelős
		Ki?	Kit?-Mit?	Egyéb érintett			
			érintett gyermeket			feldolgozás határideje	
3.	Szülők elégedettsége: Fejlettség állapot + Pedagógus hozzáadott érték		Teljes szülői kör	Online kérdőív szerkesztés: Elektronikus feldolgozás Visszacsatolás: Intézmény- vezetés Nevelőtestület Szülők	Online kérdőív	2026. május	
4.	Iskolák elégedettsége: -szocializáció -fejlettség állapot	„Fogom a kezed” munkaközösség	A legtöbb gyermeket befogadó iskolában: Tanítók	Online kérdőív szerkesztés Elektronikus feldolgozás Visszacsatolás: Intézmény- vezetés Nevelőtestület	Kérdőív: Egyénre szóló kérdőív az 1. osztályos volt óvodásaink vonatkozásában	2025. november 2026. május	Kapcsolat- tartók: Munka közösség

Kiemelt figyelem az iskolakezdéshez szükséges készség és képességek fejlesztésére

- az óvodai nevelés során
- a családi nevelés megsegítése során
- a tankötelezettségi törvény, valamint az ONOAP vonatkozó tartalmainak megfelelő értelmezése és gyakorlata
- az iskola-előkészítő fejlesztő pedagógiai tevékenység intézményi gyakorlata
konzultáció a fejlesztőkkel és a Szakszolgálat munkatársaival
képességmérések szakszerű, és időben történő lebonyolítása

Partneri igény és elégedettség eredményeinek felmérése

- aktuális mérések lebonyolítása, értékelése, és az eredmények megfelelő hasznosítása

Személyiség és közösségfejlesztés

- Hogyan valósulnak meg a pedagógiai programban rögzített személyiségfejlesztési feladatok?
- Hogyan fejlesztik az egyes gyermekek személyes és szociális képességeit (különös tekintettel a kiemelt figyelmet igénylő gyermekekre)?
- Hogyan történik a gyermekek szociális hátrányainak enyhítése?
- Hogyan támogatják az önálló tanulást, hogyan tanítják a tanulást?

A nevelési-fejlesztési folyamat alapadatai - Adatbázis

Ssz.	A nevelési/fejlesztési folyamat alapadatai	Száma 2025.09.01.	Megjegyzés
1.	Beírt gyermekek	279	nagycsoport: 106 iskolaköteles: 106 középső csoport: 80 kiscsoport: 85
2.	Óvodai jogviszonyt szüneteltető gyermek	0	
3.	Nemzetiségi nevelésben részt vevő gyermekek	107	5 csoportban folyik nemzetiségi nevelés
4.	Sajátos nevelési igényű gyermekek száma	13	10 – 2 fő 3 – 3 fő
5.	HH gyermek	0	
6.	HHH gyermek	2	
7.	Védelembe vett gyermek	2	
8.	Rendszeres gyermekvédelmi kedvezményben részesülő	1	
9.	Szülői nyilatkozat alapján térítésmentesen étkezők	124	
10.	3, vagy több gyermeket nevelő családban élők	62	
11.	Tartósan beteg vagy fogyatékos, vagy családjában tartósan beteg vagy fogyatékos gyermeket nevelnek	27	
12.	Nevelésbe vett gyermek	2	
13.	Beilleszkedési magatartási, tanulási zavarral küzdő gyermek	14	
14.	Veszélyeztetett gyermek	0	

Ssz.	A nevelési/fejlesztési folyamat alapadatai	Száma 2025.09.01.	Megjegyzés
15.	Írásban jelzést tettünk a gyermekjóléti szolgálat irányába.	0	
16.	Jelzést tettünk a szociális segítő irányába	0	
17.	Jelzést/intézkedést tettük a szakértői bizottság felé (vizsgálatra küldtük)	5	
18.	Félnapos óvodás gyermek	0	
19.	Nem étkező	0	
20.	Speciális étrendet igénylő gyermek	14	ételallergia (tej, laktóz, vegyes)
21.	Diabétesz-1 gyermek	0	3 dolgozó rendelkezik DiabMentor képesítéssel
22.	Allergiával küzdő gyermek	0	
23.	Tehetségígéretes gyermek	0	

Gyermekvédelmi feladatok ellátása

Cél:

- A gyermekek gondozásának, szellemi, erkölcsi, testi, egészségi fejlődésének előmozdítása, támogatása, személyi biztonságuk, érdekeik védelme.
- A gyermeki jogok érvényesülésének a biztosítása.
- Hátrányos helyzet, veszélyeztetettség kiszűrése. Szükséges segítség nyújtása a számukra.
- A szülő tájékoztatása a gyermekvédelem helyi rendszeréről, a helyi támogatások elérésének lehetőségeiről. Szükség esetén megfelelő intézménybe delegálás.

Állandó feladatok:

- Együttműködés a területileg illetékes Család- és Gyermekjóléti Szolgálattal és Központtal, valamint a Gyermekvédelmi intézményekkel. Irányukba jelzési kötelezettség teljesítése.
- A hátrányos helyzetű, a halmozottan hátrányos helyzetű, a BTM és az SNI gyermekek arányának nyomon követése az esélyegyenlőség megvalósulása érdekében.
- A lemorzsolódás megakadályozása miatt az igazolatlan mulasztások figyelemmel kísérése.
- Veszélyeztetett, bántalmazott gyermekek kiszűrése a megfelelő intézkedés megtétele.
- Igény szerint családlátogatás és környezettanulmány készítése a segítségre szoruló családoknál.

- Egyéni tanácsadás a szülők részére, az óvodai és iskolai szociális segítő fogadó órájában, vagy előre egyeztetett időpontban.
- Egyéni tanácsadás gyermekek részére a szülőkkel és az óvodapedagógusokkal előre egyeztetett időpontban.
- A szülői együttműködés hiányában a gyermek részvételének biztosítása a pedagógiai vizsgálatokon.
- Együttműködés az óvodapszichológussal.
- Igény szerint, de legalább havonta egy alkalommal esetmegbeszélés a Család- és Gyermekjóléti Szolgálattal.
- Gyermekek megfigyelése csoporthelyzetben, illetve teljes csoportok megfigyelése az óvodapedagógusok, a szülők jelzése alapján.
- Esetmegbeszéléseken, esetkonferenciákon való részvétel.
- Szükség esetén szülői értekezleteken való részvétel.
- Óvodai programokba való bekapcsolódás.
- Naprakész dokumentációs bázis vezetése.

Speciális feladatok:

- **Prevenációs jelleggel végzett csoporttevékenységek.** A prevenációs cél több szinten is megvalósulhat:
 1. Társas és kommunikációs készségek fejlesztése révén megelőzi a szegregációs, diszkriminatív folyamatokat, az elmagányosodást.
 2. Képesé teszi a gyerekeket érdekeik érvényesítésére, saját maguk védelmére, különös tekintettel a bántalmazásra.
 3. Támogatja a szülőket a gyermeknevelésben felmerülő nehézségeik kezelésében, az óvodai életben felmerülő problémák kezelésében.
 4. Hosszútávon hozzájárul ahhoz, hogy a szociálisan hátrányos helyzetű gyerekek is, kompetens és egészséges felnőttekké váljanak.

A munkaterv feladatai havi bontásban

Szeptember – Október

- Az óvodapedagógusok és a szülők tájékoztatása arról, hogy milyen problémával, hol és milyen időpontban kihez fordulhatnak. Valamint jól látható helyen azt is ki kell függeszteni, hogy az óvodán kívül milyen gyermekvédelmi intézményeket kereshetnek fel (Család- és Gyermekjóléti Szolgálat, Nevelési Tanácsadó, Ifjúsági lelki segély telefon, Gyermek Átmeneti Otthona, Gyermekjogi képviselő)

- A hátrányos helyzetű, a halmozottan hátrányos helyzetű, a rendszeres gyermekvédelmi kedvezményben részesülő, az SNI és a BTM gyermekek feltérképezése, nyilvántartásba vétele.
- Elindulnak a havonta tartandó esetszbeszélések a Család- és Gyermekjóléti Szolgálat és Központ családsegítőivel és esetszmenedzsereivel.
- A teljes oktatási év során az óvoda által szervezett programokon való részvétel igény szerint a szervezésben való segítség nyújtás.
- A teljes oktatási év során egyéni esetszkezelés szülők és gyermekek számára.

November

- A nyilvántartott gyermekek óvodai hiányzásainak nyomon követése.
- Az óvodapedagógusok által delegált gyermekek szüleivel a kapcsolatfelvétel folyamatos.

December - Január

- Adventi óvodai programokon való részvétel igény szerint.
- Szociálisan rászorult gyermekek számára adományok gyűjtése.
- Továbbra is folynak havi rendszerességgel az esetszbeszélések a területileg illetékes családsegítőkkal, esetszmenedzserekkel. Megbeszélésre kerülnek az aktuálisan felmerült problémák és azok lehetséges megoldási módjai.

Február

- Igény esetén megjelenés a szülői értekezleteken.

Március - Április

- A hátrányos helyzetű, halmozottan hátrányos helyzetű, SNI, BTM, gyermekek létszámának aktualizálása.
- Az óvodai beiratkozáson való részvétel, szükség esetén információnyújtás, tájékoztatás.
- Igényfelmérést követően Szülő Klub tartása meghívott gyermekpszichológus részvételével a szülők által választott témában.

Május – Június

- Igény szerint az óvodai programok szervezésében és megvalósításában való részvétel.
- A 2025/2026-os tanévben a gyermekvédelmi munkaterv megvalósulásának az értékelése, beszámoló elkészítése.

Kozármisleny, 2025. szeptember 4.

Bertrám Tímea
óvodai és iskolai szociális segítő

Óvodán belüli fejlesztő tevékenység fejlesztőpedagógus, gyógypedagógus, pszicho-pedagógus tevékenysége

Az ellátást biztosító szakszolgálat / intézmények és személyek

Ssz.	Fejlesztési terület	Szakember
Speciális szolgáltatást nyújtó		
1.	logopédia	Farkas Dorina – utazó gyógypedagógus
2.	fejlesztőpedagógia BTMN (TSMT, kognitív fejlesztés)	Till Ágnes, Keményfi Márta, Szakácsné Molnár Ágnes - fejlesztőpedagógusok
3.	gyógypedagógiai SNI	Andrási-Turnacker Dalma – vállalkozó gyógypedagógus-logopédus
4.	szurdopedagógia SNI	Sarlósné Szabó Ágnes - utazó gyógypedagógus-szurdopedagógus
5.	pszichopedagógia	Gyimesi Zoltánné – vállalkozó gyógypedagógus-pszichopedagógus
6.	autizmus specifikus terápia SNI (Pécs)	„Lásd a világot autista szemmel” egyesület

A fejlesztőpedagógusi ellátás céljai:

- a BTMN-es, a Szakszolgálat által kiszűrt gyermekek ellátása a törvényi előírásoknak feleljen meg;
- a BTMN-es, a Szakszolgálat által kiszűrt gyermekek nevelését végző pedagógusok kapják meg a megfelelő segítséget;
- a BTMN-es, a Szakszolgálat által kiszűrt gyermekek szülei kapjanak rendszeres tájékoztatást, tanácsot gyermekük fejlődéséről és fejlesztésükről;
- az óvodapedagógusok segítése;
- év végén és szükség szerint gyógypedagógiai vélemény írása.

Feladatok:

- mérések;
- a szakértői vélemények érvényességének nyomon követése;
- fejlesztési tervek elkészítése;

- egyéni és kiscsoportos fejlesztések, valamint páros vezetésű csoport foglalkozások szervezése, vezetése;
- szülőkkel, pedagógusokkal való kapcsolattartás;
- team munka pedagógusokkal, gyógypedagógusokkal, logopédusokkal, pszichológusokkal, szakmaközi kapcsolattartás.

A pszichopedagógusi ellátás célja:

Az pszichopedagógus a gyermekek lelki-testi fejlődését követi figyelemmel, melyek a csoport látogatások során tett viselkedésmegfigyelés, illetve pedagógus konzultációk révén valósul meg. Ezen felül szülő konzultációkra, egyéni gyermek, illetve csoportos foglalkozásokra is sor kerülhet igény szerint, melynek fókuszában a gyermek szociális, kommunikációs, problémamegoldó készségeinek fejlesztése történik, valamint az érzelemszabályozásra is nagy hangsúly kerül.

Feladatok,

- konzultációs feladatok a gyermekek ügyében eljárva egyénileg/csoportosan szülőkkel/pedagógusokkal, esetenként külsős szakemberekkel;
- konzultáció egyénileg és/vagy csoportosan: a gyermekek ügyében eljárva szülőkkel, pedagógusokkal, eseti megbeszélések biztosítása;
- pszichológiai ismeretek reprezentálása, átadása a nevelési intézményben egyéni, csoportos formában;
- csoportba való beilleszkedés segítése;
- csoportban való megfigyelések végzése a változatos óvodai tevékenységek közben
- a társas kapcsolatok fejlődésének segítése;
- az óvodai iskolai átmenetben segíteni a gyermeket vizsgálatokkal, szülői tanácsadással, konzultációkkal.

Autizmus specifikus terápiában jártas gyógypedagógus

- ismeri és alkalmazza az autizmus-specifikus módszereket;
- képes az egyéni szükségletekre szabott kommunikációs és szociális készségfejlesztésre;
- segíti a mindennapi életben való önállóságot és a tanulásba való beilleszkedést;
- szorosán együttműködik a családdal, pedagógusokkal.

Órarendek - Tervezett beosztások, termek

F1 (fejlesztő szoba 1), F2 (fejlesztő szoba 2), Tsz. (tornaszoba), Ssz. (sószoba) Ttsz. (tükrös)

Gyógypedagógus Fejlesztő pedagógus Szurdopedagógus (név)	Hétfő		Kedd		Szerda		Csütörtök		Péntek	
	délelőtt	délután	délelőtt	délután	délelőtt	délután	délelőtt	délután	délelőtt	délután
Farkas Dorina	xF1		xF1				xF2			
Andrási-Turnacker Dalma			xF2		xF1		xF1			
Till Ágnes	x Ssz.	xSsz.			xSsz.					
Keményfi Márta	xTsz						xTsz.			
Sarlósné Szabó Ágnes							Ssz.			
Szakácsné Molnár Ágnes	xF2								xF2 xSsz	
Gyimesi Zoltánné			xcs.	xcs.						

Emeleti tornaszoba beosztása:

Hétfő		Kedd		Szerda		Csütörtök		Péntek	
8-9	TSMT	8-9	Hittan (R)	8-9	Oktávia	8-9	TSMT	8-9	Csiga
9-10	Méhecske	9-10	Nyuszi	9-10	Cica	9-10	Csibe	9-10	Katica
10-11	Ózike	10-11	Süni	10-11	Pillangó	10-11	Mazsola	10-11	Delfin

Sószoba beosztása:

Hétfő		Kedd		Szerda		Csütörtök		Péntek	
8-9	Fejl.BTMN	8-9	Cica	8-9	Fejl.BTMN	8-9	Hittan (K)	8-9	Fejl BTMN
9-10	Fejl.BTMN	9-10	Pillangó	9-10	Fejl.BTMN	9-10.30.	Szurdop.	9-10	Fejl. BTMN
10-11	Méhecske	10-11.	Nyuszi	10-11.	Ózike	10.30-11.30.	Csibe	10-11.	Mazsola

Tükrös tornaszoba beosztása:

Hétfő		Kedd		Szerda		Csütörtök		Péntek	
9-10		9-10		8-9	gyermekjoga	9-10	Zeneiskola	9-10	
10-11		10-11	Katica	9-10	Csiga	10-11	Zeneiskola	10-10.30	Mackó
				10-11.	Nemz.néptánc tehetségműhely	11-11.30	Ózike	10.30-11.30.	Nyuszi sakkp.

A tanulás tanítását segítő tevékenységek:

- **Szabad játék fontossága:** kipróbálhatnak szerepeket, szabályokat, problémamegoldási módokat

- **Környezeti feltételek biztosítása:** a csoportszobában és az udvaron változatos eszközökkel, játékokkal lehetőség nyílik az önálló felfedezésre (építőkockák, rajzeszközök, természetes anyagok, könyvek)
- **Választási lehetőség:** a gyerekek maguk dönthetik el, hogy mivel szeretnének foglalkozni, így a saját érdeklődésük szerint mélyedhetnek el egy-egy témában.
- **Kérdések ösztönzése:** az óvónők bátorítják a gyermekeket arra, hogy kérdezzenek, gondolkodjanak, és együtt keressenek válaszokat – nem mindig adják meg azonnal a kész megoldást.
- **Élethelyzetek bevonása:** a mindennapi tevékenységek (öltözködés, étkezés, rendrakás) során is támogatjuk az önállóságot, ami szintén a tanulási folyamat része.
- **Differenciálás:** figyelembe vesszük, hogy minden gyermek más tempóban fejlődik, ezáltal lehetőséget adunk arra, hogy mindenki a saját szintjén próbálkozzon.
- **Pozitív megerősítés:** a gyerekek önálló próbálkozásait dicsérettel, bátorítással erősítjük, így nő az önbizalmuk és a kitartóságuk.

Kötelező szülői nyilatkozat a fokozott kockázatú allergiás betegséggel diagnosztizált gyermeke fokozott figyelmet igénylő egészségi állapotáról és a megteendő sürgősségi intézkedésekről.

A köznevelési intézménynek biztosítani kell a fokozott kockázatú allergiás betegséggel diagnosztizált gyermekek egészségének megőrzésére fordított fokozott figyelmet (különleges személyes adat kezelése). A szülő, értesítendő hozzátartozó, e körülmény fennállásáról a köznevelési intézményt legkésőbb a gyermek óvodai jogviszonya létesítésekor tájékoztatja.

	megjegyzés	intézkedés
Az 1-es típusú diabéteszsel élő gyermekek ellátásával kapcsolatosan	jelenleg nincs ilyen gyermekünk	nincs szükség intézkedésre
Allergiával küzdő gyermek ellátásával kapcsolatban	ételallergiák: tejfehérje, laktóz, tojás, kevert	speciális étkezés biztosítása

AZ ÓVODA TERVEZETT SZOLGÁLTATÁSAI - szülői igényekre alapozott

Ingyenes szolgáltatások

Logopédiai fejlesztés
SNI fejlesztés
Hittan (református, katolikus)
BTMN gyermekek kognitív és mozgásfejlesztése

Térítéses foglalkozások

(Etsz.-emeleti tornaszoba, Rt.-rendezvényterem, Ttsz.-tükrös tornaszoba, Ók.-óvodán kívül)

Ssz.	Szolgáltatás /tevékenység	Szolgáltató	Helye
1.	népi játék - tánc	Józsa Gergely Néptánc Egyesület	ETsz.
2.	modern tánc	Szigeti Oktávia Táncművészeti Alapítvány	Rt.Ttsz.
3.	úszás	Pécsi Úszóiskola	Ók.
4.	angol nyelv	Szente Barbara	ETsz.
5.	ovifoci	Sportegyesület Km.	Ók.
6.	egyéni TSMT	Gengelné Nyíró Eszter	F.2.
7.	csoportos TSMT	Herendi Csabáné	ETsz.
8.	kutyaterápiás foglalkozások	Élethíd Segítőkutya Alapítvány, Közhasznú szervezet	Rt..
9.	ovikosár	Károlyi Dalma	Rt.
10.	kézilabda	Györfi Erika	Ók.
11.	gyermek jóga	Rónáné Horváth Szilvia	Ttsz.
12.	meseterápia	Czirják Erika	Ttsz.

A több szinten és eredményesen szerveződő közösségépítő programok megvalósulása. Hogyan, milyen keretek között valósulnak meg az intézmény közösségépítő tevékenységei?

A szülők a megfelelő kereteken belül részt vesznek a közösségfejlesztésben.

A pedagógiai programban is megjelenített óvodai ünnepek és egyéb programok tervezett tartalmi és időpontjai:

Dátum	Ünnepek/programok Jeles napok, hagyományok, kulturális programok, események	felelős
08.26.	Évnyitó értekezlet: Demeter Gáborné – Az óvodáskorú gyermek fejlődésének nyomon követését segítő egyéni fejlesztési terv elkészítésének módszertana. (előadás)	Baranyiné Belényesi Éva
Szeptember		
09.05.	Játszótér avató - Csibe csoport szereplése városi programon	Till Ágnes, Hockné Sümegi Krisztina
09.12.	Generációk találkozása-közös séta a nyugdíjas klubbal – Katica csoport	Palotai Tímea
09.15- 09.19.	Európai Mobilitás Hét – rendőrautó, autós mozi	Szakácsné Molnár Ágnes
09.22.	Autómentes világnap	Iványi Márta
09.23.	Nemzetközi hulladékgyűjtő nap	Szakácsné Molnár Ágnes
09.27.	Gőzgombóc fesztivál - Geresdlak	Szieberth Lívია
09.29- 11.03.	Magyar népmese hete – Hétpróba, Meseelőadás	Pápainé Deményi Ágnes, Bükkösi Lilla
Október		
10.01.	Zene világnapja – Alapfokú Művészeti Iskola műsora	Iványi Márta
10.01.	Értekezlet	Baranyiné Belényesi Éva
10.01.	Jógyakorlat 1.- Klasszikus zene az óvodában - tudásmegosztás	Timcsuk Blanka
10.02.	Madár megfigyelési nap	Katica, Pillangó
10.03.	Állatok világnapja	Baranyiné Belényesi Éva
10.03.	Látogatás, hospitálás egy soproni óvodában – egészséges ételek, táplálkozás	Rónáné Horváth Szilvia, Bükkösi Lilla, Horváthné Ipolyi Rebeka
10.13- 10.17.	Vitamin hét – egészségnevelés-egészséges étkezés	Rónáné Horváth Szilvia, Bükkösi Lilla, Horváthné Ipolyi Rebeka
10.18.	A babarci óvoda pedagógusainak fogadása, szakmai tapasztalatsere	Hockné Sümegi Krisztina

Dátum	Ünnepek/programok Jeles napok, hagyományok, kulturális programok, események	felelős
10.20-10.22.	Tök-jó hét	Hockné Sümegi Krisztina Baranyiné Belényesi Éva
10.22.	Tűzriadó próba	Sárosácné Szabó Edina
November		
11.06.	Értekezlet	Baranyiné Belényesi Éva
10.20-11.11.	Martinstag megtervezése, Márton napi kiállítás megszervezése	nemzetiségi óvónők
11.	Generációk találkozása - nyugdíjas klub	Palotai Tímea
11.11.	Martinstag lebonyolítása	nemzetiségi óvónők, Művelődési Ház
11.	Városunk madarai	Katica, Pillangó csoport
11.	Könyvtárlátogatás	Sasfalviné Siklósi Erika
11.21.	Hangoló - Barátság	Baloghné H. Melinda
11.26.	Nevelés nélküli munkanap - Mozgáskotta	Szieberth Lívია
11.27.	Óvodába hívogató 1.	Baranyiné Belényesi Éva
December		
12.	Jótekonysági gyűjtés	Palotai Tímea, Rónáné H. Szilvia
12.03.	Értekezlet	Baranyiné Belényesi Éva
12.04.	Advent készülődés – mese-mese mátká	Bükkösdi Lilla
12.05.	Mikulás ünnep	Palotai Tímea
12.	Adventi vásár a csoportok számára	Vargáné H. Zsófia
12.	Madárkarácsony	Katica, Pillangó csoport
12.17.	Szereplés a Művelődési házban - tehetséggondozás	Baloghné H. Melinda Gengelné Ny. Eszter
12.	Kiállítás a Művelődési házban -tehetséggondozás	Rónáné H. Szilvia
12.18.	Karácsonyi ünnep	Figlerné E.Mónika
Január		
01.	Könyvtárlátogatás	Sasfalviné Siklósi Erika
01.	Madarak etetése, madárodúk kihelyezése	Katica, Pillangó csoport
01.23.	Hangoló - Tél	Baloghné H. Melinda
01.	Értekezlet – nevelés nélküli munkanap Allergia nap – előadás (nev nélküli munkanap)	Baranyiné Belényesi Éva Keményfi Márta
01.	Német tánc ház gyerekeknek és szülőknek	Hockné S. Krisztina
01.	Mackó doktor	Keményfi Márta
01.	Jótekonysági rendezvény az óvoda javára	Iványi Márta
Február		
02.02.	Mackónap	Sasfalviné S. Erika
02.	Tánc ház (Józsa Gergely)	Keményfi Márta
02.	Egészségnap (orvos, védőnő munkája)	Palotai Tímea
02.	Könyvtárlátogatás	Sasfalviné Siklósi erika
02.11.	Farsang	Csókéné Mester Mónika
02.	Érzékenyítő előadás (autizmus)	Baranyiné Belényesi Éva
02.	Farsangi szokások felelevenítése a nemzetiségi csoportokban	nemzetiségi óvónők

Dátum	Ünnepek/programok Jeles napok, hagyományok, kulturális programok, események	felelős
Március		
03.02-03.06.	Nemzetközi energiatakarékosági témahét - újrahasznosítás	Hockné S. Krisztina
03.04.	Értekezlet	Baranyiné Belényesi Éva
03.	Könyvtárlátogatás	Sasfalviné Siklósi Erika
03.	Tavaszi madárvonulás	Katica, Pillangó csoport
03.	Jógyakorlat 2.	
03.13.	Nemzeti ünnep óvodai, városi	Almási Barbara
03.18.	Óvodába hívogató 2.	Baranyiné Belényesi Éva
03.20.	Víz világnapja	Biró-Dobszai Diána, Heizler Zsófia, Gengelné Ny. Eszter
03.	Bóbita bábszínház	Rónáné H. Szilvia
03.	Német nyelvű zenés előadás szervezése	Rónáné H. Szilvia
Április		
04.01.	Húsvét az óvodában	valamennyi csoport
04.	Értekezlet	Baranyiné Belényesi Éva
04.	Német nemzetiségi tájházak látogatása	nemzetiségi óvodapedagógusok
04.	Német nemzetiségi hét	nemzetiségi óvodapedagógusok
04.	TrachtTag az óvodában - Babarci óvodások fellépése, mesterségek	Till Ágne, Hockné S. Krisztina, nemzetiségi óvónők
04.	Madarak és fiókák - tojáskereső	Katica, Pillangó csoport
04.15.	Nyílt nap	Baranyiné Belényesi Éva
04.20-04.21	Óvodai beíratás	Baranyiné Belényesi Éva, Iványi Márta, Keményfi Márta, Sárosácné Szabó Edina
04.22.	Föld napja	Iványi Márta, Csökéné M. Mónika, Appl Melanie
04.	Jógyakorlat 3. - Mozgáskotta	Cica csoport
04.30.	Méhek napja	Figlerné E. Mónika, Némethné N. Éva
Május		
05.06.	Értekezlet	Baranyiné Belényesi Éva
05.	Anyák napi készülődés	valamennyi csoport
05.11.	Madarak és fák napja -túra	Biró-Dobszai Diána, Szakácsné M. Ágnes
05.	Jógyakorlat 4. – Sakkpalota	Nyuszi csoport
05.29.	Gyermeknap	Szieberth Lívია
05.	Abschiedsfeier – ballagás, évváró	nemzetiségi csoportok
05.15-05.31.	Ballagások, évvárók, kirándulások	valamennyi csoport
Június		

Dátum	Ünnepek/programok Jeles napok, hagyományok, kulturális programok, események	felelős
06.	Nemzeti összefogás napja	Horvátné I. Rebeka
06.	Bóbita bábszínház	Rónáné Horváth Szilvia
06.	Testületi kirándulás (nevelés nélküli munkanap)	
06.	Évzáró értekezlet	Baranyiné Belényesi Éva
06.17.	Szülői értekezlet új szülők számára	Baranyiné Belényesi Éva

Belső kapcsolatok, együttműködés, kommunikáció

- Milyen pedagógus szakmai közösségek működnek az intézményben, melyek a fő tevékenységeik?
- Hogyan történik a belső tudásmegosztás az intézményben?
- Hogyan történik az információátadás az intézményben?

Nevelés nélküli munkanapok időpontjai és felhasználásuk

Ssz.	Felhasználás célja és tárgya	Időpont Helyszín	Érintettek Felelős
1.	szakmai nap Magyar Gábor - Mozgáskotta előadás (Magyar Gábor)	2025.11.26.	Baranyiné Belényesi Éva Szieberth Lívia
2.	féléves értekezlet - Anafilaxia képzés - előadás	2026.01.	Keményfi Márta Baranyiné Belényesi Éva
3.	szakmai nap – egészséges életmód, étkezés - előadás	2026.04.	nevelőtestület Rónáné Horváth Szilvia
4.	csapatépítő alkalmazotti kirándulás	2026.06.	alkalmazotti testület
5.	évzáró értekezlet	2026.06.	nevelőtestület Baranyiné Belényesi Éva

A nevelés nélküli munkanapokon – étkezési igény esetén – gondoskodunk a gyermekek felügyeletéről.

Munkatársi értekezletek

Ssz.	Felhasználás tárgya	Időpont	Érintettek Felelős
1.	Dajka értekezletek	2025.09.15. 2025.12.10 2026.03.24.	igazgató
2.	Pedagógiai asszisztensi értekezletek	2025.09.15. 2025.12.12. 2026.03.25.	igazgató

Az előre tervezhető havi rendszerességgel tervezett - pedagógiai értekezletek időpontjai és tartalmai:

Időpont havi rendszerességgel (szerda) 13:00 – 14:30	A nevelési év során ütemezés szerint
	<ul style="list-style-type: none">- A 2024-2025. nevelési évet értékelő beszámoló. (Éves beszámoló) eredményeinek, tartalmainak közös áttekintése.- 2025-2026. nevelési év éves Munkaterv tartalmi előkészítése.- Az intézmény kulcsfolyamataival kapcsolatos pedagógusi ajánlások, vélemények és tapasztalatok összegyűjtése.- Munkaközösségek feladatai- Az oviKRÉTA tanulmányi rendszer alkalmazásának tapasztalatai, új elemei.- Havi értékelések, tervezések, aktualitások.- Szabályozó dokumentumok közös értelmezése, különös tekintettel az Óvodai nevelés országos alapprogramja tartalmi változásaira, valamint a PP új tartalmaira.- Továbbképzési tapasztalatok folyamatos megosztása.- A különböző mérési eredmények intézményi, közös értelmezése, elemzése.- A TÉR működtetésének tapasztalatai.- A 2025-2026. nevelési év eredményeinek megvitatása.- éves Beszámoló előkészítése.

Munkaközösségek

1. Munkaközösség neve: „FOGOM A KEZED”- ÓVODÁBÓL ISKOLÁBA

Munkaközösség vezető: Bükkösdi Lilla

A munkaközösség tagjai: P.T., I.H.R., I.M., B.B.É.,

A munkaközösség célja: Sikeres iskolakezdés

A munkaközösség feladata:

- az óvodából az iskolába való átmenet megsegítése

- az iskolával való kapcsolat gyakorlatának megerősítése
- az óvoda és az iskola kapcsolata színtereinek további bővítése
- iskolába készülő gyermekeket nevelő óvodapedagógusok segítése adminisztratív, pedagógiai módszertani területeken
- az iskola elégedettségi mutatóinak megismerése
- az iskolaköteles gyermekek fejlesztésével kapcsolatos feladatok koordinálása

2. Munkaközösség neve: „ZÖLD ÓVODA”

Munkaközösség vezető: Szakácsné Molnár Ágnes

A munkaközösség tagjai:

A.M., V.H.Zs., G.Ny.E., I.M., N.N.É., H.Zs., R.H.Sz., Cs.M.M., H.S.K., B-D.D., B.L., H.I.R., S.S.E.

A munkaközösség célja: Környezettudatos, környezetre figyelő magatartásformák alakítása

A munkaközösség feladata:

- szakmai napok szervezésével gyakorlati ismereteket nyújtani
- környezetvédelmi problémák élményközeli megélése
- természetes anyagok használata felhasználása tevékenységekben, buzdítva a gyermekeket az újrahasznosításra, környezetvédelemre
- hagyományok tisztelete, a társadalmi-, emberi-, és a természeti környezettel való harmónia alakítása

3. Munkaközösség neve: MŰVÉSZETI

Munkaközösség vezető: Timcsuk Blanka

A munkaközösség tagjai:

A.B., B.H.M., B-D.D., B.L., Cs.M.M., F.E.M., H.S.K., H.I.R., I.M., P.D.Á., R.H.Sz., P.T., Sz.L.

A munkaközösség célja: Élménynyújtás. A család-óvoda kapcsolatának további erősítése, az együttnevelés intézményi gyakorlatának elmélyítése, továbbfejlesztése

- az „ünnepelni tudás” képességét alapozni a jeles napokkal, ünnepeinkkel, közös alkalmainkkal
- erkölcsi-, akarati tulajdonságok alakítása – közösség élményének iránti igény kialakítása gyermekekben a különböző programok, tevékenységek által
- szülőföldhöz, magyar nyelvhez, kultúrához való kapcsolat alapozása

- az óvodai nevelőmunkába való betekintés, részvállalás, besegítés lehetőségének felkínálása a családok számára

A munkaközösség feladata:

- a gyermekeknek szánt műveltségtartalmak, programok magalapozott / tiszta forrásból merített/ válogatása: színházi előadások, zenei rendezvények
- az évkör általi ünnepek, jeles napok megszervezése, együttes megélése, feladatok leosztása

4. Munkaközösség neve: NÉMET NEMZETISÉGI

Munkaközösség vezető: Hockné Sümegi Krisztina

A munkaközösség tagjai: T.Á., R.H.Sz., A.M., Sz.L., G.NY.E., B.H.M.

A munkaközösség célja: német nyelv átadása, fejlesztése, kétnyelvűség támogatása, német nemzetiségi kultúra és hagyományok ápolása

A munkaközösség feladata:

- szakmai és módszertani munka (pedagógiai módszerek folyamatos megújítása, tapasztalatcsere)
- kulturális és hagyományőrző feladatok (nemzetiségi ünnepek, jeles napok megünneplése)
- közösségi és szervezési feladatok (szülők bevonása a nemzetiségi programokba, együttműködés más óvodákkal, iskolával, nemzetiségi önkormányzattal)

5. Munkaközösség neve: FEJLESZTŐ

Munkaközösség vezető: Till Ágnes

A munkaközösség tagjai: T.Á., K.M., Sz.M.Á., B.B.É., G.Ny.E.

A munkaközösség célja:

- a gyermekek személyiségének harmonikus fejlődésének elősegítése, a szocializációra való képesség kialakulásának fejlesztése
- a gyermekek saját képességeikhez mértén fejlődjenek, a tanköteles korra érik el fejlettségükben azt a szintet, amellyel többnyire egyenlő eséllyel léphetik át az iskola kapuit
- az összegyűjtött mérési eszközök, fejlesztési feladatok közreadásával a többi pedagógus tudásának bővítése
- intézményi szinten egységes szakmai eljárásrend/ellátás biztosítása, segítségnyújtás

A munkacsoport feladata:

- az eltérő családi háttérrel rendelkező, különböző képességű és fejlettségű gyermekek egyéni fejlesztése érdekében együttműködés az óvodapedagógusokkal, egyéb szakemberekkel
- család-intézmény-gyermek hármásának a harmonikus kapcsolatának támogatása
- az óvoda-iskola átmenet gördülékenyebbé tétele, segítése
- iskola szakembereivel való szoros kapcsolat ápolása

6. Munkaközösség neve: GYERMEKVÉDELMI**Munkaközösség vezető:** Pápainé Deményi Ágnes**A munkaközösség tagjai:**

(B.B.É., B.H.M.,

A munkaközösség célja: Eredményes, konfliktusmentes család-óvoda kapcsolat erősítése, a családok tiszteletben tartásával a családi nevelés erősítése a rászorulóknak körében, együttműködés fejlesztése a gyermekvédelemben partner társszervekkel.

A munkaközösség feladata:

- jogszabályi változások nyomon követése, a vonatkozó jogszabályok ismerete
- a prevenció, a gyermekek hátrányos helyzetének csökkentése, a veszélyeztetettség kialakulásának megelőzése érdekében segítségnyújtás, valamint együttműködés a különböző intézményekkel és szakemberekkel
- hatékony kommunikáció a jelzőrendszer tagjai között: gyermekorvos, védőnő, szociális segítő, pedagógusok, Gyermekjóléti Szolgálat munkatársával
- szükség szerint esettanulmányok összehívásának kezdeményezése, szervezése

Belső tudásmegosztás:

időpont	pedagógus	tudásmegosztás témája
2026.05.	Vargáné H. Zsófia, Almási Barbara	Sakkpalota
2026.04.	Szieberth Livia	Mozgáskotta
2026.04.	Némethné Nagy Éva	Így tedd rá
2026.05.	Figlerné Erős Mónika	Veronika
2025.11.	Timcsuk Blanka	Komolyzene az óvodában
2025.11.	Szakácsné Molnár Ágnes	„Boldog óvoda“

Az intézmény külső kapcsolatai

Szülői értekezletek - Szülői értekezletek a csoportokban

A csoportszintű szülői értekezletek időpontja általában 16:30 óra, az ettől eltérő időpontot az óvodapedagógusok jelzik. Alkalmazkodva a családok napirendjéhez és esti teendőihez, a szülői értekezletek időtartama – lehetőség szerint – ne haladják meg az óvodazárás időpontját, azaz, a 18:00- órát.

Elvárás minden óvodapedagógustól a szülők tájékoztatása az alábbi területeken/témákban:

Tájékoztatás a Pedagógiai Program új tartalmairól, az ONOAP szülők számára is releváns tartalmairól:

- a gyermekek a tanköteles korukat megelőző nevelési évben a későbbi eredményes iskolai előrehaladáshoz fontos képességeik és készségeik fejlesztése érdekében az óvodai csoportokban naponta összesen 45 perces időkeretben, a feladatra differenciált, a gyermek egyéni terhelhetőségéhez igazodó iskola-előkészítő fejlesztő pedagógiai tevékenységben vesznek részt. (ennek módjai, színterei, megvalósítási formái intézményünkben)
- a tanköteles korú, de az óvodában nevelkedő gyermekeket a 6. pont alkalmazása-során tanköteles korukat megelőző nevelési évben járóknak kell tekinteni.
- a gyermek fejlődésének nyomon követése a tanköteles kor betöltését megelőző nevelési évtől az iskolai tanulmányok megkezdéséhez szükséges készségek és képességek rögzítésével egészül ki a kötelező dokumentumban az iskola-előkészítő fejlesztő pedagógiai tevékenység tervezése érdekében. (mérés módjának ismertetése)

Továbbá:

- csoportprofil ismertetése
- az óvodai élet napirendje
- az oviKRÉTA szülőket érintő tartalmainak ismertetése
- a TÉR működtetésének szülőket érintő tartalmai (Pl. amennyiben releváns, szülői elégedettség mérés)
- módosított szabályozó dokumentumok szülőket érintő tartalmainak közös értelmezése

- feladataink a gyermekek logopédiai szűrővizsgálatával (kérdőíves felmérés a szülők körében) kapcsolatosan
- a szociális segítő tevékenységének bemutatása
- Házirend ismertetése, felelevenítése a kritikus pontok mentén
- a nevelési év kiemelt intézményi céljai és feladatai
- az adott csoportot érintő éves nevelési és tanulási terv ismertetése a családbevonás lehetséges tartalmainak kiemelésével
- az együttműködés, ezen belül a jelenléti vagy online formákban történő információ áramlás kialakítása és gyakorlata
- étkezési térítési díjfizetés módja
- a nevelési év első szülői értekezletén a szülőket anyagilag is érintő programok éves terve, költségvetése, személyes nyilatkozatok begyűjtése, SZMK megválasztása
- adatvédelemmel kapcsolatos szabályok ismertetése
- minden, a szülőket érintő tartalom ismertetése

Szülői értekezletek időpontjai:

Ssz.	Csoport neve	Időpont
1.	Nyuszi	09.24.
2.	Katica	09.10.
3.	Csiga	10.01.
4.	Cica	09.24.
5.	Süni	09.24.
6.	Pillangó	09.17.
7.	Csibe	09.15.
8.	Ózike	09.24.
9.	Méhecske	09.10.
10.	Mazsola	09.22.
11.	Delfin	09.23.
12.	Mackó	09.16.

A kapcsolattartás további szinterei

Szülő az óvodában

A gyermekek óvodai környezetébe (foglalkoztató szoba, öltöző, mosdóhelyiség, tornaszoba, udvar) csoportos szülői jelenléttel szervezett (1-2 óra) ismerkedő szülői értekezleten, vagy a nevelési év közben a gyermekek óvodai környezetét bemutató programlátogatások már az óvodába járó gyermekek szülei számára.

Célja: A szülők saját élményű tapasztalatszerzése gyermekeik óvodai nevelésnek körülményeiről, helyzetéről, programjairól.

Az óvodapedagógusok fogadó órái – családi beszélgetések

Célja az intervenciós pedagógiai gyakorlat érvényesítése minden gyermeket érintően legalább félévente egy alkalommal, melynek tartalmi alapja a gyermekek folyamatos nyomon követésének írásos dokumentációja (Fejlődési napló/Fejlődésmutató összegző adatlap), és igény esetén az óvodapedagógusok szóbeli tapasztalatai.

Az egyes csoportokban dolgozó óvodapedagógusok és fejlesztők fogadó óráinak időpontjáról előzetes egyeztetés szükséges.

Az intézmény bemutatkozását szolgáló pedagógiai célú óvodai nyílt napok, bemutatók leendő szülők számára

Leendő óvodásainkat és a szülőket két szervezett játszódélelőttön ősszel és tavasszal, illetve 2026. április hónapban fogadjuk, 9:00-11:00 tervezett nyitott napjainkon, amikor:

- bepillantást nyerhetnek az óvoda életébe
- bekapcsolódhatnak a gyermeknek és felnőtteknek szervezett tevékenységeibe
- feltehetik kérdéseiket az óvoda működésével, szokás-szabályaival kapcsolatban

Nyitott – Nyílt nap/napok	2025. november 19.	Óvodába hívogató
	2026. március 18.	Óvodába hívogató
	2026. április 15.	nyílt nap
	2026. április	jó gyakorlat bemutató
	2026. május	jó gyakorlat bemutató
	2026. június 16.	szülői értekezlet új szülők számára

Szülői munkaközösség

Segíti az óvoda nevelőmunkáját és a szülők-pedagógusok közötti együttműködést.

Feladatai:

- kapcsolattartás és képviselet
- segítség az óvodai élet szervezésében
- anyagi támogatás, forrásteremtés
- kapcsolattartás a szülőkkel
- véleményezési jog
- közösségépítés

A szülői közösség tagjainak névsora:

Csoport	Delegált szülő
Nyuszi	Kun Violetta, Kovács-Erős Ildikó
Katica	Gyenge-Rónai Mirella, Brunn-Nagy Barbara
Csiga	Szabó Ecsegi Irén, Miklósné Hamarics Kitti, Körözi Erzsébet
Cica	Kertész Bernadett, Kaczor Eszter
Süni	Ujváriné Tihanyi Ágota, Gunszt Tiborné, Banó Ramóna
Pillangó	Erdősi-Nagy Bianka, Reguli Dóra
Csibe	Beregszászi-Mónok Nikoletta, Gróf Schindler Ingrid
Ózike	Háhló Hirth Petra, Hámory Cintia
Méhecske	Beregi-Hoffmann Réka, Kovácsné Nagy Nikolett
Mazsola	Oláh-Bánki Adrienn, Gulyás-Kresz Luca
Delfin	Batkáné Hajnal Noémi, Papp Anna
Mackó	Nagy-Vida Lucia, Vida Enikő
Az óvodai SZMK elnöke: Kis-Marics Mihályné	

Kapcsolattartás társintézményekkel:

- **bölcsődével:**
kialakult gyakorlat szerinti kapcsolattartás
- **iskolával:**
kapcsolatfelvétel és kapcsolattartási forma kialakítása a „Fogom a kezéd” munkaközösségi tervezés és a mérés-értékelési terv szerint
- **Szociális és Gyermejjóléti Szolgáltatási Központtal:**
a kialakult eddigi közös munkakapcsolat fokozása, a szociális segítő szolgáltatásra való igények megfelelő érvényesítése

– **Fenntartóval való kapcsolattartás** óvodaigazgató személyes kapcsolattartása a kialakult gyakorlat szerint

Tárgyi, infrastrukturális feltételek

Helyzetelemzés:

Az óvoda megfelelő infrastruktúrával, eszközellátottsággal rendelkezik. A nevelői szoba és a mosó-szárító helyiség, valamint egyéb fejlesztésre alkalmas és a raktározó helyiségek hiánya többször problémát okoz a mindennapi élet színvonalas megvalósításában.

Fejlesztési javaslatok (2024-2025. Éves beszámoló)	Célok és feladatok (2025-2026)
wc elválasztó paravánok cseréje	wc. elválasztó paravánok cseréje a gyermekmosdókban
informatikai fejlesztés	WIFI hálózat korszerűsítése
technikai feltételek	projektor, laptop, mikrofon, JBL beszerzés (2 db)
	tűzjelző rendszer korszerűsítése
tárgyi eszközök beszerzése	kisbútorok beszerzése (Pillangó-tároló bútor, Cica, Csibe, Mackó, Csiga-asztalok, Süni-székek, Nyuszi-szőnyeg)
	vízvezető esőcsatorna cseréje

Személyi feltételek

HUMÁN ERŐFORRÁS – CSOPORTBEOSZTÁSOK

Ssz.	Csoport neve és korcsoport	Létszám	Óvoda-pedagógusok	Pedagógiai asszisztens	Dajka
1.	Nyuszi - heterogén	23	Almási Barbara Vargáné Hegedüs Zsófia	Bosnyákné Németh Mariann	Dallos Jenőné
2.	Katica-homogén nagy-német nemzetiségi	23	Palotai Tímea Rónáné Horváth Szilvia	Kumliné Horváth Éva	Lukács Beáta
3.	Csiga- heterogén	26	Sasfalviné Siklósi Erika Timsuk Blanka	Kumliné Horváth Éva	Poldné Brém Anikó
4.	Cica-heterogén-német nemzetiségi	25	Heizler Zsófia Szieberth Livia	Kumliné Horváth Éva	Szijártó Anita
5.	Süni-heterogén-német nemzetiségi	24	Appl Melanie Csóké né Mester Mónika	Györök Anikó	Orsulicsné Jovanovics Livia
6.	Pillangó-heterogén	23	Horváthné Ipolyi Rebeka Dr. Végi-Rónai Klára	Bosnyákné Németh Mariann	Bozó-Torzsány Nikolett
7.	Csibe -heterogén-német nemzetiségi	23	Hockné Sümegi Krisztina Till Ágnes	Boda Márta	Kaszi-Illés Mária
8.	Őzike - heterogén	25	Bükkösi Lilla Keményfi Márta	Boda Márta	Erdei Csabáné
9.	Méhecske-heterogén	24	Figlérné Erős Mónika Némethné Nagy Éva	Boda Márta	Monostoriné Bunyevác Dóra
10.	Mazsola-heterogén	23	Iványi Márta Pápainé Deményi Ágnes	Bosnyákné Németh Mariann	Ulmer Sarolta Pintér Tímea
11.	Delfin – homogén középső	25	Biró-Dobszai Diána Szakácsné Molnár Ágnes	Györök Anikó	Eilingsfeld Tiborné
12.	Mackó-homogén-kicsi-német nemzetiségi	22	Baloghné Hágen Melinda Gengelné Nyíró Eszter	Györök Anikó	Kovács Hajnalka

A pedagógiai munkát és működést segítő további munkatársak

Beosztás	Név
óvodatitkár	Sárosácné Szabó Edina
takarító	Tóth Lászlóné
udvaros	Szabó Zoltán
karbantartó	Tóth László

GAZDÁLKODÁSSAL KAPCSOLATOS FELADATOK

Feladat	Érintett	Tartalom	Határidő	Felelős
gyermekek adatbázisának frissítése	óvodatitkár óvodaigazgató helyettes		folyamatos	igazgatóhelyettesek
dolgozók adatbázisának frissítése	óvodatitkár óvodaigazgató		szeptember	óvodatitkár
októberi statisztika elkészítése	óvodaigazgató óvodaigazgató- helyettesek óvodatitkár		október 15	igazgató, igazgatóhelyettesek
SNI adatbázis elkészítése, frissítése	óvodaigazgató		október 01	igazgató
intézményi éves költségvetés tervezése	óvodaigazgató óvodaigazgató- helyettesek		december 31	igazgató
költségvetés alakulásának nyomon követése	óvodaigazgató óvodatitkár		folyamatos	igazgató, óvodatitkár
leltározás	óvodaigazgató leltározásért felelős megbízottak		folyamatos	igazgató
adó / TB-ügyintézés	gazdasági ügyintéző		folyamatos	
pályázatírás	óvodaigazgató munkaközösség- vezetők fenntartó		folyamatos	igazgató, munkaközösségvezetők

Feladat	Érintett	Tartalom	Határidő	Felelős
jogszabályfigyelés	óvodaigazgató munkaközösség- vezető		folyamatos	igazgató
személyi dossziék elkészítése, karbantartása	óvodaigazgató óvodatitkár		folyamatos	óvodatitkár

Részvétel külső képzéseken

Résztevők / Név	A továbbképzés tárgya	Besorolás típusa	Időpont / Helyszín
Appl Melanie	Mesék az óvodában	tartalmi megújító	
Almási Barbara	Óvodáskorú gyermekek komplex fejlesztése a Sakkpalota programmal	tartalmi megújító	2025.11.05.Pécs
Biró-Dobszai Diána	Óvodáskorú gyermekek komplex fejlesztése a Sakkpalota programmal	tartalmi megújító	2025.11.05.Pécs
Baloghné Hágen Melinda	Iskolára előkészítő -a sikeres óvoda-iskola átmenet, az iskolaérettségi kritériumok tartalma	tartalmi megújító	
Bükkösdi Lilla	Iskolára előkészítő -a sikeres óvoda-iskola átmenet, az iskolaérettségi kritériumok tartalma	tartalmi megújító	
Csóke Mónika	Mesék az óvodában	tartalmi megújító	
Hockné Sümegi Krisztina	Környezeti nevelés, a külső világ tevékeny megismerése	tartalmi megújító	
Horváthné Ipolyi Rebeka	Mesék az óvodában	tartalmi megújító	
Iványi Márta	Mesék az óvodában	tartalmi megújító	
Palotai Tímea	Ének, zene, rajzolás, festés, mintázás, kézimunka az óvodában	tartalmi megújító	2026.02. Pécs
Pápainé Deményi Ágnes	Mesék az óvodában	tartalmi megújító	
Rónáné Horváth Szilvia	Iskolára előkészítő -a sikeres óvoda-iskola átmenet, az iskolaérettségi kritériumok tartalma	tartalmi megújító	

Részvevők / Név	A továbbképzés tárgya	Besorolás típusa	Időpont / Helyszín
Vargáné Hegedüs Zsófia	Óvodáskorú gyermekek komplex fejlesztése a Sakkpalota programmal	tartalmi megújító	2025.11.05. Pécs
Szakácsné Molnár Ágnes	Fejlesztő, differenciáló pedagógus képzés	szakvizsgára felkészítő	Befejezés várható időpontja: 2026.06.
Gengelné Nyírő Eszter	Közoktatásvezető és pedagógus szakvizsga	szakvizsgára felkészítő	Befejezés várható időpontja: 2026.06. Pécs
Heizler Zsófia			

LEGITIMÁCIÓS ZÁRADÉK

I. Készítette a nevelőtestület bevonásával Baranyiné Belényesi Éva, a Janikovszky Éva Óvoda és Bölcsőde intézmény igazgatója

Kelt: Kozármisleny, 2025.09.20.



Baranyiné Belényesi Éva
.....
igazgató

II. az óvoda munkatervében foglaltakkal kapcsolatosan magasabb jogszabályban biztosított véleményezési jogát korlátozás nélkül gyakorolta és a dokumentumról véleményt alkotott:

Az óvoda nevelőközössége:

Kelt: Kozármisleny, 2025.10.01.

Trencsényi Beatrix
.....
nevelőtestület nevében

III. Az óvodában működő Szülők Közössége a Munkatervet elektronikus formában megkapta, a dokumentumot az intézmény igazgatója nyilvánosságra hozta:

Kelt: Kozármisleny, 2025.10.09.

Székelyi Zoltán
.....
Szülők közössége nevében

IV.. Az óvoda Munkatervét 2025/2026. (.....) számú határozatával döntési hatáskörében Kozármisleny Város Önkormányzata Képviselő-testülete az óvoda fenntartója JÓVÁHAGYTA

Kelt: Kozármisleny, 2025.10.

Ph.

.....
fenntartó

A 2025-2026-os évre vonatkozó Munkatervet megismertem és elfogadom:

	Név	Aláírás
1.	Almási Barbara	Almási Barbara
2.	Appl Melanie	Appl Melanie
3.	Baloghné Hágen Melinda	Baloghné Hágen Melinda
4.	Baranyiné Belényesi Éva	Baranyiné Belényesi Éva
5.	Biró-Dobszai Diána	Biró-Dobszai Diána
6.	Bükkösdi Lilla	Bükkösdi Lilla
7.	Csökéné Mester Mónika	Csökéné Mester Mónika
8.	Figlerné Erős Mónika	Figlerné Erős Mónika
9.	Gengelné Nyíró Eszter	Gengelné Nyíró Eszter
10.	Heizler Zsófia	Heizler Zsófia
11.	Hockné Sümegi Krisztina	Hockné Sümegi Krisztina
12.	Horváthné Ipolyi Rebeka	Horváthné Ipolyi Rebeka
13.	Iványi Márta	Iványi Márta
14.	Keményfi Márta	Keményfi Márta
15.	Némethné Nagy Éva Mária	Némethné Nagy Éva Mária
16.	Palotai Tímea	Palotai Tímea
17.	Pápainé Deményi Ágnes	Pápainé Deményi Ágnes
18.	Rónáné Horváth Szilvia	Rónáné Horváth Szilvia
19.	Sasfályné Siklósi Erika	Sasfályné Siklósi Erika
20.	Szakácsné Molnár Ágnes	Szakácsné Molnár Ágnes
21.	Sziebert Lívia	Sziebert Lívia
22.	Till Ágnes	Till Ágnes
23.	Timesuk Blanka	Timesuk Blanka
24.	Vargáné Hegedüs Zsófia	Vargáné Hegedüs Zsófia
25.	Dr. Végi-Rónai Klára	Dr. Végi-Rónai Klára

2025. október 1.

Tárgy: Felvételi körzethatárok tervezetének véleményezése

Ügyiratszám: KMH/ /2025

ELŐTERJESZTÉS

**4. NAPIRENDI PONT (A BIZOTTSÁGI ÜLÉSEN NAPIRENDI PONT)
KOZÁRMISLENY VÁROS ÖNKORMÁNYZATA KÉPVISELŐ-TESTÜLETE
2025. OKTÓBER 21-EI ÜLÉSÉRE**

ELŐTERJESZTŐ:	DR. POHL MARIETTA POLGÁRMESTER
AZ ELŐTERJESZTÉST KÉSZÍTETTE:	DR. GÖNDÖCZ ANDRÁS JEGYZŐ
ELŐADÓ:	DR. GÖNDÖCZ ANDRÁS JEGYZŐ
VÉLEMÉNYEZÉSRE MEGKAPTA:	SZOCIÁLIS-, OKTATÁSI-, KULTURÁLIS- ÉS SPORT BIZOTTSÁG
EGYÉB SZERVEZET:	-
MEGTÁRGYALTA:	-
AZ ÜGYBEN KORÁBBAN HOZOTT HATÁROZAT/HATÁLYOS RENDELET:	8/2025. (I.28.) Ök. sz. határozat
<u>HATÁROZAT/RENDELET</u> ELFOGADÁSA:	EGYSZERŰ TÖBBSÉG
TÁRGYALÁS MÓDJA:	NYÍLT ÜLÉS
TÖRVÉNYESSÉGI VÉLEMÉNYEZÉSRE BEMUTATVA (ALÁÍRÁS):	-
PÉNZÜGYI VEZETŐNEK BEMUTATVA (ALÁÍRÁS):	-
TERJEDELEM:	2 OLDAL + MELLÉKLET

Tisztelt Képviselő-testület!

I. Előzmény:

A nemzeti köznevelésről szóló 2011. évi CXC. törvény 50. §-ának (8) bekezdése alapján „A területileg illetékes tankerületi központ meghatározza és közzéteszi az iskolák felvételi körzetét, továbbá a pedagógiai szakszolgálatot ellátó intézmény működési körzetét. A felvételi körzetek megállapításához a területileg illetékes tankerületi központnak be kell szereznie az érdekelt települési önkormányzatok véleményét”

Az EMMI rendelet 24. §-ának (1) bekezdése szerint „A felvételi körzetek megállapításához az illetékes tankerületi központ **minden év október 15. napjáig beszerzi** az illetékességi területén található **települési önkormányzatok véleményét**, amely **tartalmazza a település jegyzőjének nyilvántartásában szereplő, a településen lakóhellyel, ennek hiányában tartózkodási hellyel rendelkező hátrányos helyzetű, általános iskolába járó gyermekek létszámát intézményi és tagintézményi bontásban.**

Az illetékes tankerületi központ december 1-jéig tájékoztatja a települési önkormányzatokat, az illetékességi területén működő általános iskolákat, valamint az Nkt. 50. § (10) bekezdése szerinti esetben a nemzetiségi önkormányzatot a kijelölt körzetek tervezetéről.

(1a) A települési önkormányzat a véleményéről, az Nkt. 50. § (10) bekezdése szerinti esetben a nemzetiségi önkormányzat az egyetértéséről vagy körzethatár módosítását kezdeményező javaslatáról február 15. napjáig tájékoztatja az illetékes tankerületi központot.

(1b) Az illetékes tankerületi központ az (1a) bekezdés szerinti vélemény és egyetértés figyelembevételével **kijelölt körzetekről február utolsó napjáig tájékoztatja a települési önkormányzatokat, az illetékességi területén működő általános iskolákat**, valamint az Nkt. 50. § (10) bekezdése szerinti esetben **a nemzetiségi önkormányzatot**. Egyetértés hiányában vagy körzethatár-módosítást kezdeményező javaslatétel esetén a tankerületi központ az egyeztetést követően jelöli ki a felvételi körzeteket február utolsó napjáig.”

II. Döntés előkészítés:

A fentiek alapján a Pécsi Tankerületi Központ levelében megkereste Kozármisleny Város Önkormányzatát, melyben kérte, hogy 2025. október 15. napjáig, de legkésőbb az önkormányzat képviselő-testületi ülését követően **tájékoztassa a jelenleg hatályban lévő körzetekre vonatkozó esetleges módosító igényről, mivel a 2026/2027-es tanévre vonatkozó körzetek tervezete még nem készült el.**

A Janikovszky Éva Általános Iskola kötelező felvételi körzete: a német nemzetiségi oktatás tekintetében Kozármisleny Város, Lothárd, Pécsudvard, Szemely közigazgatási területe, az általános iskolai oktatás tekintetében Kozármisleny, Birján, Lothárd, Pécsudvard, Szemely községek közigazgatási területe.

Az EMMI rendelet 24. § (1) bekezdése előírja, hogy a felvételi körzetekkel kapcsolatos véleménynek tartalmaznia kell a település jegyzőjének nyilvántartásában szereplő, a településen lakóhellyel, ennek hiányában tartózkodási hellyel rendelkező hátrányos helyzetű, általános iskolába járó gyermekek létszámát intézményi és tagintézményi bontásban.

Nyilvántartásunk szerint a Kozármislenyi Janikovszky Éva Általános Iskolába a 2025/2026-os nevelési évben **HH-s, és HHH-s gyermek nem jár.**

Fentiekre tekintettel kérem a Tisztelt Képviselő-testületet, hogy az alábbi határozati javaslatot elfogadni szíveskedjenek!

Határozati javaslat:

.../2025. (X.21.) Ök. sz. határozat:

1. Kozármisleny Város Önkormányzata Képviselő-testülete megtárgyalta az általános iskolák felvételi körzeteinek véleményezésével kapcsolatos előterjesztést és megállapította, hogy a **2025. október 1-jei statisztikai adatok alapján** a Kozármislenyi Janikovszky Éva Általános Iskolába járó **kozármislenyi lakóhellyel**, ennek hiányában tartózkodási hellyel **rendelkező hátrányos helyzetű és halmozottan hátrányos helyzetű gyermekek száma:**

- hátrányos helyzetű: 0 fő
- halmozottan hátrányos helyzetű: 0 fő.

2. Továbbá a Képviselő-testület a 2025/2026-os nevelési évre vonatkozóan a Kozármislenyi Janikovszky Éva Általános Iskola kötelező **felvételi körzeteivel egyetért, a felvételi körzet módosítását nem tervezi.**

3. A Képviselő-testület felkéri a polgármestert, hogy a döntésről haladéktalanul értesítse a Pécsi Tankerületi Központot.

Határidő: azonnal

Felelős: Dr. Pohl Marietta polgármester

Kozármisleny, 2025. október 16.

Dr. Pohl Marietta s.k.
polgármester



1. sz. melléklet

Pécsi Tankerületi Központ

Valamennyi érintett Önkormányzatnak

Iktatószám: TK/014/00690-61/2024

Ügyintéző: dr. Tarai Klára

Tárgy: Felvételi körzetek megállapítása

Tisztelt Elnök Asszony/Úr!

A nemzeti köznevelésről szóló 2011. évi CXCV. törvény (a továbbiakban: Nkt.) 50. § (8) bekezdése szerint a területileg illetékes tankerületi központ meghatározza és közzéteszi az iskolák felvételi körzetét, továbbá a pedagógiai szakszolgálatot ellátó intézmény működési körzetét. A felvételi körzetek megállapításához a területileg illetékes tankerületi központnak be kell szereznie az érdekelt települési önkormányzatok véleményét.

Az Nkt. 50. § (10) bekezdésében foglaltak alapján nemzetiségek jogairól szóló törvény szerinti nemzetiségi köznevelési intézmény vonatkozásában, a nemzetiséghez tartozó gyermekek óvodai nevelését, iskolai nevelés-oktatását ellátó nevelési-oktatási intézmény működési, felvételi körzetének meghatározása előtt be kell szerezni az érdekelt települési nemzetiségi vagy országos feladatot ellátó iskola esetén az országos nemzetiségi önkormányzat egyetértését. Több településre kiterjedő működési, felvételi körzet esetén valamennyi érintett települési nemzetiségi önkormányzat egyetértését be kell szerezni, érintett települési nemzetiségi önkormányzat hiányában a területileg illetékes, érintett területi nemzetiségi önkormányzat véleményét kell kikérni.

A nevelési-oktatási intézmények működéséről és a köznevelési intézmények névhasználatáról szóló 20/2012. (VIII. 31.) EMMI rendelet 24. § (1) bekezdése szerint az illetékes tankerületi központ december 1-jéig tájékoztatja a települési önkormányzatokat, az illetékességi területén működő általános iskolákat, az egyházi és magánintézmények fenntartóit, valamint az Nkt. 50. § (10) bekezdése szerinti esetben a nemzetiségi önkormányzatot a kijelölt körzetek tervezetéről.

A települési önkormányzat, az egyházi és a magánintézmények fenntartója a véleményéről, az Nkt. 50. § (10) bekezdése szerinti esetben a nemzetiségi önkormányzat az egyetértéséről vagy körzethatár módosítását kezdeményező javaslatáról február 15. napjáig tájékoztatja az illetékes tankerületi központot.

Fentiek alapján kérem, szíveskedjenek az önkormányzat egyetértéséről vagy körzethatár módosítását kezdeményező javaslatáról szóló határozatot 2025. február 15-ig megküldeni a tankerületi központ részére.

Pécs, 2024. november 28.

Köszönettel:



A dokumentum elektronikus aláírással hitelesített.
Dátum: 2024.11.29 10:27:47
Klebelsberg Központ
Kiadmányozta: Tóth László Ákos
helyett Király Istvánné

Székhely: Pécsi Tankerületi Központ
7621 Pécs, Színház tér 2.
Telefon: +36-72-795-209
E-mail: pecs@kk.gov.hu

Ált. iskol. okt.

	Indás köz Iparos utca Kis-köves dűlő	Somogy utca Szemere Bertalan utca Széna utca Szódrós út Tóttike dűlő Vasas I. Bányatelep 1.-4. évfolyam számára: Pécs-Somogy városrész közigazgatási területe
Kozármislenyi Janikovszky Éva Általános Iskola (OM: 027327, 7761 Kozármisleny, Alkotmány tér 53.)	Kozármisleny város, Birján, Lóthárd, Pécsudvard, Szemely községek közigazgatási területe	
Berkesdi Fekete István Általános Iskola (OM: 027323, 7664 Berkesd, Alkotmány utca 42.)	Berkesd, Eilend, Pereked és Szilágy községek közigazgatási területe	
Hosszúhetényi Általános Iskola és Alapfokú Művészeti Iskola (OM: 027275, 7694 Hosszúhetény, Verseny utca 9.)	Hosszúhetény község közigazgatási területe	
Bogádi Dr. Berze Nagy János Általános Iskola (OM: 027324, 7742 Bogád, Béke tér 4.)	Bogád, Romonya és Nagykozár községek közigazgatási területe	
Pellérdi Általános Iskola (OM: 027331, 7831 Pellérd, Park sétány 2.)	Pellérd és Aranyosgyádny községek közigazgatási területe 5.-8. évfolyam számára: Gyód, Kővágószőlős, Bakonya, Cserkút, Kővágóötös község közigazgatási területe	

27

Német nemzetiségű oktatás

Pécsi Apáczai Csere János Általános Iskola, Gimnázium, Kollégium, Alapfokú Művészeti Iskola Pogányi Általános Iskolája (OM: 027399; 7666 Pogány, Széchenyi utca 11.)	Pogány község közigazgatási területe
Kozármislenyi Janikovszky Éva Általános Iskola (OM: 027327, 7761 Kozármisleny, Alkotmány tér 53.)	Kozármisleny város, Lóthárd, Pécsudvard, Szemely községek közigazgatási területe
Berkesdi Fekete István Általános Iskola (OM: 027323, 7664 Berkesd, Alkotmány u. 42.)	Berkesd, Ellend, Pereked és Sziliagy községek közigazgatási területe
Hosszúhetényi Általános Iskola és Alapfokú Művészeti Iskola (OM: 027275, 7694 Hosszúhetény, Verseny utca 9.)	Hosszúhetény község közigazgatási területe
Bogárdi Dr. Berze Nagy János Általános Iskola (OM: 027324, 7742 Bogárd, Béke tér 4.)	Bogárd, Romonya és Nagykozár községek közigazgatási területe
Pellérdi Általános Iskola (OM: 027331, 7831 Pellérd, Park sétány 2.)	Pellérd, Aranyosgadány községek közigazgatási területe 5.-8. évfolyam számára: Gyód község közigazgatási területe
Pellérdi Általános Iskola Gyódi Tagiskolája (OM: 027331, 7668 Gyód, Fő utca 98.)	Bakonya, Cserkút, Görcsöny, Kővágószőlős, Kővágótöttös, Regenye és Szőke községek közigazgatási területe 1.-4 évfolyam számára Gyód község közigazgatási területe

Tárgy: Személyzeti parkolók kialakításához való hozzájárulásról

Ügyiratszám: KMH/6610

/2025

ELŐTERJESZTÉS

5. NAPIRENDI PONT

KOZÁRMISLENY VÁROS ÖNKORMÁNYZATA KÉPVISELŐ-TESTÜLETE

2025. NOVEMBER 21-ÉN TARTANDÓ ÜLÉSÉRE

ELŐTERJESZTŐ:	DR. POHL MARIETTA POLGÁRMESTER
AZ ELŐTERJESZTÉST KÉSZÍTETTE:	DR. ÉBERT NÓRA HATÓSÁGI OSZTÁLYVEZETŐ
ELŐADÓ:	DR. POHL MARIETTA POLGÁRMESTER
VÉLEMÉNYEZÉSRE MEGKAPTA:	PÉNZÜGYI-ÉS TELEPÜLÉSFEJLESZTÉSI BIZOTTSÁG
EGYÉB SZERVEZET:	-
MEGTÁRGYALTA:	PÉNZÜGYI-ÉS TELEPÜLÉSFEJLESZTÉSI BIZOTTSÁG
AZ ÜGYBEN KORÁBBAN HOZOTT HATÁROZAT/HATÁLYOS RENDELET:	
<u>HATÁROZAT/RENDELET</u> ELFOGADÁSA:	HATÁROZAT: EGYSZERŰ TÖBBSÉG
TÁRGYALÁS MÓDJA:	NYÍLT ÜLÉS
TÖRVÉNYESSÉGI VÉLEMÉNYEZÉSRE BEMUTATVA (ALÁÍRÁS):	
PÉNZÜGYI VEZETŐNEK BEMUTATVA (ALÁÍRÁS):	
TERJEDELEM:	1 OLDAL

Tisztelt Képviselő-testület!

I. Személyzeti parkolók kialakításához való hozzájárulásról

1. Dr. Ritter Ágnes kérvényezte a Kozármislenyi Házi Gyermekorvosi Rendelő előtt lévő kavicsos parkolóban 6 db személyzeti parkolóhely kialakítását, melynek lebonyolítását Thamó Kinga doktornővel együttesen vállalná (1. melléklet)
2. A Hivatal műszaki csoportjának a bevonásával megállapításra került, hogy a fent jelzett kavicsos parkoló 7 db gépjármű parkolására alkalmas (2. melléklet)
3. A parkolóban a maximálisan elhelyezhető gépjárművek száma mellett megvizsgáltuk azt is, hogy milyen központi jogszabályi előírások vonatkoznak a szükséges személygépkocsi várakozóhelyek számának megállapítására.
A településrendezési és építési követelmények alapszabályzatáról szóló 280/2024. (IX.30.) Korm.rendelet (továbbiakban Korm.rendelet) 4. melléklet I.12. pontja rögzíti, hogy egy személygépkocsi elhelyezését kell biztosítani igazgatási, nem fekvőbeteg-ellátó egészségügyi önálló rendeltetési egységek huzamos tartózkodásra szolgáló helyiségeinek minden megkezdett 20 m² nettó alapterülete után.
A Korm. rendelet 5. § 53. pontja szerint huzamos tartózkodásra szolgáló helyiség: olyan helyiség, amelynek a használata folyamatosan négy óra időtartamot meghaladó, vagy amelynél a használatok közötti szünet időtartama a négy órát nem éri el, azzal, hogy lakás és szállás jellegű rendeltetés esetén a nappali vagy nem nappali tartózkodásra szolgáló szoba és étkező huzamos tartózkodásra szolgáló helyiségnek minősül;
A rendelkezésre álló alaprajz, illetve Bánfalvi Zoltán főépítésszel való egyeztetés alapján a huzamos tartózkodásra szolgáló helyiségek alapterülete: 77,69 m², így 4 parkolóhelyet kell jogszabály alapján biztosítani. (39,69 m² védőnők, 18,96 m² védőnői tanácsadó, gyermekorvosi rendelő 19,04 m²)
4. A Házi Gyermekorvosi Rendelő a 224/37 hrsz-ú ingatlanon található, melyen más funkciójú épületek is találhatóak: kivett óvoda, ABC, iskola, 2 gazdasági épület, bölcsőde. A 224/37 hrsz-ú ingatlan tulajdonosa Kozármisleny Város Önkormányzata (tulajdoni hányad: 23085/23085), 8730/23085 tulajdoni hányad tekintetében ugyanakkor bejegyzésre került a Pécsi tankerületi Központ is vagyongazdálkodóként. A Vagyongazdálkodási szerződés az alábbiakat tartalmazza:
Az Önkormányzat ingyenesen vagyongazdálkodásba adja, az Átvevő pedig vagyongazdálkodásba veszi az alábbiakban felsorolt ingatlanokat:

Sorszám	Ingatlan címe	Helyrajzi szám	Tulajdoni hányad
1.	7761 Kozármisleny Alkotmány tér 53 (iskola+tornaterem+szertár+tálalókonyha-étkező)	224/37	8730/23085

Fentiek alapján látszik, hogy a vagyongazdálkodói jog a 224/37 hrsz-ú ingatlanon található Házi Gyermekorvosi Rendelőt nem érinti, afelett a tulajdonos Kozármisleny Város Önkormányzata jogosult rendelkezni.

5. Fent kifejtett szakmai indokok alapján 3 személyzeti parkoló kialakítása valósítható meg, amennyiben azt a 224/37 hrsz-ú terület tulajdonosaként az Önkormányzat Képviselő-testülete támogatja.

II. Határozati javaslat:

.../2025. (X.21.) Ök. sz. határozat

Kozármisleny Város Önkormányzata Képviselő-testülete dr. Ritter Ágnes kérelmét megtárgyalta. A 224/37 hrsz-ú terület tulajdonosaként a Képviselő-testület úgy dönt, hogy a kialakítható parkolóhelyek számára, és a 280/2024. (IX.30.) Korm.rendelet a szükséges személygépkocsi és autóbusz várakozóhelyek számának megállapítását szabályozó 4. mellékletének I.12. pontjában foglaltakra tekintettel 3 db szolgálati parkolóhely kialakítását támogatja azzal, hogy annak kialakítását a kérelmező vállalja.

Határidő: Azonnal

Felelős: dr. Pohl Marietta polgármester

Kozármisleny, 2025. október 16.

Feljegyzés

Tárgy: Dr. Ritter Ágnes kérelme 6 db személyzeti parkoló kialakítása

Dr. Ritter Ágnes kérelmet adott be, miszerint 6 db személyzeti parkolóhelyet kíván kialakítani az orvosi rendelő parkolójában.

A műszaki osztállyal egyeztettem a parkoló összesen 7db gépjármű parkolására alkalmas.

Egy átlagos parkolóhely 2.8m széles. Ebből adódóan az egyik részen 11,5 m áll rendelkezésre, itt elfér 4 parkoló. A másik oldalon 7,0m itt elfér 2 parkoló. A terület bejáratánál kavicsos rész kezdetén a jobb oldalon egy darab autó parkolása megoldható. A terület kavicsos felfesteni nem lehet, amennyiben mozgáskorlátozott parkolóhely kialakítására lenne szükség a rendelővel egyeztetés szükséges.

Rendelési idő:

Dr. Ritter Ágnes: H: 8:00-11:00, K: 12:30-15:00, SZ: 10.00-12.00, CS: 12:00-15:00, P: 7:30-11:00

Dr. Thamó Kinga: H: 12:00-15:00, K: 8:00-11:00, SZ: 12:00-15:00, CS:8:00-11:00, P: 11:00-14:00

A műszaki osztállyal egyeztetve 3 parkolóhely kialakítását javasoljuk a rendelő számára.

Kozármisleny, 2025.09.17.

Lembachné Pintér Brigitta
Közterület-Felügyelő

Dr. Ébert Nóra

Feladó: Kozármisleny - Polgármester
Küldve: szerda 2025. szeptember 3 12:34
Címzett: Dr. Ébert Nóra; Lembachné Pintér Brigitta
Másolatot kap: Dr. Göndöcz András
Tárgy: Fwd: parkolóhely

Továbbított levél kezdete:

Feladó: Ágnes Dr. Ritter
Tárgy: parkolóhely
Dátum: 2025. szeptember 3. 11:42:44 CEST
Címzett: Polgármester <polgarmester@kozarmisleny.hu>

Tisztelt Polgármester Asszony!

Előzetes telefonos beszélgetésünkre hivatkozva, a Kozármislenyi Házi Gyermekorvosi rendelő előtt lévő kavicsos parkolóban 6 db személyzeti parkolóhely kialakítását szeretném kérvényezni. Ennek lebonyolítását Thamó Kinga Doktornővel együttesen tudjuk vállalni.

Válaszát előre is köszönjük,
Tisztelettel,
Dr. Ritter Ágnes

Tárgy: Döntés elhagyott járművek elszállítására vonatkozó pályázat kiírásáról

Ügyiratszám: KMH/ /2025

**ELŐTERJESZTÉS
6. NAPIRENDI PONT
KOZÁRMISLENY VÁROS ÖNKORMÁNYZATA KÉPVISELŐ-TESTÜLETE
2025. OKTÓBER 21-EI ÜLÉSÉRE**

ELŐTERJESZTŐ:	DR. POHL MARIETTA POLGÁRMESTER
AZ ELŐTERJESZTÉST KÉSZÍTETTE:	RADÓ GÁBOR ÜGYINTÉZŐ
ELŐADÓ:	DR. POHL MARIETTA POLGÁRMESTER
VÉLEMÉNYEZÉSRE MEGKAPTA:	PÉNZÜGYI- ÉS TELEPÜLÉSFEJLESZTÉSI BIZOTTSÁG
EGYÉB SZERVEZET:	-
MEGTÁRGYALTA:	PÉNZÜGYI- ÉS TELEPÜLÉSFEJLESZTÉSI BIZOTTSÁG
AZ ÜGYBEN KORÁBBAN HOZOTT HATÁROZAT/HATÁLYOS RENDELET:	199/2021. (XI.16.) ÖK.SZ. HATÁROZAT 176/2024. (X.29.) Ök. sz. határozat
<u>HATÁROZAT</u>/RENDELET ELFOGADÁSA:	EGYSZERŰ TÖBBSÉG
TÁRGYALÁS MÓDJA:	NYÍLT ÜLÉS
TÖRVÉNYESSÉGI VÉLEMÉNYEZÉSRE BEMUTATVA (ALÁÍRÁS):	-
PÉNZÜGYI VEZETŐNEK BEMUTATVA (ALÁÍRÁS):	-
TERJEDELEM:	2 OLDAL + 1 MELLÉKLET (AJÁNLTÁTELI FELHÍVÁS)

Tisztelt Képviselő-testület!

Kozármisleny Városának közterületén **több olyan üzemképtelen gépjármű van elhagyva, melyek problémát okoznak a közlekedésben, parkolásban, zavarják az itt élők mindennapjait.**

A közúti közlekedés szabályairól szóló 1/1975. (II.5.) KPM-BM együttes rendelet (a továbbiakban: Kresz) 59. § (1) bekezdése alapján a rendőrség, a közterület felügyelet, a közút kezelője - az üzemben tartó értesítése mellett és költségére - elszállítással eltávolíthatja azt a járművet, amely

a) a 15. § (9) bekezdés 63/b. ábra szerinti kiegészítő táblával ellátott megállást vagy várakozást tiltó jelzőtábla hatálya alá eső területen szabálytalanul várakozik,

b) a 37. § (4) bekezdésében, továbbá a 40. § (1)-(2) és (5) bekezdésében, valamint a (8) bekezdés b) és c) pontjában meghatározott megállási tilalom megszegésével, vagy a rendelkezésekben meghatározott megállási feltételek figyelmen kívül hagyásával szabálytalanul várakozik,

c) kijelölt rakodóhelyen szabálytalanul tartózkodik,

d) a mozgáskorlátozottak gépkocsijai részére fenntartott, jelzőtáblával (115. és 115/a. ábra) vagy útburkolati jellel megjelölt várakozóhelyen jogosulatlanul várakozik.

A jármű elszállításáról a közterület felügyeletnek, illetve az út kezelőjének a rendőrséget is értesítenie kell.”

A Kresz 59. § (3) bekezdése szerint „azt a hatósági jelzéssel nem rendelkező járművet, amely a közúti forgalomban csak ilyen jelzéssel vehet részt, főútvonalon tilos, mellékútvonalon - közterület-használati engedély nélkül - legfeljebb 10 napig szabad tárolni. Az úton e rendelkezések megszegésével tárolt járművet a rendőrség, a közterület felügyelet, a közút kezelője - a tulajdonos költségére - eltávolíthatja.”

A járművek elszállításának, értékesítésének, egyéb hasznosításának, valamint a felmerült költségekre vonatkozó részletszabályokat a kerékbilincs közterület-felügyelet általi alkalmazására, a járművek elszállítására, valamint a felmerült költségekre vonatkozó szabályokról szóló 55/2009. (X. 16.) IRM rendelet tartalmazza.

Kozármisleny Város Önkormányzata Képviselő-testületének a közterületek használatáról szóló 29/2020 (IX.22.) önkormányzati rendelet (a továbbiakban: Rendelet) 5. § (1) bekezdés 20) pontja alapján „közterület-használati engedélyt kell beszerezni: üzemen kívül helyezett és üzemképtelen jármű tárolására 3,5 t maximális össztömegig.”

A Rendelet 6. § c) pontja értelmében „nem kell közterület-használati engedély a műszaki meghibásodás, baleset, karambol miatt üzemképtelenné vált gépjármű közterületen történő tárolásához a gépjármű meghibásodásától számított 48 óra időtartamra.”

Annak érdekében, hogy a város bel- és külterületén jogszabály ellenes módon ne tároljanak járműveket, a hatályos központi szabályozás alkalmazásával **a közterület-felügyelet jogosult eljárni.**

A járművek elszállítására, tárolására, értékesítésére, bontására Kozármisleny Város Önkormányzatának pályázatot kell kiírni.

A pályázatot megnyerő vállalkozás köteles a jogszabályban előírtak szerint folyamatos ügyeletet tartani, az önkormányzat köteles az elszállított járművek adatait honlapján az elszállítást követő 30 percen belül közzétenni.

A feladatellátás az önkormányzatnak többletköltséget nem jelent, a járművek elszállítását végző vállalkozó az 55/2009.(X.16.) IRM rendelet szerinti díjszabást alkalmazza, a jármű kiadásakor az üzembentartó az elszállítás, tárolás, őrzés költségeit megtéríti.

Ha többszöri értesítést követően 6 hónapon belül a járműért nem jelentkezik a tulajdonos, a vállalkozás értékesítheti a járművet. Ebben az esetben az ebből befolyó bevétel fedezi a költségeit.

Amennyiben az értékesítést követő 6 hónapon belül jelentkezik a tulajdonos, az értékesítésből befolyt, tárolási, szállítási költséggel csökkentett ellenértéket részére ki kell fizetni.

A pályázati felhívást az előterjesztés 1. számú melléklete tartalmazza.

Kérem a Tisztelt képviselő testületet, amennyiben az előterjesztésben foglaltakkal egyetért, az alábbi javaslatot elfogadni szíveskedjenek!

Határozati javaslat:

...../2025. (X.21.) Ök. sz. határozat:

1. Kozármisleny Város Önkormányzatának Képviselő-testülete úgy dönt, hogy a 2026. január 1. napjától 2026. december 31. napjáig tartó szerződéses időszakra a város közigazgatási területén az üzemképtelen járművek közterületről történő elszállításával, nyilvántartásával, tárolásával, őrzésével, az arra jogosult részére történő kiadásával, megsemmisítésével kapcsolatos feladatok ellátására ajánlattételi felhívást jelentet meg.

2. Kozármisleny Város Önkormányzata Képviselő-testülete a Kozármisleny városra vonatkozó az üzemképtelen járművek közterületről történő elszállításával, nyilvántartásával, tárolásával, őrzésével, az arra jogosult részére történő kiadásával, megsemmisítésével kapcsolatos feladatok ellátására vonatkozó ajánlattételi felhívást a melléklet szerinti tartalommal jóváhagyja, és utasítja a Jegyzőt a pályáztatás lebonyolítására.

3. Kozármisleny Város Önkormányzata Képviselő-testülete felhatalmazza a polgármestert a nyertes pályázóval kötendő megállapodás aláírására.

Határidő: azonnal

Felelős: Dr. Pohl Marietta polgármester, Dr. Göndöcz András jegyző

Kozármisleny, 2025. október 16.

Dr. Pohl Marietta s.k.
polgármester

Ajánlattételi felhívás

az üzemképtelen járművek közterületről történő elszállításával, nyilvántartásával, tárolásával, őrzésével, az arra jogosult részére történő kiadásával, megsemmisítésével kapcsolatos feladatok ellátására

Közzététel időpontja: 2025. október 22.

Ajánlatok beérkezésének határideje: 2025. november 17. 10:00 óra

Ajánlatkérő: Kozármisleny Város Önkormányzata, 7761 Kozármisleny, Pécsi u. 124.

Eljárás: egyszerű beszerzési eljárás

Az elvégzendő munka helye: Kozármisleny Város területe

A szerződés időtartama: Határozott idejű, 2026. január 1-től - 2026. december 31-ig

Elvégzendő feladatok:

Kozármisleny Város közigazgatási területén

- hozzájárulás nélkül tárolt üzemképtelen gépjárművek, továbbá
- szabálytalanul elhelyezett – közúti forgalom biztonságát vagy a közbiztonságot veszélyeztető járművek

elszállítására, tárolására, őrzésére, jogosult tulajdonosnak történő kiadására, megsemmisítésére, vagy hasznosítására vonatkozó komplex szolgáltatás ellátása a jogszabályi előírásoknak megfelelően.

Kizárólag a fent felsoroltvalamennyi szolgáltatásra lehet ajánlatot benyújtani, részekre történő ajánlattétel esetén az ajánlat érvénytelen.

A nyertes ajánlattevő a fent megjelölt okból, közterületen tárolt gépjárművet ajánlattevő írásos megrendelésének átvételétől számított 24 órán belül elszállítja, az elszállított gépjárműveket erre kijelölt, megfelelően őrzött tárolóhelyen kell elhelyezni.

A nyertes ajánlattevőnek biztosítania kell, hogy az elszállított gépjárműveket érintő intézkedéssel kapcsolatban folyamatosan tájékoztatást kapjanak az érintettek.

A nyertes ajánlattevőnek folyamatosan biztosítania kell az intézkedéssel járó költségek helyben történő befizetésének lehetőségét, továbbá az intézkedés megszüntetésének és a gépjármű visszaadásának lebonyolítását.

A jármű elszállítása során az abban, illetve más vagyontárgyban keletkezett vagyoni kárért a nyertes ajánlattevőt kártalanítási kötelezettség terheli.

A szerződés teljesítése során a vonatkozó jogszabályok, különösen a közterület-felügyeletről szóló 1999. évi LXIII. törvény, a Kresz, valamint a felmerült költségekre vonatkozó szabályokról szóló 55/2009. (X.16.) IRM rendelet alapján kell eljárni.

A ajánlattevővel szemben támasztott kritériumok

- a.) Ajánlattevőnek érvényes cégbejegyzéssel, illetőleg egyéni vállalkozói igazolvánnyal kell rendelkeznie.
- b.) Ajánlattevő nem állhat csődeljárás, végelszámolás vagy felszámolási eljárás alatt.
- c.) Ajánlattevő rendelkezik a tevékenységhez szükséges szükséges engedéllyel.
- d.) Ajánlattevő rendelkezik őrzött tárolóhellyel (saját / bérelt ingatlan).

- e.) Ajánlattevő megfelel a járműbontó tevékenységre előírt feltételeknek.
- f.) Ajánlattevő rendelkezik a szállításhoz használni kívánt járművekkel (saját, bérelt, lizingelt)

A pályázati kiírás mellékleteként kötelezően csatolandó dokumentumok.

- a) Cégekivonat, aláírási címpéldány másolata (3 hónapnál nem régebbi)
- b) Ajánlattevő írásbeli nyilatkozata arról, hogy az ajánlat benyújtásának időpontjában nem áll végelszámolási, felszámolási vagy csődeljárás alatt.
- c) Ajánlattevő írásbeli nyilatkozata arról, hogy az ajánlat benyújtásának időpontjában nincs lejárt esedékességű, meg nem fizetett adótartozása, illetve adók módjára behajtható köztartozása Kozármisleny Város Önkormányzata felé.
- d) Ajánlattevő nyilatkozata miszerint az ajánlattételi felhívásban foglaltakat elfogadja.
- e) Tevékenységi engedély másolata.
- f) Felelősségbiztosítás meglétét igazoló irat.
- g) A teljesítésbe bevont tárolóhely jogszerű használatának bizonyítására szolgáló dokumentum (tulajdoni lap, bérleti szerződés, egyéb).
- h) Járműbontó tevékenység végzésére vonatkozó engedély.
- i) Kimutatást a teljesítésbe bevonandó gépjárművekről, valamint a teljesítésbe bevonandó gépjárművek forgalmi engedélyének, egyéb releváns okiratainak másolata.
- j) Ajánlattevő, amennyiben alvállalkozót vesz igénybe, úgy ajánlata részeként köteles rendelkezésre állási nyilatkozatot benyújtani.
- k) Igazolás referenciamunkákról.

Ajánlatok bontása: Kozármisleny Város Önkormányzata 7761 Kozármisleny, Pécsi u. 124. emeleti tárgyaló, időpontja: **2025. november 18-a, 10:00 óra.**

Ajánlat benyújtásának módja:

A pályázatot két példányban cégszerűen aláírva **Kozármisleny Város Önkormányzatánál** (7761 Kozármisleny, Pécsi u. 124.) **elektronikusan, vagy postai úton** (úgy, hogy november 17-ig beérkezzen) **lehet benyújtani.**

A határidőn túl benyújtott pályázat nem kerül elbírálásra.

Érvénytelen a pályázat, ha nem felel meg a pályázati felhívásban, illetve a jogszabályokban foglalt feltételeknek.

A benyújtáskor fel kell tüntetni: „Pályázat – jármű elszállítás”

A pályázat elbírálása:

Az Önkormányzat az összességében a legkedvezőbb ajánlatot tevő pályázóval kíván szerződést kötni.

Értékelési szempontok:

1. referencia (30 %)
2. a teljesítésbe bevonandó gépjárművek állapota, kora (30 %)
3. a teljesítésbe bevont tárolóhely földrajzi helye (20 %)
4. a tevékenység kezdetének ideje (10 %)
5. önálló teljesítés vagy alvállalkozó igénybevételel történő teljesítés (10%)

A pályázatról A Kozármisleny Város Polgármestere jogosult dönteni, melynek eredményéről minden pályázó tájékoztatást kap.

A nyertes pályázó a pályázatok elbírálását követően köteles szerződést kötni. Abban az esetben, ha a pályázat nyertesével nem jön létre a szerződéskötés, akkor a szerződés a második legkedvezőbb ajánlattevővel kerül megkötésre.

Az önkormányzat fenntartja magának a jogot a pályázat eredménytelennek nyilvánítására. Az önkormányzat nem biztosít lehetőséget hiánypótlásra.

Tárgy: Döntés folyékony hulladékkezelési közszolgáltatásra vonatkozó pályázat kiírásáról

Ügyiratszám: KMH/ /2025

ELŐTERJESZTÉS
7. NAPIRENDI PONT
KOZÁRMISLENY VÁROS ÖNKORMÁNYZATA KÉPVISELŐ-TESTÜLETE
2025. OKTÓBER 21-EI ÜLÉSÉRE

ELŐTERJESZTŐ:	DR. POHL MARIETTA POLGÁRMESTER
AZ ELŐTERJESZTÉST KÉSZÍTETTE:	RADÓ GÁBOR ÜGYINTÉZŐ
ELŐADÓ:	DR. POHL MARIETTA POLGÁRMESTER
VÉLEMÉNYEZÉSRE MEGKAPTA:	PÉNZÜGYI- ÉS TELEPÜLÉSFEJLESZTÉSI BIZOTTSÁG
EGYÉB SZERVEZET:	-
MEGTÁRGYALTA:	PÉNZÜGYI- ÉS TELEPÜLÉSFEJLESZTÉSI BIZOTTSÁG
AZ ÜGYBEN KORÁBBAN HOZOTT <u>HATÁROZAT/HATÁLYOS RENDELET:</u>	199/2021. (XI.16.) ÖK.SZ. HATÁROZAT
<u>HATÁROZAT</u>/RENDELET ELFOGADÁSA:	EGYSZERŰ TÖBBSÉG
TÁRGYALÁS MÓDJA:	NYÍLT ÜLÉS
TÖRVÉNYESSÉGI VÉLEMÉNYEZÉSRE BEMUTATVA (ALÁÍRÁS):	
PÉNZÜGYI VEZETŐNEK BEMUTATVA (ALÁÍRÁS):	
TERJEDELEM:	2 OLDAL + 1 MELLÉKLET (AJÁNLTATÉTELI FELHÍVÁS)

Tárgy: Döntés folyékony hulladékkezelési közszolgáltatásra vonatkozó pályázat kiírásáról

Tisztelt Képviselő-testület!

A nem közművel összegyűjtött háztartási szennyvíz begyűjtésére vonatkozó közszolgáltatást a vízgazdálkodásról szóló 1995. évi LVII. törvény (a továbbiakban: Vgt.) szabályozza.

A Vgt. 4.§ (2) bek. d) pontja és 44/C.§ (1) bekezdése alapján **a települési önkormányzat kötelező közszolgáltatásként gondoskodik** a településen található szennyvízbekötés nélküli ingatlanok esetében a **nem közművel összegyűjtött háztartási szennyvíz begyűjtésének szervezéséről és ellenőrzéséről.**

Kozármisleny Város Önkormányzatának Képviselő-testülete **2021-ben alkotta meg a nem közművel összegyűjtött háztartási szennyvízzel kapcsolatos közszolgáltatásról szóló 4/2021. (II.09.) rendeletét (a továbbiakban: Rendelet).**

A Rendelet 3. §-a alapján a település közigazgatási területén a nem közművel összegyűjtött háztartási szennyvízzel kapcsolatos kötelező helyi közszolgáltatás teljesítésére jogosult, illetve kötelezett közszolgáltató jelenleg **a közszolgáltatási szerződés alapján a Daróczi Zsigmond és Társa Kft.** (a továbbiakban: Daróczi Kft.) **2025. december 31. napig.**

A Daróczi Kft-vel kötött közszolgáltatási szerződés 2025. december 31. napján lejár. Emiatt és a fenti jogszabályi előírásoknak megfelelően Kozármisleny Város Önkormányzatának **pályázatot kell kiírnia a nem közművel összegyűjtött háztartási szennyvíz begyűjtésére.**

Az eljárás lefolytatásához szükséges **ajánlattételi felhívás - jelen előterjesztés 1. számú mellékletét képezi** - a Vgt. és a nem közművel összegyűjtött háztartási szennyvíz begyűjtésére vonatkozó közszolgáltatási tevékenység részletes szabályairól szóló 455/2013. (XI. 29.) Kormányrendelet (a továbbiakban: Hszr.) előírásai szerint készült.

Fentiek alapján kérem a Tisztelt Képviselő-testületet, hogy szíveskedjen a jogszabályi előírások teljesítése érdekében, az előterjesztést megtárgyalni, a határozati javaslatot elfogadni!

Határozati javaslat:

...../2025. (X.21.) Ök. sz. határozat:

1. Kozármisleny Város Önkormányzata Képviselő-testülete úgy dönt, hogy a **2026. január 1. napjától 2029. december 31 napjáig** tartó szerződéses időszakra a város közigazgatási területén a nem közművel összegyűjtött háztartási szennyvíz begyűjtését végző közszolgáltató kiválasztására pályázati felhívást jelentet meg.

2. Kozármisleny Város Önkormányzata Képviselő-testülete a Kozármisleny városra vonatkozó nem közművel összegyűjtött háztartási szennyvíz begyűjtésével, elszállításával, ártalommentes elhelyezésével kapcsolatos kötelező közszolgáltatás ellátására vonatkozó ajánlattételi felhívást a melléklet szerinti tartalommal jóváhagyja, és utasítja a Jegyzőt a pályázat lebonyolítására.

3. Kozármisleny Város Önkormányzata Képviselő-testülete felhatalmazza a polgármestert – az ajánlattételi felhívás teljesítése esetén – a szerződések aláírására.

Határidő: azonnal

Felelős: Dr. Pohl Marietta polgármester, Dr. Göndöcz András jegyző

1. számú melléklet

AJÁNLATTÉTELI FELHÍVÁS

nem közművel összegyűjtött háztartási szennyvíz begyűjtésével, elszállításával, ártalommentes elhelyezésével, kapcsolatos kötelező közzolgáltatás ellátására

Közzététel időpontja: 2025. október 22.

Ajánlatok beérkezésének határideje: 2025. november 17. 10:00 óra

Beszerező szerv: Kozármisleny Város Önkormányzata, 7761 Kozármisleny, Pécsi u. 124.

Az elvégzendő munka helye: Kozármisleny Város területe

Elvégzendő feladatok:

Kozármisleny város közigazgatási területén a nem közművel összegyűjtött háztartási szennyvíz begyűjtésével, elszállításával, ártalommentes elhelyezésével kapcsolatos kötelező közzolgáltatás ellátása.

A feladat ellátás célja: a vízgazdálkodásról szóló 1995. évi LVII. törvény (a továbbiakban: Vgt.) 4. § (2) bekezdés d) pontjában, továbbá a 44/B-44/C. § -ban foglalt célok teljesítése, az alábbi jogszabályok figyelembevételével:

- a Vgt. 44/B – 44/J, § -ban,
- a szippantott szennyvízre vonatkozó rezsicsökkentésről, valamint egyes törvényeknek a további rezsicsökkentéssel összefüggő módosításáról szóló 2013. évi CXIV. törvényben foglaltak, valamint
- a nem közművel összegyűjtött háztartási szennyvíz begyűjtésére vonatkozó közzolgáltatási tevékenység részletes szabályairól szóló 455/2013.(XI.29.) Kormányrendelet, (a továbbiakban: Hszr.)
- a hulladékgyűjtési közzolgáltatás körébe tartozó hulladékkal kapcsolatos közegészségügyi követelményekről szóló 13/2017. (VI. 12.) EMMI rendeletben foglalt kötelezettség teljesítése.

A közzolgáltató az ingatlan tulajdonos megrendelésétől számított 72 órán belül az ügyféllel egyeztetett időpontban, a nem közművel összegyűjtött háztartási szennyvizet köteles begyűjteni akként, hogy a megrendeléskor a megrendelő számára a közzolgáltató köteles a szállítás napját és várható időpontját (maximum 2 órás időintervallumban) megjelölni és végleges ártalommentes elhelyezés végett a megjelölt szennyvíztisztító telepre szállítani.

A közzolgáltatási feladatot az ajánlattevőnek a szerződés ideje alatt folyamatosan kell biztosítania.

A közzolgáltatás feladatainak ellátása során keletkezett összes adat és kezelésével kapcsolatos valamennyi adminisztráció, adatszolgáltatási kötelezettség teljesítése, a díj beszedése, megszervezése, lebonyolítása a közzolgáltató feladata.

A szerződés időtartama, a közzolgáltatás megkezdésének tervezett időpontja, a közzolgáltatás ellátásának tervezett időtartama: 2026. január 01 – 2029. december 31.

Fizetési feltételek: A szippantott szennyvízre vonatkozó rezsicsökkentésről, valamint egyes törvényeknek a további rezsicsökkentéssel összefüggő módosításáról szóló 2013. évi CXIV. törvény 1. §-ban foglalt

rezsicsökkentés jelen közszolgáltatás díját érinti. A díjtétel természetes személy igénybevevők esetében nem emelkedhet.

Az ajánlattevő a munka elvégzésére vonatkozó egyösszegű nettó egységárat ajánlatában, díjkalkuláció benyújtásával a Vgt. 44/D. §, és a Hszr. 14 – 16. § foglaltak figyelembevételével készült költségelemzés alapján határozza meg.

Ajánlat benyújtásának módja: A pályázatot két példányban cégszerűen aláírva **Kozármisleny Város Önkormányzatánál** (7761 Kozármisleny, Pécsi u. 124.) **elektronikusan, vagy postai úton** (úgy, hogy november 17-ig beérkezzen) **lehet benyújtani.**

A határidőn túl benyújtott pályázat nem kerül elbírálásra.

Az ajánlatkérő hiánypótlási lehetőséget biztosít! A hiánypótlásra megállapított határidő – a hiánypótlási felhívás kézhezvételtől számított - 5 nap.

Érvénytelen a pályázat, ha nem felel meg a pályázati felhívásban, illetve a jogszabályokban foglalt feltételeknek.

A benyújtáskor fel kell tüntetni: „Kozármisleny város közigazgatási területén nem közművel összegyűjtött háztartási szennyvíz begyűjtése, szállítása, ártalmatlanító helyen történő elhelyezése
Tilos felbontani az ajánlattételi határidő lejártá előtt!”

Ajánlatok bontásának időpontja: 2025. november 18. 10:00 óra

A pályázat elbírálása:

Az Önkormányzat a legalacsonyabb összegű ajánlatot tevő pályázóval kíván közszolgáltatási szerződést kötni.

A pályázat eredményéről minden pályázó tájékoztatást kap a döntéshozatalt követő 5 napon belül.

A nyertes pályázó a pályázatok elbírálását követően köteles szerződést kötni. Abban az esetben, ha a pályázat nyertesével nem jön létre a szerződéskötés, akkor a szerződés a második legkedvezőbb ajánlattevővel kerül megkötésre.

Az önkormányzat fenntartja magának a jogot a pályázat eredménytelennek nyilvánítására.

Ajánlattevőnek rendelkeznie kell:

- a közszolgáltatás ellátásához szükséges, hatósági engedéllyel rendelkező járművekkel, gépekkel, berendezésekkel és eszközökkel;

- olyan, a tulajdonában, kezelésében vagy hatályos szerződéssel a bérleményében lévő, hatóságilag engedélyezett telephellyel, amely alkalmas a közszolgáltatás végzéséhez szükséges járművek, gépek, berendezések és eszközök tárolására, valamint azok tisztítására, fertőtlenítésére engedéllyel rendelkező vállalkozással kötött szerződéssel;

- olyan felszerelésekkel és eszközökkel, amelyek a közszolgáltatás ellátása során esetlegesen keletkező környezeti károk azonnali beavatkozást igénylő elhárításához szükségesek;

- a közszolgáltatás ellátásához szükséges létszámú - köztisztasági munkagép- és járműkezelő településtisztasági szippantógép-kezelő szakképesítéssel rendelkező - szakemberrel; továbbá

- a nyilvántartási, információs, valamint adatkezelési és adatszolgáltatási rendszer létrehozásához és folyamatos működtetéséhez szükséges feltételekkel;

- több ajánlattevő közös ajánlattétele esetén a közös ajánlatot benyújtó ajánlattevőknek szerződésben kell rögzíteniük;

- az együttműködésük részletes szabályait, feltételeit és biztosítékait;
- a képviseletükben eljáró vállalkozás megnevezését és képviseleti meghatalmazását; valamint
- az ajánlat tárgyát képező közszolgáltatási tevékenységek egymás közötti megosztását.

A pályázathoz csatolnia kell:

1. Árajánlat (a jelölt időszakra vonatkozóan vonatkozóan)

2. Részletes - adatokkal és leírásokkal alátámasztott – **szakmai ajánlatot**, mely kiterjed:

- a közszolgáltatás ellátásának módjára és szervezésére,
- a közszolgáltatás teljesítése során alkalmazni tervezett járművekre, gépekre, felszerelésekre, eszközökre, berendezésekre,
- a közszolgáltatás teljesítéséhez alkalmazni tervezett módszerekre, technológiákra és eljárásokra,
- a közszolgáltatással összefüggő fejlesztések elvégzésére,
- a közszolgáltatás körébe tartozó tevékenységek belső ellenőrzésének rendjére,
- a fogyasztói érdekek érvényesülésének és védelmének biztosítékaira és módszereire,
- a közszolgáltatás finanszírozásának feltételeire, módjára és a közszolgáltatás díjának meghatározására, valamint beszedésének módjára,
- az ügyfélszolgálati és tájékoztatósi, valamint a nyilvántartási, adatkezelési és adatszolgáltatási rendszer működtetésére,
- a közszolgáltatás végzéséhez rendelkezésre álló szakemberek létszámára,
- a közszolgáltatási díj beszedésének módjára,
- a helyettesítés rendjére vonatkozóan helyettesének konkrét megjelölésével.

3. A közös ajánlatot benyújtó ajánlattevők egymás közötti szerződését.

4. Referenciaigazolás.

5. A pályázónak csatolnia kell a 30 napnál nem régebbi **cégkivonatának** másolatát. (egyéni vállalkozó esetében vállalkozói igazolványának egyszerű másolatát)

6. A pályázónak csatolnia kell egy **nyilatkozatot** arról, hogy:

- a vállalkozás nem áll végelszámolás alatt, ellene csőd, illetve felszámolási eljárás nincs folyamatban;

- a pályázó a pályázati kiírásban foglalt feltételeket elfogadja és ajánlatát az eredményhirdetés időpontját követő legalább 60 napig fenntartja;

- nyertessége esetén a közszolgáltatáson kívüli tevékenységei nem veszélyeztetik a közszolgáltatási szerződésben vállalt kötelezettségeinek teljesítését;

- vállalja a közszolgáltatás ellátásához szükséges ügyfélszolgálat létrehozását, ügyeleti rendszer működtetését, (annak helye és elérhetőségének megjelölése),

- vállalja, hogy az alább felsorolt adatokat a Kozármisleny Város Önkormányzata részére félévenként rendelkezésre bocsátja:

- folyékony hulladék származási helye (utca, házszám, ha nincs akkor hrsz.),
- megrendelő neve,
- elszállított mennyiség,
- szállítás időpontja.

- pályázó rendelkezik a szolgáltatás ellátásához szükséges, - adott esetben - hatósági engedéllyel rendelkező, megfelelő műszaki állapotban lévő gépekkel, berendezésekkel és eszközökkel. A nyilatkozatnak a gépek, berendezések és eszközök megnevezését is tartalmaznia kell.

- A pályázó tulajdonában, kezelésében vagy bérleményében lévő telephely hatósági engedélyek másolatának csatolása. A telephelynek alkalmasnak kell lennie a közszolgáltatás végzéséhez szükséges járművek, eszközök tisztítására, fertőtlenítésére és karbantartására.

7. A **szennyvizet befogadó nyilatkozatát**, melyben a befogadó igazolja, hogy a pályázótól fogadja a beszállított szennyvizet.

8. Az **illetékes katasztrófavédelmi igazgatóság tevékenység végzéséről szóló igazolásának** másolata.

Az ajánlattétel során alkalmazandó jogszabályok:

- A vízgazdálkodásról szóló 1995. évi LVII. törvény (különös tekintettel az IX/A. fejezetre)
- A környezet védelmének általános szabályairól szóló 1995. évi LIII. törvény
- a szippantott szennyvízre vonatkozó rezsicsökkentésről, valamint egyes törvényeknek a további rezsicsökkentéssel összefüggő módosításáról 2013. évi CXIV. törvény
- a nem közművel összegyűjtött háztartási szennyvíz begyűjtésére vonatkozó közszolgáltatási tevékenység részletes szabályairól 455/2013. (XI. 29.) Kormányrendelet,
- a hulladékgazdálkodási közszolgáltatás körébe tartozó hulladékkal kapcsolatos közegészségügyi követelményekről szóló 13/2017. (VI. 12.) EMMI rendeletben foglalt kötelezettség teljesítése
- a telepengedély, illetve a telep létesítésének bejelentése alapján gyakorolható egyes termelő és egyes szolgáltató tevékenységekről, valamint a telepengedélyezés rendjéről és a bejelentés szabályairól 57/2013. (II. 27.) Korm. rendelet

Tárgy: Döntés Kozármisleny Kozármisleny Öregszőlő dűlő ivóvízhálózat bővítése és az érintett szakaszon egy 3 m széles zúzott köves út kialakítása c. ajánlattételi felhívásra beérkezett árajánlatokról

Ügyiratszám: KMH/ /2025

ELŐTERJESZTÉS

8. NAPIRENDI PONT KOZÁRMISLENY VÁROS ÖNKORMÁNYZATA KÉPVISELŐ-TESTÜLETE 2025. OKTÓBER 21-ÉN TARTANDÓ ÜLÉSÉRE

ELŐTERJESZTŐ:	DR. POHL MARIETTA POLGÁRMESTER
AZ ELŐTERJESZTÉST KÉSZÍTETTE:	RADÓ GÁBOR ÜGYINTÉZŐ
ELŐADÓ:	HUBA-VARGA NIKOLETT ÜGYVEZETŐ
VÉLEMÉNYEZÉSRE MEGKAPTA:	PÉNZÜGYI- ÉS TELEPÜLÉSFEJLESZTÉSI BIZOTTSÁG
EGYÉB SZERVEZET:	-
MEGTÁRGYALTA:	-
AZ ÜGYBEN KORÁBBAN HOZOTT HATÁROZAT/HATÁLYOS RENDELET:	99/2024. (VI.25.) Ök. sz. határozat
<u>HATÁROZAT/RENDELET</u> ELFOGADÁSA:	EGYSZERŰ TÖBBSÉG
TÁRGYALÁS MÓDJA:	
TÖRVÉNYESSÉGI VÉLEMÉNYEZÉSRE BEMUTATVA (ALÁÍRÁS):	-
PÉNZÜGYI VEZETŐNEK BEMUTATVA (ALÁÍRÁS):	-
TERJEDELEM:	3 OLDAL

Tisztelt Képviselő-testület!

Előzmények:

Kozármisleny Város Önkormányzata árajánlatot kért be augusztus hónap során az **Öregszőlő dűlő ivóvízhálózat bővítése, valamint az érintett szakaszon egy 3 m széles zúzott köves út** kialakítására egyszerű beszerzési eljárás keretein belül.

Kizárólag az ivóvíz részre kértünk az árajánlatot, bár az árazatlan költségvetésben a szennyvízre vonatkozó tételek is szerepeltek, de ezek nem képezik az ajánlatok tárgyát.

Garanciális időszak: a vállalási feltétel szerint 3 év volt.

Az ajánlatételre felkért 3 darab cég közül, 3 küldött be érvényes és összehasonlítható ajánlatot e-mailben, az ajánlatkérésben megjelölt ajánlattételi határidőig a lentiek szerint:

1. ajánlat

Ajánlatot adó neve	M-U-V Kft.
Székhely/telephely	7621.Pécs, Felsőmalom utca 13.
Adószáma	27344200-2-02
Ajánlati ár	30.929.603 Ft.
Alanyi adómentes?	nem

2. ajánlat

Ajánlatot adó neve	Baranyai- Házépítő Kft.
Székhely/telephely	7831. Pellérd, Ipar u.3.
Adószáma	11542409-2-02
Ajánlati ár	53.412.904 Ft.ebből az út és az ivóvíz 28.259.748 Ft. a fennmaradó összeg a szennyvíz.
Alanyi adómentes?	nem

3. ajánlat

Ajánlatot adó neve	GÉPLAK Kft.
Székhely/telephely	7631. Pécs, Köves-földi út 33.
Adószáma	14013524-2-02
Ajánlati ár	28.646.072 Ft.
Alanyi adómentes?	nem

A beérkezett érvényes, összehasonlítható és független árajánlatok alapján, az ajánlatok értékelését követően - a bírálati, szakmai szempontokat figyelembe véve - az alább megjelölt szállító ajánlatát találtuk megfelelőnek. Javasoljuk az ajánlatkérés és a benyújtott nyertes ajánlat alapján a megrendelés elindítását.

Bírálati szempontokat figyelembe véve a legkedvezőbb ajánlatot adta:

Baranyai- Házépítő Kft. 7831. Pellérd, Ipar u.3.

Kozármisleny Város Önkormányzata saját költségvetés terhére a tervezett szerződött összeg 50%-át állja, a felmerülő költségek további 50%-os részét az érintett lakóknak kell állniuk, önkormányzati befizetéssel.

Kérem a Képviselő-testületet, hogy az előterjesztés megvitatását követően az alábbi határozati javaslatot elfogadni szíveskedjen:

Határozati javaslatok:

.../2025. X.21.) Ök. sz. határozat:

Kozármisleny Város Önkormányzata Képviselő-testülete úgy határoz, hogy a az **Öregszőlő dűlő ivóvízhálózat bővítése, valamint az érintett szakaszon egy 3 m széles zúzott köves út** kialakítására egyszerű beszerzési eljárásban a nyertes ajánlattevő:

Kozármisleny Város Önkormányzata Képviselő-testülete felhatalmazza Polgármester Asszonyt a kivitelezési szerződés kidolgozására és megkötésére azzal a feltétellel, hogy a szerződött összeg 50%-át fedezi Kozármisleny Város Önkormányzata, a többit az érintett lakóknak kell állni az Önkormányzat megfelelő számlaszámára történő utalással.

Határidő: azonnal

Felelős: Dr. Pohl Marietta polgármester

Kozármisleny, 2025. október 16.

dr. Pohl Marietta s.k.
polgármester

Árajánlat értékelő

A projekt címe:	Öregszőlő dűlő ivóvíz
A projekt kódszáma:	
Értékelés időpontja	2025.10.06
Értékelés helyszíne	Kozármisleny Polgármesteri Hivatal
Értékelési szempont	Legalacsonyabb ár
Értékelés tárgya	Öregszőlő dűlő ivóvíz hálózat fejlesztése
Értékelésben résztvevők	Plávicz Annamária – szakmai vezető Radó Gábor- projektkoordinátor Jenczer Zoltán- pénzügyi vezető

Az ajánlatételre felkért 5 darab cég közül, 3 darab érvényes és összehasonlítható ajánlat érkezett be e-mailben az ajánlatkérésben megjelölt ajánlattételi határidőig napjáig a lentiek szerint.

1. ajánlat

Ajánlatot adó neve	M-U-V Kft.
Székhely/telephely	7621 Pécs, Felsőmalom utca 13.
Adószáma	27344200-2-02
Ajánlati ár	30.929.603.-, ebből ivóvíz 23.771.692.-, út 7.157.911.-
Alanyi adómentes? A megfelelő aláhúzendó	Igen <u>Nem</u>

2. ajánlat

Ajánlatot adó neve	Baranyai-Házépítő Kft.
Székhely/telephely	7831 Pellérd, Ipar u.3.
Adószáma	11542409-2-02
Ajánlati ár	28.259.748, ebből ivóvíz 17.973.738.-, út 10.286.010.- Az ár tartalmazza a szennyvíz kiépítést is.
Alanyi adómentes? A megfelelő aláhúzendó	Igen <u>Nem</u>

3. ajánlat

Ajánlatot adó neve	GÉPLAK Kft.
Székhely/telephely	7631 Pécs, Köves-földi út 33.
Adószáma	14013524-2-02
Ajánlati ár	28.646.072.-, ebből ivóvíz 17.526.118.-, út 11.119.954.-
Alanyi adómentes? A megfelelő aláhúzendó	Igen <u>Nem</u>

A beérkezett érvényes, összehasonlítható és független árajánlatok alapján, az ajánlatok értékelését követően - a bírálati, szakmai szempontokat figyelembe véve - az alább megjelölt szállító ajánlatát találtuk megfelelőnek.

Javasoljuk az ajánlatkérés és a benyújtott nyertes ajánlat alapján a megrendelés elindítását:

Bírálati szempontokat figyelembe véve a legkedvezőbb ajánlatot adta:

Baranyai- Házépítő Kft. 7831. Pellérd, Ipar u.3.

Kozármisleny, 2025.10.06.

Radó Gábor





Keresztes-Gréczi Mérnöki Iroda és Szolgáltató Kft.

Iroda: 7624 Pécs, Budai Nagy Antal utca 1.

Telefon, fax: (72) 510-254

e-mail: kerterv@gmail.com

Kelt: 2024. június

Munkaszám: **3/2024**

Kozármisleny Város
Öreg szőlő dűlő közművesítése
Vízjogi engedélyezési és kiviteli terv

Költségvetés főösszesítő

Megnevezés	Anyagköltség	Díjköltség
1. Építmény közvetlen költségei	0 Ft	0 Ft
1.1 Közvetlen önköltség összesen	0 Ft	0 Ft
2.1 ÁFA vetítési alap	0 Ft	
2.2 ÁFA	27%	0 Ft
3. A munka ára	0 Ft	



Keresztes László

Munkanem összesítő

Fejezetek megnevezése	Anyag összege	Díj összege
01 Szennyvíz-elvezetés	0 Ft	0 Ft
02 Vízellátás	0 Ft	0 Ft
Összesen:	0 Ft	0 Ft

01 Szennyvíz-elvezetés

Ssz.	Tételszám	Tétel szövege	Menny. Egység	Anyag egységár	Díj egységre	Anyag Díj összesen	Díj összesen
13 Dúcolás, földpartmegtámasztás							
1	13-001- 1.1.1.2	Munkaárok dúcolása és bontása 5,00 m mélységig, 5,00 m szélességig, kétoldali dúcolással, táblás dúcolati rendszerrel, 0,80-2,00 m árokszélesség között	903 m ²			0	0
15 Zsaluzás és állványozás							
2	15-002- 1.1.1	Kétoldali falzsaluzás függőleges vagy ferde sík felülettel, fa zsaluzattal, 3 m magasságig	49 m ²			0	0
3	15-004- 1.1.1.1	Síklemmez zsaluzása, alátámasztó állvánnyal, fa zsaluzattal, 3 m magasságig	3 m ²			0	0
19 Költségtérítések							
4	19-010- 1.11.1.1	Vezeték műszeres kitűzése	277 m			0	0
5	19-010- 1.21.2	Általános teendők befejezés szakaszában, megvalósulási tervdokumentáció elkészítése	277 m			0	0
21 Irtás, föld- és sziklamunka							
6	21-003- 2.1.3	Közmű feltárása kézi erővel, talajosztály: IV.	1 m ³			0	0
7	21-003- 6.2.1.1	Munkaárok földkiemelése közmű nélküli területen, gépi erővel, kiegészítő kézi munkával, bármely konzisztenciájú, I-IV. oszt. talajban, dúcolt árokból, 5,0 m árokszélességig, 3,0 m mélységig	361 m ³			0	0
8	21-003- 11.1.1	Földvisszatöltés munkagödörbe vagy munkaárokba, tömörítés nélkül, réteges elterítéssel, I-IV. osztályú talajban, kézi erővel, az anyag súlypontja karoláson belül, a vezeték (mútárgy) felett és mellett 50 cm vastagságig	122 m ³			0	0
9	21-003- 11.2.1	Földvisszatöltés munkagödörbe vagy munkaárokba, tömörítés nélkül, réteges elterítéssel, I-IV. osztályú talajban, gépi erővel, az anyag súlypontja 10,0 m-en belül, a vezetéket (mútárgyat) környező 50 cm-en túli szelvényrészben	202 m ³			0	0
10	21-004- 4.1.2- 0120231	Talajjavító réteg készítése vonalas létesítményeknél, 3,00 m szélességig vagy építményen belül, osztályozatlan kavicsból Természetes szemmegoszlású homokos kavics, THK 0/24 QTT, KŐKA, Alsózsolca	35 m ³			0	0
11	21-004- 5.1.1.1	Tükörkészítés tömörítés nélkül, sík felületen gépi erővel, kiegészítő kézi munkával talajosztály: I-IV.	222 m ²			0	0

01 Szennyvíz-elvezetés

Ssz.	Tételszám	Tétel szövege	Menny. Egység	Anyag egységár	Díj egységre	Anyag összesen	Díj összesen
12	21-008- 2.2.1	Tömörítés bármely tömörítési osztályban gépi erővel, kis felületen, tömörségi fok: 85%	202 m3			0	0
13	21-008- 2.2.2	Tömörítés bármely tömörítési osztályban gépi erővel, kis felületen, tömörségi fok: 90%	35 m3			0	0
14	21-008- 2.3.1	Tömörítés bármely tömörítési osztályban gépi erővel, vezeték felett és mellett, tömörségi fok: 85%	122 m3			0	0
15	21-011- 1.2.1	Kitermelt talaj elszállítása, I-IV. osztályú talajban 5,00 km távolságra	37 m3			0	0
31 Helyszíni beton és vasbeton munka							
16	31-001- 1.2.1- 0221000	Betonacél helyszíni szerelése függőleges vagy vízszintes tartószerkezetbe, bordás betonacélból, 4-11 mm átmérő között FERALPI bordás betonacél, 6 m-es szálaban, B500B 8 mm	0,034 t			0	0
17	31-001- 1.2.1- 0221001	Betonacél helyszíni szerelése függőleges vagy vízszintes tartószerkezetbe, bordás betonacélból, 4-11 mm átmérő között FERALPI bordás betonacél, 6 m-es szálaban, B500B 10 mm	0,002 t			0	0
18	31-001- 1.2.2- 0221002	Betonacél helyszíni szerelése függőleges vagy vízszintes tartószerkezetbe, bordás betonacélból, 12-20 mm átmérő között FERALPI bordás betonacél, 6 m-es szálaban, B500B 12 mm	0,008 t			0	0
19	31-030- 16.2- 0112110	Vegyes szerkezetek; Csővezeték alá betontestek készítése 0,50 m ³ /db-ig C12/15 - X0b(H) - 16 - F2 - CEM 32,5, m = 6,4 finomsági modulussal	0,5 m3			0	0
20	31-051-2- 0121410	Térburkolat készítése 8 cm vastag betonból, tükörkiemeléssel, 16 m ² -ként dilatálva, 8 cm kavicsagyazattal, saját levében simítva cementszórással, X0b(H) környezeti osztályú, kissé képlékeny konzisztenciájú betonból C16/20 - X0b(H) - 24 - F2 - CEM 42,5, m = 6,8 finomsági modulussal	2,3 m2			0	0

01 Szennyvíz-elvezetés

Ssz.	Tételszám	Tétel szövege	Menny. Egység	Anyag egységár	Díj egységre	Anyag Díj összesen
48 Szigetelés						
21	48-003- 1.21.2.1.2- 0233010	Talajvíz elleni szigetelés; Csőátvezetés kialakítása, köpenycső vagy vízzáró betonfal és haszoncső közötti vízhatlan réstömítés, csavarkapcsolatú korrózióvédett acél peremek közé szorított rugalmas gyűrűs tömítőelemmel, Ø50,01-Ø150 mm csőátmérő között ACO ALPEX-duo falátvezetés talajvíznyomás ellen, furat átmérő 125 mm, haszoncső átmérő 62-65 mm, építési hossz 80 mm, Rend.sz.: 70740	4 db			0 0
53 Közműcsatorna-építés						
22	53-006-1.1- 0231440	Akna vagy akna jellegű műtárgy építése, monolit vasbetonból vagy betonból, akna- vagy műtárgybeton készítése C20/25 - XC1 - 24 - F2 - CEM 42,5, m = 6,0 finomsági modulussal	12,1 m3			0 0
23	53-007-1- 1620020	Akna hágcső beépítése műanyag bevonatú alumínium vagy köracélból LEIER akna hágcső (műanyag bevonattal) Hvz 110, vízzáró cementhabarcs	12 db			0 0
24	53-007-6- 0412194	Négyzet alakú öntöttvas aknafedlap és fedlapkeret elhelyezése, cementhabarcs rögzítéssel EURO-PURATOR - TETRA fedlap 600x600 mm D400 kN, Cikksz.: TET48-066-400S	2 db			0 0
54 Közműcsővezetékek és -szerelvények szerelése						
25	54-005-5.2- 0110203	PP, PE, KPE nyomócső szerelése, földárókban, hegesztett kötésekkkel, idomok nélkül, csőátmérő: 63-90 mm között PIPELIFE PE csatornacső 63x5,8 mm 16bar (C=1,25), 100CSDR11063EN100B	277 m			0 0
26	54-005-6.2- 0246506	PP, PE, KPE nyomócső idom szerelése, földárókban, hegesztett kötésekkkel, csőátmérő: 63-90 mm között PIPELIFE PE elektrofúziós karmantyú PE100 SDR11 63 mm, K063PE100SDR11	9 db			0 0
27	54-005-6.2- 0246586	PP, PE, KPE nyomócső idom szerelése, földárókban, hegesztett kötésekkkel, csőátmérő: 63-90 mm között PIPELIFE PE elektrofúziós T-idom 63 mm SDR11, T063PE100SDR11	9 db			0 0

01 Szennyvíz-elvezetés

Ssz.	Tételszám	Tétel szövege	Menny.	Egység	Anyag egységár	Díj egységre	Anyag összesen	Díj összesen
28	54-005-9.1- 0143351	KPE csőrendszer szerelése epoxibázisú szinterbevonatú gömbgrafitos öntvény idomokkal, földárókban, húzásbiztos tokos, gumigyűrűs kötésekkel, PN 10-16, DN 50-65 között L. Frischhut GGG E-PEZ karimás tokos kötőidom, húzásbiztos tokkal, epoxigyanta külső-belső bevonattal NÁ 50/63 mm, PN 10-16 Cikkszám: EPEZ050	4	db			0	0
29	54-006- 1.2.1- 0144871	Karimás, tokos vagy hegeszthető elzáró és szabályozó szerelvények elhelyezése, ellenkarimák és kötések nélkül, tolózár DN 80 méretig Belgicast gumiékkzárású karimás tolózár vízre, GGG/EPDM epoxigyanta külső-belső bevonattal, beépítési hossz F4, NÁ 50 PN 10-16 Cikkszám: TZQ050F4	5	db			0	0
30	54-006- 4.1.1- 0154861	Szerelvények kiegészítő elemei, kézikerek felszerelése, DN 40-80 között Kézikerék tolózárhoz NÁ 40-50 GG Cikkszám: TZQK040	5	db			0	0
31	54-009- 1.1.2	Karimás kötés készítése, hideg-, meleg- és forróvíz vezetékre, DN 100 méretig, DN 32-50 között	13	db			0	0
32	54-009- 2.5.1.6- 0170029	Karima felszerelése, menetes karima, DN 50 méretig, DN 50 MVV-ISG nyakas menetes karima MSZ 2907 DIN 2566 PN 10-16 2"	2	db			0	0
33	54-011-5- 0249104	Nyomvonaljelző szalag fektetése közművezetékek fölé PIPELIFE "közműépítés" jelölőszalag, KOZMU-JELSZALAG	277	m			0	0
34	54-016-6.1	Fűtési és vízvezeték szakaszos és hálózati nyomáspróbája vízzel, 200 mm külső Ø-ig	277	m			0	0
35	54-021- 1.1.1- 0143572	Aszfaltbevonatú gömbgrafitos, karimás idomok szerelése tetszőleges csőrendszerekhez (azbeszt, öntöttvas, acél, PE, PVC), földárókban, PN 10-16, DN 200 méretig, DN 50 L. Frischhut GGG karimás T-idom NÁ 50/ NÁ 50, epoxigyanta külső-belső bevonattal, PN 10-16 Cikkszám: T5050	2	db			0	0

01 Szennyvíz-elvezetés

Ssz.	Tételszám	Tétel szövege	Menny.	Egység	Anyag egységár	Díj egységre	Anyag összesen	Díj összesen
36	54-021- 1.1.1- 0143901	Aszfaltbevonatú gömbgrafitos, karimás idomok szerelése tetszőleges csőrendszerekhez (azbeszt, öntöttvas, acél, PE, PVC), földárókban, PN 10-16, DN 200 méretig, DN 50 L. Frischhut GGG N kétkarimás talpas könyök NÁ 50, epoxigyanta külső-belső bevonattal, PN 10- 16 Cikkszám: N050	1	db			0	0
37	54-006-3.1- 0013552	Házi főelzáró, beépítési készlettel, és csapszekrényel elhelyezve, DN 50	9	db			0	0
61 Útburkolatalap és makadámurkolat készítése								
38	61-006-5.3- 0120284	Vezetékfektetés utáni útalap-helyreállítás zúzottkőből vagy kohósalakkőből, öntözéssel, kötő- és fedőanyaggal egybedolgozva NZ 4/11 zúzottkő NZ 11/22 zúzottkővel, KÓKA, Komló, NZ 11/22 zúzottkő, nyers homok kötő és NZ 4/11 zúzottkő fedőanyag	1	m3			0	0
82 Épületgépészeti szerelvények és berendezések szerelése								
39	82-008- 1.3.2.2- 0124281	Vízvezetés átemelő telepek szenny- és fekáliatartalmú vizek szállítására, kültéri elhelyezésre 0,8 m átmérőjű, 2,0 m mély szennyvízáttemelő akna szivattyúval, vezérléssel, és szerelvényekkel. 1~230V	9	db			0	0
40	82-021-2- 0210373	Tűzcsapszekrény tartozékainak elhelyezése Csolnoki Szerelvénygyártó nyomócsonkkapocs C-52, 2" menettel, Csz.: 01 7042 0000 00	2	db			0	0
41	82-001- 1.14	Karimás automata légbeszívó és légtelenítő szelep elhelyezése, DN 50 PN 16	1	db			0	0
Fejezet összesen:							0	0

02 Vízellátás

Ssz.	Tételszám	Tétel szövege	Menny. Egység	Anyag egységár	Díj egységre	Anyag összesen	Díj összesen
13 Dúcolás, földpartmegtámasztás							
1	13-001- 1.1.1.2	Munkaárok dúcolása és bontása 5,00 m mélységig, 5,00 m szélességig, kétoldali dúcolással, táblás dúcolati rendszerrel, 0,80-2,00 m árokszélesség között	726 m2			0	0
15 Zsaluzás és állványozás							
2	15-002- 1.1.1	Kétoldali falzsaluzás függőleges vagy ferde sík felülettel, fa zsaluzattal, 3 m magasságig	22 m2			0	0
3	15-004- 1.1.1.1	Síklemes zsaluzása, alátámasztó állvánnyal, fa zsaluzattal, 3 m magasságig	2 m2			0	0
19 Költségtérítések							
4	19-010- 1.11.1.1	Vezetékek műszeres kitűzése	247 m			0	0
5	19-010- 1.21.2	Általános teendők befejezés szakaszában, megvalósulási tervdokumentáció elkészítése	247 m			0	0
21 Irtás, föld- és sziklamunka							
6	21-003- 2.1.3	Közmű feltárása kézi erővel, talajosztály: IV.	1 m3			0	0
7	21-003- 6.2.1.1	Munkaárok földkiemelése közmű nélküli területen, gépi erővel, kiegészítő kézi munkával, bármely konzisztenciájú, I-IV. oszt. talajban, dúcolt árokból, 5,0 m árokszélességig, 3.0 m mélységig	290 m3			0	0
8	21-003- 11.1.1	Földvisszatöltés munkagödörbe vagy munkaárokba, tömörítés nélkül, réteges elterítéssel, I-IV. osztályú talajban, kézi erővel, az anyag súlypontja karoláson belül, a vezeték (műtárgy) felett és mellett 50 cm vastagságig	114 m3			0	0
9	21-003- 11.2.1	Földvisszatöltés munkagödörbe vagy munkaárokba, tömörítés nélkül, réteges elterítéssel, I-IV. osztályú talajban, gépi erővel, az anyag súlypontja 10,0 m-en belül, a vezeték (műtárgyat) környező 50 cm-en túli szelvényrészben	142 m3			0	0
10	21-004- 4.1.2- 0120231	Talajjavító réteg készítése vonalas létesítményeknél, 3,00 m szélességig vagy építményen belül, osztályozatlan kavicsból Természetes szemmegoszlású homokos kavics, THK 0/24 QTT, KŐKA, Alsózsolca	32 m3			0	0
11	21-004- 5.1.1.1	Tükörkészítés tömörítés nélkül, sík felületen gépi erővel, kiegészítő kézi munkával talajosztály: I-IV.	198 m2			0	0

02 Vízellátás

Ssz.	Tételszám	Tétel szövege	Menny. Egység	Anyag egységár	Díj egységre	Anyag összesen	Díj összesen
12	21-008- 2.2.1	Tömörítés bármely tömörítési osztályban gépi erővel, kis felületen, tömörségi fok: 85%	142 m3			0	0
13	21-008- 2.2.2	Tömörítés bármely tömörítési osztályban gépi erővel, kis felületen, tömörségi fok: 90%	32 m3			0	0
14	21-008- 2.3.1	Tömörítés bármely tömörítési osztályban gépi erővel, vezeték felett és mellett, tömörségi fok: 85%	114 m3			0	0
15	21-011- 1.2.1	Kitermelt talaj elszállítása, I-IV. osztályú talajban 5,00 km távolságra	34 m3			0	0
31 Helyszíni beton és vasbeton munka							
16	31-001- 1.2.1- 0221000	Betonacél helyszíni szerelése függőleges vagy vízszintes tartószerkezetbe, bordás betonacélból, 4-11 mm átmérő között FERALPI bordás betonacél, 6 m-es szálaban, B500B 8 mm	0,017 t			0	0
17	31-001- 1.2.1- 0221001	Betonacél helyszíni szerelése függőleges vagy vízszintes tartószerkezetbe, bordás betonacélból, 4-11 mm átmérő között FERALPI bordás betonacél, 6 m-es szálaban, B500B 10 mm	0,001 t			0	0
18	31-001- 1.2.2- 0221002	Betonacél helyszíni szerelése függőleges vagy vízszintes tartószerkezetbe, bordás betonacélból, 12-20 mm átmérő között FERALPI bordás betonacél, 6 m-es szálaban, B500B 12 mm	0,004 t			0	0
19	31-030- 16.2- 0112110	Vegyes szerkezetek; Csővezeték alá betontestek készítése 0,50 m ³ /db-ig C12/15 - X0b(H) - 16 - F2 - CEM 32,5, m = 6,4 finomsági modulussal	0,4 m3			0	0
20	31-051-2- 0121410	Térburkolat készítése 8 cm vastag betonból, tükörkiemeléssel, 16 m ² -ként dilatálva, 8 cm kavicsagyazattal, saját levében simítva cementszórással, X0b(H) környezeti osztályú, kissé képlékeny konzisztenciájú betonból C16/20 - X0b(H) - 24 - F2 - CEM 42,5, m = 6,8 finomsági modulussal	0,5 m2			0	0

02 Vízellátás

Ssz.	Tételszám	Tétel szövege	Menny. Egység	Anyag egységár	Díj egységre	Anyag összesen	Díj összesen
48 Szigetelés							
21	48-003- 1.21.2.1.2- 0233004	Talajvíz elleni szigetelés; Csőátvezetés kialakítása, köpenycső vagy vízzáró betonfal és haszoncső közötti vízhatlan réstömítés, csavarkapcsolatú korrózióvédett acél peremek közé szorított rugalmas gyűrűs tömítőelemmel, Ø50,01-Ø150 mm csőátmérő között ACO ALPEX-duo falátvezetés talajvíznyomás ellen, furat átmérő 80 mm, haszoncső átmérő 32-35 mm, építési hossz 73 mm, Rend.sz.: 70734	18 db			0	0
53 Közműcsatorna-építés							
22	53-001- 32.1.1- 0236191	Műanyag, tokos csatornacső idom beépítése földárókba, gumigyűrűs kötéssel, külső csőátmérő: 250 mm-ig, külső csőátmérő: 110 mm WAVIN KG PVC KGFP csatorna aknabekötő idom 110, CCP11	3 db			0	0
23	53-005- 28.1.1- 1650808	Előregyártott (konfekcionált) beton vízóra akna elhelyezése, előre elkészített tömörített kavicsagyazatra, szerelvények és vízóra nélkül, 1,00-1,50 m belméretig ELSŐ BETON vízóra akna, 103×133×110 cm ELSŐ BETON vízóra aknafedlap/m B-125KN. 103x133x20 cm	9 db			0	0
24	53-006-1.1- 0231440	Akna vagy akna jellegű műtárgy építése, monolit vasbetonból vagy betonból, akna- vagy műtárgybeton készítése C20/25 - XC1 - 24 - F2 - CEM 42,5, m = 6,0 finomsági modulussal	3,1 m3			0	0
25	53-007-1- 1620020	Aknahágcsó beépítése műanyag bevonatú alumínium vagy köracélból LEIER akna hágcsó (műanyag bevonattal) Hvz 110, vízzáró cementhabarcs	5 db			0	0
26	53-007-6- 0412194	Négyzet alakú öntöttvas aknafedlap és fedlapkeret elhelyezése, cementhabarcs rögzítéssel EURO-PURATOR - TETRA fedlap 600x600 mm D400 kN, Cikksz.: TET48-066-400S	1 db			0	0
54 Közműcsővezetékek és -szerelvények szerelése							
27	54-005-5.1- 0110166	PP, PE, KPE nyomócső szerelése, földárókban, hegesztett kötésekkkel, idomok nélkül, csőátmérő: 16-50 mm között PIPELIFE PE100 ivóvíz nyomócső 32x3,0 mm 16bar (C=1,25), 100VSDR11032EN200K	31 m			0	0

02 Vízellátás

Ssz.	Tételszám	Tétel szövege	Menny.	Egység	Anyag egységár	Díj egységre	Anyag összesen	Díj összesen
28	54-005-5.3- 0110089	PP, PE, KPE nyomócső szerelése, földárókban, hegesztett kötésekkel, idomok nélkül, csőátmérő: 110 mm PIPELIFE PE100 ivóvíz nyomócső 110x10 mm 16bar (C=1,25), 100VSDR11110EN100K	216	m			0	0
29	54-005-6.1- 0246503	PP, PE, KPE nyomócső idom szerelése, földárókban, hegesztett kötésekkel, csőátmérő: 16-50 mm között PIPELIFE PE elektrofúziós karmantyú PE100 SDR11 32 mm, K032PE100SDR11	9	db			0	0
30	54-005-6.3- 0132904	PP, PE, KPE nyomócső idom szerelése, földárókban, hegesztett kötésekkel, csőátmérő: 110 mm WAVIN PP/acél lazakarima, D110/NA100, BXAL110	6	db			0	0
31	54-005-6.3- 0246509	PP, PE, KPE nyomócső idom szerelése, földárókban, hegesztett kötésekkel, csőátmérő: 110 mm PIPELIFE PE elektrofúziós karmantyú PE100 SDR11 110 mm, K110PE100SDR11	6	db			0	0
32	54-005-6.3- 0246569	PP, PE, KPE nyomócső idom szerelése, földárókban, hegesztett kötésekkel, csőátmérő: 110 mm PIPELIFE PE elektrofúziós könyök 110 x 90° SDR11, W11090FPE100SDR11	1	db			0	0
33	54-005-6.3- 0246701	PP, PE, KPE nyomócső idom szerelése, földárókban, hegesztett kötésekkel, csőátmérő: 110 mm PIPELIFE PE elektrofúziós megcsapolóhid 110 mm x 32 mm SDR11, PEPMECSH110-32	9	db			0	0
34	54-005-6.3- 0247139	PP, PE, KPE nyomócső idom szerelése, földárókban, hegesztett kötésekkel, csőátmérő: 110 mm PIPELIFE PE sima végű hosszított peremes toldat 110 mm SDR11, PEPETOH110SDR11 PIPELIFE laza karima 110 mm PN 16, PPLAKA110PN16	6	db			0	0
35	54-005- 9.3.1- 0143353	KPE csőrendszer szerelése epoxibázisú szinterbevonatú gömbgrafitos öntvény idomokkal, földárókban, húzásbiztos tokos, gumigyűrűs kötésekkel, PN 10-16, DN 100 AF-KS, E-PEZ, MMB-PEZ, MMR-PEZ, EN-PEZ L. Frischhut GGG E-PEZ karimás tokos kötőidom, húzásbiztos tokkal, epoxigyanta külső-belső bevonattal NÁ 100/110 mm, PN 10-16 Cikkszám: FPE7100	1	db			0	0

02 Vízellátás

Ssz.	Tételszám	Tétel szövege	Menny.	Egység	Anyag egységár	Díj egységre	Anyag összesen	Díj összesen
36	54-006-1.2.2-0144873	Karimás, tokos vagy hegeszthető elzáró és szabályozó szerelvények elhelyezése, ellenkarimák és kötések nélkül, tolózár DN 100-125 között Belgicast gumiékszárású karimás tolózár vízre, GGG/EPDM epoxigyanta külső-belső bevonattal, beépítési hossz F4, NÁ 100 PN 10-16 Cikkszám: TZO100F4	2	db			0	0
37	54-006-3.3-0013559	Gumiékszárású tolózár öntöttvasból, beépítési készlettel, 614/A típusú csapszekerénnyel elhelyezve, ellenkarimák és kötések nélkül, DN 100 EURO 23 rövidházas karimás éktolózár DN 100 PN 10-16 (RDA10BNCH)	2	db			0	0
38	54-006-4.1.2-0154863	Szerelvények kiegészítő elemei, kézikerek felszerelése, DN 100-150 között Kézikerek tolózárhoz NÁ 100-150 GG Cikkszám: TZQK100	2	db			0	0
39	54-009-1.1.5	Karimás kötés készítése, hideg-, meleg- és forróvíz vezetékre, DN 100 méretig, DN 100	18	db			0	0
40	54-011-5-0249101	Nyomvonaljelző szalag fektetése közművezetékek fölé PIPELIFE "víz" jelölőszalag, VIZ-JELSZALAG	247	m			0	0
41	54-016-6.1	Fűtési és vízvezeték szakaszos és hálózati nyomáspróbája vízzel, 200 mm külső Ø-ig	247	m			0	0
42	54-016-7.1	Csővezetékek fertőtlenítése, DN 200 méretig	247	m			0	0
43	54-021-1.1.4.1-0143586	Aszfaltbevonatú gömbgrafitos, karimás idomok szerelése tetszőleges csőrendszerekhez (azbeszt, öntöttvas, acél, PE, PVC), földárokban, PN 10-16, DN 200 méretig, DN 100, TT, F, T, FFR, N idom L. Frischhut GGG karimás T-idom NÁ 100/ NÁ 100, epoxigyanta külső-belső bevonattal, PN 10-16 Cikkszám: T100100	2	db			0	0
44	54-021-1.1.4.1-0143905	Aszfaltbevonatú gömbgrafitos, karimás idomok szerelése tetszőleges csőrendszerekhez (azbeszt, öntöttvas, acél, PE, PVC), földárokban, PN 10-16, DN 200 méretig, DN 100, TT, F, T, FFR, N idom L. Frischhut GGG N kétkarimás talpas könyök NÁ 100, epoxigyanta külső-belső bevonattal, PN 10-16 Cikkszám: N100	3	db			0	0

02 Vízellátás

Ssz.	Tételszám	Tétel szövege	Menny.	Egység	Anyag egységár	Díj egységre	Anyag összesen	Díj összesen
45	54-021- 1.1.4.2- 0143978	Aszfaltbevonatú gömbgrafitos, karimás idomok szerelése tetszőleges csőrendszerekhez (azbeszt, öntöttvas, acél, PE, PVC), földárokban, PN 10-16, DN 200 méretig, DN 100, X, Q, FFK, FF idom L. Frischhut GGG Q kétkarimás könyök NÁ 100, epoxigyanta külső-belső bevonattal, PN 10-16 Cikkszám: Q100	1	db			0	0
46	54-021- 1.1.4.2- 0144132	Aszfaltbevonatú gömbgrafitos, karimás idomok szerelése tetszőleges csőrendszerekhez (azbeszt, öntöttvas, acél, PE, PVC), földárokban, PN 10-16, DN 200 méretig, DN 100, X, Q, FFK, FF idom L. Frischhut GGG FF kétkarimás kötőidom, NÁ 100/ 200 mm, epoxigyanta külső-belső bevonattal, PN 10-16 Cikkszám: FF100200	2	db			0	0
82 Épületgépészeti szerelvények és berendezések szerelése								
47	82-001- 7.3.1- 0090212	Kétoldalon menetes vagy roppantógyűrűs szerelvény elhelyezése, külső vagy belső menettel, illetve hollandival csatlakoztatva DN 20 szelepek, csappantyúk (szabályzó, fojtó-elzáró, beavatkozó) OVENTROP Aquastrom KFR üríthető kombinált elzáró és visszacsapó szelep, PN16, DN20, bm., Rp 3/4xRp 3/4, max. 120 °C, ürités G 1/4 méretű golyóscsappal, vörösoöntvényből, 4206206	9	db			0	0
48	82-001- 7.3.2- 0130604	Kétoldalon menetes vagy roppantógyűrűs szerelvény elhelyezése, külső vagy belső menettel, illetve hollandival csatlakoztatva DN 20 gömbcsap, víz- és gázfőcsap MOFÉM AHA Univerzális gömbcsap 3/4" bb. menettel, névleges méret 20 mm, sárgaréz, natúr, 16 bar, Csz: 113-0018-00	9	db			0	0
49	82-002- 2.1.2.1.1.1. 2-0010232	Vízmérők elhelyezése, hitelesítve, kétoldalon külső menettel, illetve hollandival csatlakoztatva, házi vízmérő, hidegvízre, szárazonfutó, többsugaras, DN 20 ZENNER MTKD-N DN20 Q3=4 m ³ /h 190 mm többsugaras szárazonfutó, impulzus adásra előkészített vízmérő (30°C), MID R80H R40V hitelesítéssel, vízszintes és függőleges beépítésre, 141467	9	db			0	0
50	82-021- 11.2- 0420115	Föld feletti tűzcsap elhelyezése és szerelése DN 100 Mohácsi Vasöntöde kitörésbiztos földfeletti tűzcsap 1,25 m, BFF-100-00B	3	db			0	0
Fejezet összesen:							0	0

Keresztes-Gréczi Mérnöki Iroda és Szolgáltató Kft.
Iroda: 7624 Pécs, Budai Nagy Antal utca 1.
Telefon, fax: (72) 510-254
Telefon: (72) 510-252
e-mail: kerterv@gmail.com

Kelt: 2024. március

Munkaszám: **3/2024**

TARTALOMJEGYZÉK

Kozármisleny Város

Öregszőlő dűlő közművesítése

Vízjogi engedélyezési és kiviteli terv

1. IROMÁNYOK

- 1.01. Tartalomjegyzék
- 1.02. Tervezői nyilatkozat
- 1.03. Műszaki leírás vízellátás
- 1.04. Műszaki leírás szennyvízelvezetés
- 1.05. Meghatalmazás
- 1.06. Tulajdonosi hozzájárulás
- 1.07. Tettye Forrásház elvi közműállásfoglalás

2. TERVEK

- 2.01. Átnézeti helyszínrajz..... HR-1
- 2.02. Részletes helyszínrajz..... HR-2
- 2.03. Hossz-szelvények V 1-0-0 HSZ-1
- 2.04. Hossz-szelvények SZNY 1-0-0 HSZ-2
- 2.05. Keresztszelvények.....KSZ-1
- 2.06. Csomóponti részletekCS-1
- 2.07. Munkaárok, ágyazatkialakítás és burkolathelyreállítás típussterve T-1
- 2.08. Nyomóvezeték csatlakozásának típussterve T-2
- 2.09. Házi szennyvízátemelő típussterve T-3
- 2.10. Űrítő és légtelenítő aknák típussterve..... T-4
- 2.11. Vízmérő akna típussterve..... T-5
- 2.12. 1,10x1,50 méretű tolózárr akna típussterve T-6

Keresztes-Gréczi Mérnöki Iroda és Szolgáltató Kft.

Iroda: 7624 Pécs, Budai Nagy Antal utca 1.

Telefon, fax: (72) 510-254

Telefon: (72) 510-252

e-mail: kerterv@gmail.com

Kelt: 2024. március

Munkaszám: **3/2024**

Tervezői nyilatkozat
Kozármisleny Város
Öreg szőlő dűlő közművesítése
Vízjogi engedélyezési és kiviteli terv

Alulírott: **Keresztes László** (kamarai nyilvántartási szám: **02-0436**),
tervezési jogosultságok:

- VZ-TEL - Települési víziközmű tervezése
- VZ-TER - Területi vízgazdálkodási építmények tervezése
- VZ-VKG - Vízkészlet gazdálkodási építmények tervezése
- TV - Településtervezési vízközmű szakterület

a vonatkozó jogszabályoknak (különösen az 1997. évi LXXVIII. törvény vonatkozó szakaszainak) megfelelően kijelentem, hogy:

- a tárgyi műszaki tervek elkészítéséhez jogosultsággal rendelkezem;
- a tárgyi terveket az érintett szakhatóságokkal, üzemeltetőkkel leegyeztettük;
- az alkalmazott műszaki megoldások megfelelnek az általános érvényű és eseti hatósági előírásoknak, a vonatkozó és érvényben lévő nemzeti szabványok előírásainak; Külön kiemeljük a bányászatról szóló 1993. évi XLVIII- as törvény végrehajtására kiadott 20/2022 (I.31) SZTFH rendeletet (A bányászatról szóló 1993. évi XLVIII. törvény végrehajtásának egyes szabályzatáról), és a 18/2022. (I.28) SZTFH rendeletet (A gázelosztó vezetékek biztonsági követelményeiről és a Gázelosztó vezetékek Biztonsági Szabályzatáról) melyek előírásait be kell tartani.
- megfelelnek a munkavédelmi, tűzvédelmi, biztonságtechnikai, egészségügyi és környezetvédelmi rendeletek, utasítások és szabványok követelményeinek;
- a tervdokumentáció a létesítmény tervezésére, telepítésére és üzemeltetésére vonatkozó munka-és környezetvédelmi előírások betartásával készült.
- a terveket az országos és az érintett település településrendezési tervének figyelembevételével, annak előírásait betartva készítettük el. Az építési munka során be kell tartani az építési követelményekről szóló kormányrendeletben meghatározott alapvető követelményeket.
- A tervezési munka során az építési törvény 41§-ban foglalt követelményeknek megfelelő termékeket terveztünk be. A kivitelezőnek igazolni kell, hogy a beépített termékek megfelelnek a gyártói teljesítménynyilatkozatoknak.

Pécs, 2024. március 19.

Keresztes

Keresztes László
Vezető tervező

VÍZJOGI ENGEDÉLYEZÉSI ÉS KIVITELI TERVDOKUMENTÁCIÓ

KOZÁRMISLENY VÁROS ÖREGSZŐLŐ DŰLŐ VÍZHÁLÓZAT BŐVÍTÉS

Műszaki leírás

KOZÁRMISLENY VÁROS MEGBÍZÁSÁBÓL

Készítette:
Keresztes László
02-0436

Keresztes-Gréczy Mérnöki Iroda és Szolgáltató Kft
7624 Pécs Budai Nagy Antal utca 1.

TARTALOMJEGYZÉK

TARTALOMJEGYZÉK	2
1. BEVEZETÉS	3
1.1. ELŐZMÉNYEK	3
1.2. AZ ENGEDÉLYEZÉSI ÉS KIVITELI TERVEK TARTALMI KÖVETELMÉNYE, FELÉPÍTÉSE	3
2. TERVEZÉSI TERÜLET ISMERTETÉSE	3
2.1. TERVEZÉSI TERÜLET ISMERTETÉSE	3
2.2. ELLÁTANDÓ EGYSÉGEK	4
3. TERVEZÉSI ALAPADATOK	4
3.1. ELŐZMÉNY TERVEK.....	4
3.2. GEODÉZIAI ADATSZOLGÁLTATÁS, KIEGÉSZÍTŐ FELMÉRÉSEK	4
3.3. MEGLÉVŐ KÖZMŰVEK, ADATSZOLGÁLTATÁS	4
3.4. VÉDŐTÁVOLSÁGOK, KÖZMŰKERESZTÉZÉSEK.....	5
4. A TERVEZETT LÉTESÍTMÉNYEK ISMERTETÉSE	5
4.1. VÍZELLÁTÓ HÁLÓZAT	5
5. BETARTANDÓ MŰSZAKI KÖVETELMÉNYEK	6
5.1. ÁLTALÁNOS ELŐÍRÁSOK	6
5.2. FÖLDMUNKÁK, MUNKAÁROK KIALAKÍTÁSA	6
5.3. VÍZVEZETÉKEK.....	7
5.4. KÖZMŰ KIVÁLTÁSOK, VEZETÉKEK VÉDELME.....	7
5.5. HELYREÁLLÍTÁSI MUNKÁK.....	7
6. KIVITELEZÉSI ELŐÍRÁSOK	8
6.1. ÁLTALÁNOS KÖVETELMÉNYEK	8
6.2. MUNKAÁROK ÉS MUNKAGÖDÖR VÉDELME, VÍZTELENÍTÉS	8
6.3. VEZETÉKFEKTETÉSI ELŐÍRÁSOK	8
7. ÜZEMBE HELYEZÉS (NYOMÁSPRÓBA, VÍZTARTÁSI PRÓBA)	8
8. KÖRNYEZETVÉDELME	8

1. BEVEZETÉS

1.1. Előzmények

Kozármisleny Város Önkormányzata a település vízhálózatának bővítését tervezi az Öregszőlő dűlőben. A bővítéssel érintett szakaszon 9 db belterületi ingatlanon, 9 db családi ház vízellátásának kiépítésére lesz lehetőség. Az ingatlan fejlesztések 2024-ben indulnak el.

A tervezési munkára Kozármisleny Város Önkormányzata adott megbízást.

Beruházó és engedélyes: Kozármisleny Város Önkormányzata.

1.2. Az engedélyezési és kiviteli tervek tartalmi követelménye, felépítése

1. Tervezői nyilatkozat (a hatályos előírásoknak való megfeleléséről, a hatósági- és közmű-egyeztetésekről és azok eredményének figyelembevételéről)
2. Műszaki leírás
3. Áttekintő helyszínrajz
4. Részletes helyszínrajz
5. Hossz-szelvény
6. Kereszt-szelvény
7. Csomóponti részlettervek (egyedi megoldások) vízellátásra
8. Típustervek a vízellátás, csatornázás műtárgyaihoz

Egyéb nyilatkozat, engedély, adatszolgáltatás, jegyzőkönyv (szükség szerint a műszaki leírás mellékleteként csatolva)

2. TERVEZÉSI TERÜLET ISMERTETÉSE

2.1. Tervezési terület ismertetése

A vízhálózat fejlesztésben érintett Kozármisleny Város Baranya Megyében, Pécstől dél-keletre helyezkedik el, a Pécsi járáshoz tartozik, a járási központ: Pécs Megyei Jogú Város.

A vízhálózat fejlesztéssel érintett utca: Öregszőlő dűlő.

A településrészen a beépítés a rendezési terv szerint családi házas jellegű. A meglévő közművek az utca már beépített részén: vízellátó hálózat, gázhálózat, villamos erőátvitel, telefon és internet hálózat. A tervezés által érintett szakaszon, egyelőre csak a villamos légvezeték épült ki. A vízellátó hálózat bővítése a szennyvízelvezető rendszerrel egyidőben történik meg. A további közművek megvalósítása az üzemeltetők bevonásával, a lakóépület fejlesztésekkel párhuzamosan történik. (E.ON, Telekom, stb.)

A területen jelenleg a telkek kialakítása van folyamatban, csak két ingatlanon található gazdasági épület.

A meglévő vízvezeték az utcában az 1057/9 helyrajzi számú ingatlanig épült ki, a vezeték végén egy altalaj tűzcsappal. A meglévő vezeték mérete a csatlakozási ponton Dk 110mm-es KPE, az utca nyugati szakaszán Ø 80 mm-es azbesztcement. A tervezett vezeték ágvezetéként épül ki, ezért mérete szintén 110 mm-es KPE lesz, a szükséges helyeken 100 mm-es föld feletti tűzcsapok beépítésével.

A tervezési munka során magántulajdont nem érintettünk, a vezeték Kozármisleny Város Önkormányzatának tulajdonában lévő 2218 helyrajzi számú útterületben épül.

A fejtési talajosztály III. Talajvízzel az építés során nem kell számolni. A munkaárkokat az 1,2 méternél mélyebb szakaszokon táblás dúcolással kell biztosítani. A talajadottságok miatt a kiemelt talaj a csőzónában földvisszatöltésre nem alkalmas, talajcsere javasolt. A munkaárok további szelvényébe a helyi anyag visszatölthetőségét talajmechanikai vizsgálattal kell igazolni.

2.2. Ellátandó egységek

A tervezési területen kizárólag kommunális jellegű vízfogyasztással számolunk. A becsléshez felhasználtuk a KSH oldaláról letölthető létszám, és vízfogyasztási adatokat is. A vízszolgáltató a DRV Zrt.

Tervezett bekötések száma: 9 db

Az ellátandó lakások száma: 9 db.

Lakosság várható létszáma: 30 fő.

Várható vízigény: $Q = 30 \text{ fő} \times 100 \text{ l/fő} \times d/1000 = 3 \text{ m}^3/d$.

A használati vízigényen kívül a terület oltóvízellátását is meg kell oldani. Az utcában kettő db. NA 100-as földfeletti tűzcsapot terveztünk az utca középső szakaszán és a végén, hogy a tűzcsapok a védendő létesítmények 100 méteres környezetében legyenek. A tűzcsapot a kerítésvonalban kell a helyszínrajz szerint elhelyezni úgy, hogy se a jármű, se a gyalogos forgalmat ne zavarja. A vízellátás rendszere ágvezetékes.

Az ingatlanokon keletkező szennyvizek elvezetése az utcában tervezett közüzemi szennyvízcsatornán biztosított lesz.

3. TERVEZÉSI ALAPADATOK

3.1. Előzmény tervek

Az engedélyezési és kiviteli terveket Kozármisleny Város rendezési terve, és a város meglévő közmű alapterveinek figyelembe vételével készítettük el.

A tervezett vízvezetékek nyomvonala az utca középső részén, az 1057/10 helyrajzi számú útterületben, a meglévő altalaj tűzcsapnál csatlakozik a vízhálózatra. A csatlakozási ponttól a vezeték az út déli szélében, a telekhatárral párhuzamosan jelöltük ki.

Az építési területen jelenleg földút van, amit a közművek lefektetése után minimum 3 méter szélességben zúzottkő burkolattal terveznek ellátni. Az út végleges kiépítése a telkek beépítése után történik meg.

3.2. Geodéziai adatszolgáltatás, kiegészítő felmérések

A tervezéshez beszereztük a tervezési terület alaptérképét digitális formában, EOVS koordináta rendszerben. A tervezés ezen alaptérkép felhasználásával, valamint az engedélyezési és kiviteli tervekhez készült részletes helyszíni felmérés alapján történt.

A részletes felmérés során, mind helyszínrajzilag, mind magasságilag bemérésre kerültek a meglévő tereptárgyak, valamint a jellegzetes terep pontok.

A tervezés során a Tervező helyszíni bejárással pontosította a térképi állományokat.

3.3. Meglévő közművek, adatszolgáltatás

A tervezéshez a meglévő közművek adatait az E-Közmű rendszerből töltöttük le, illetve a vízhálózat, és a szennyvízcsatorna nyomvonalát a DRV Zrt., illetve a Tettye Forrásház Zrt. rendelkezésünkre bocsátotta.

Tekintettel a nyilvántartások hiányosságaira, a szolgáltatott adatokért a tervező nem vállal szavatosságot, a kiviteli tervek elkészítésekor, illetve kivitelezéskor a szakági közműszolgáltatók nyilatkozatában foglaltak szerint kell eljárni.

Az adatbeszerzések alapján az alábbi közművek és szolgáltatók találhatóak a tervezési területtől délre meglévő útszakaszon:

- Ivóvízellátás DRV Zrt.
- Szennyvízelvezetés Tettye Forrásház Zrt
- Gázvezeték E-ON Dél-dunántúli Gázhálózati Zrt.
- Elektromos vezetékek E-ON Dél-dunántúli Áramhálózati Zrt.
- Távközlési kábelek Magyar Telekom Nyrt., Vodafone

A tervezési szakaszon csak az E.ON kisfeszültségű villamos légvezetéke épült meg, és az utca nyomvonalát keresztezi egy középvezettségű villamos légvezeték is.

A hiteles közmű nyilatkozatot az engedélyezési és kiviteli tervben a műszaki leíráshoz csatoljuk. A kivitelezőnek a jegyzőkönyvek ismeretében a közmű üzemeltetők szakfelügyeletének megrendeléséről gondoskodni kell.

3.4. Védőtávolságok, közműkereszteзések

A tervezett szennyvíz nyomóvezeték villamos légvezetéseket közelít meg, de más közművet nem érint.

Elektromos légvezetékek:

Az erősáramú vezeték alatt munkavégzés során a vonatkozó munkavédelmi előírásokat be kell tartani. Erősáramú légvezeték keresztezése és megközelítése során a mindenkori hatályos vonatkozó szabályzatokban előírtakat, illetve a 2/2013. (I.22) NGM rendeletben előírtakat kell betartani. A kivitelező köteles a hálózat oszlopaitól az 1,00 méter szabványos védőtávolságot tartani, és köteles megóvni a munkavégzés során az oszlopok állékonyosságát. A területen az ingatlanok villamos bekötése légvezetékkel történt. **Az építési területen ezután történnek lakóház beruházások, ezért a bekötéseket a csatornahálózat építése során folyamatosan figyelemmel kell kísérni a közműnyilvántartási rendszeren.**

Vízvezetékek:

A településen a vízi közműveket a DRV Zrt. üzemelteti. A meglévő vezeték nyomvonalát az E-Közmű rendszer és az üzemeltető által a részünkre átadott digitális és papír alapú térképek alapján rögzítettük. A meglévő vezeték 1,00 méteres környezetében csak óvatos kézi földmunka végezhető, az üzemeltető szakfelügyelete mellett. Amennyiben a vízvezeték a szennyvíz nyomócső 2,00 méternél jobban megközelíti, a szennyvíz vezeték védőcsőben kell elhelyezni. A meglévő vízvezeték csatlakozást csak a DRV szakemberei végezhetik el.

A meglévő közművek környezetében végzett munkáknál a közmű üzemeltetők előírásait be kell tartani, a szakfelügyeletet, illetve szükség esetén a nyomvonal kitérését a munkakezdés előtt 8 nappal meg kell rendelni.

4. A TERVEZETT LÉTESÍTMÉNYEK ISMERTETÉSE

4.1. Vízellátó hálózat

Kozármisleny Város Önkormányzata az Öregszőlő dűlőben kialakítandó 9 lakótelep vízellátására az utcában meglévő gerincvezeték meghosszabbítását, és a kialakított telkek vízbekötését tervezi.

Gerincvezeték: Dk 110x10 mm-es KPE nyomócső, PE 100, SDR 11.
Bekötő vezeték Dk 32x3 mm-es KPE csövek.

A tervezett nyomvonal a részletes helyszínrajz szerint az önkormányzati út déli szélén lett kijelölve.

Vízellátás létesítményjegyzék:

214 méter Dk 110x10 mm-es KPE nyomócső gerincvezeték, és Dk 32x3 mm-es KPE bekötő vezeték
2 db DN 100 mm-es földfeletti tűzcsap

5. BETARTANDÓ MŰSZAKI KÖVETELMÉNYEK

5.1. **Általános előírások**

A tervezést során betartottuk az érvényben lévő nemzeti és EU-s szabványok előírásait, továbbá egyeztetés történt a leendő üzemeltetővel illetve a közművek kezelőivel, amely alapján a betartandó műszaki követelmények pontosításra kerültek.

A kivitelezés alatt jelen fejezetben és a Vízzogi létesítési engedélyben rögzítetteket be kell tartani és ennek keretein belül kell a létesítményt megvalósítani. A figyelembe veendő előírások körét azonban valamennyi érvényes magyar előírás összessége jelenti, és nem korlátozódik csupán a Dokumentációban szereplőkre.

Bár a nemzeti szabványosításról szóló 1995. évi XXVIII. törvény szerint a nemzeti szabvány alkalmazása önkéntes, ettől eltérni csak az alkalmazott műszaki megoldás igazolása mellett lehet, illetve vannak olyan műszaki tartalmú jogszabályok, amelyek - illetve a magukba foglalt nemzeti szabványok - betartása kötelező érvényű.

Olyan esetekben, amikor az előírások vagy a hivatkozott szabványok kikötései különféle minőségi szinteket jelentenek, vagy a választás lehetőségét nyújtják, a hatósági előírásokat, illetve az üzemeltetővel történt egyeztetésen meghatározottakat kell figyelembe venni.

Általánosan betartandó szabványok:

MSZ EN 805:2000	Vízellátás. Épületeken kívül lévő vízellátó rendszerek és rendszerelemek követelményei <i>(angol nyelvű)</i>
MSZ 22115:2002	Fogyasztói vízbekötések
MSZ-10-310:1986	Vízügyi létesítmények. Épületen kívüli nyomás alatti vízszállító csővezetékek
MSZ 15286:1999	Ivóvízellátás. Csővezetékek tisztítása és fertőtlenítése
MSZ EN 476:2012	Vízvezető vezetékek és csatornák elemeinek általános követelményei

5.2. **Földmunkák, munkaárok kialakítása**

A kivitelezés során a kivitelező köteles a geotechnikai adottságokat megvizsgálni és szükség szerint olyan részletességgel kiegészíteni, ami a kivitelezés követelményeinek megfelel. A megvalósítás során a vizsgálatok szerinti és a tényleges talajjellemzők és/vagy talajvízszintek (talajvízminőségek) között tapasztalt eltérések esetén a szükséges módosításokat el kell végezni.

A talaj a terület nagy részén III. fejtési osztályba tartozik, így a függőleges földpartok hézagos pallóval történő megtámasztása általában elegendő. Fokozottan figyelni kell ugyanakkor a megnyitott munkaárkokkal párhuzamosan már meglévő közmű vezetékek visszatöltött munkaárkaira, mivel ezek az új munkaárok nyitás során, különösen csapadékos időszakban megcsúszhatnak. Az ilyen szakaszokon, és az 1,5 méternél mélyebb munkaárkoknál célszerű a munkaárkokban dolgozók védelmére táblás dúcolást alkalmazni.

A munkaárok fenékszintjét úgy kell meghatározni, hogy az alsó ágyazati réteg vastagságával legyen mélyebben a tervezett folyásfenékhez képest, jelen esetben 150 mm-el.

Az alsó ágyazati réteg vastagsága:

- 150 mm

A csatorna felső ágyazati réteg vastagságát (a beágyazási szöveget) az alkalmazott csőanyag szilárdsági követelményeinek megfelelően kell kialakítani.

A munkaárokban a földvisszatöltést réteges tömörítés mellett az alábbi tömörítési értékek betartásával kell elvégezni:

- | | |
|-------------------|------------|
| - Ágyazati réteg: | Try = 90 % |
| - Csőzónában: | Try = 85 % |
| - Csőzóna felett: | Try = 90 % |

Visszatöltésre felhasználható anyagok:

Ágyazati anyagok: Jól tömöríthető szemszerkezetű, éles kavicsokat nem tartalmazó homok vagy homokos kavics.

A munkaárok visszatöltése: A meglévő talaj visszatöltését a csőzónába nem javasoljuk. A csőzónán kívüli visszatöltésről helyszíni vizsgálat alapján kell dönteni.

A visszatöltésre kerülő anyag feleljen meg a tervezési előírásokban megkívánt tömöríthetőségi követelményeknek, legyen mentes minden csőkárosító anyagtól. (pl. fagyókér, szemét, szerves anyag, 75 mm-nél nagyobb rögök, hó és jég).

Csőroppantással történő munkavégzéskor a vízbekötések helyét, közműkeresztezéseknél a meglévő vezetékeket kézi földmunkával fel kell tární. A feltárásoknál az üzemeltetők szakfelügyeletét meg kell rendelni. Az indító és fogadó munkagödöröket célszerű ezeknél a feltárásoknál előirányozni.

5.3. Vízvezetékek

A tervezett vízhálózat lényeges elemei a csővezetékek és a szerelvények, melyeknek beépített állapotukban meg kell felelniük a tervezett hidraulikai, egészségügyi, üzembiztonsági, szilárdsági, állékonyági és korrózió állósági követelményeknek. A beépítésre kerülő valamennyi vízzel érintkező anyagnak egészségügyi-vízügyi alkalmazási engedéllyel kell rendelkeznie.

A nyomóvezeték anyaga kemény polietilén. A csőanyag visszaforgatott anyagot nem tartalmazhat. Az alkalmazott csővezeték PE 100, SDR 11 legyen.

A csőkapcsolatoknál húzás-biztos, vízzáró kialakítást kell biztosítani. A csövek hegesztése elektrofúziós eljárással készülhet. A rendszerbe épített szerelvénynek a vezetékekkel azonos műszaki paramétereknek kell megfelelni. A beépítendő szerelvényeknek azonosnak kell lennie az adott csőszakasz nyomásfokozatával. A csomópontokat oldható módon kell kialakítani.

A vezetéket 1,2-1,3 m mély munkaárókba terveztük fektetni, a meglévő úttal megegyező hossz-szelvényi kialakítással. A vezetéken, amennyiben magas pont található légtelenítő szerelvényt, a mélypontokon ürítési lehetőséget kell elhelyezni.

5.4. Közmű kiváltások, vezetékek védelme

A tervezett nyomóvezeték más közmű vezetéket nem keresztesz. A vízvezetékkel párhuzamosan épülő szennyvíz nyomóvezeték távolsága a vízvezetékétől 2,00 méter. A szennyvíz vezeték épül mélyebben, így a víz gerincvezeték kereszteszése a vízvezeték alatt történik.

A Kivitelező feladata a közmű üzemeltetők szakfelügyeletének biztosítása.

A feszültség alatt lévő légvezetékek, jelző és energiaellátó földkábelek biztonsági övezetében és közelében végzendő munkáknál szigorúan be kell tartani a 11/1984. (VIII. 22.) IpM. sz. rendelet munkavégzést tiltó és korlátozó, részletes és tételes balesetmegelőző előírásait.

5.5. Helyreállítási munkák

Az építési munkákkal kapcsolatban a közút kezelője Kozármisleny Város Önkormányzata. Jelenleg a területen földút van. A közmű vezetékek megépítése után a területen minimum 3méter széles szerviz utat kell építeni, behengerelt zúzottkőből a kiviteli tervek szerinti anyagból és rétegvastagságban.

6. KIVITELEZÉSI ELŐÍRÁSOK

6.1. Általános követelmények

- A meglévő, de átépítésre nem kerülő közműveket az építés ideje alatt felfüggesztéssel biztosítani kell.

6.2. Munkaárok és munkagödör védelme, víztelenítés

- Talajok fejtési osztályának megadása

A talaj fejtési osztálya a terület nagy részén III, ami az engedélyezési terv készítésekor ismert volt. A talaj földvísszatöltésre a csővezeték környezetében nem alkalmas. A területen talajvízzel nem kell számolni.

6.3. Vezetékfektetési előírások

A tervezett vízvezeték nyomvonalának kitűzése a részletes helyszínrajz szerint a koordinátajegyzékben megadott paraméterekkel történjen. Ellenőrizni kell a kitűzés helyességét a keresztszelvényeken feltüntetett adatok bemérésével a térkép és a geodéziai mérés elkerülhetetlen pontatlanságai miatt. A meglévő közművek helyzetét az építési munka megkezdése előtt kézi feltárással pontosítani kell, mivel sok esetben a „D” tervek megbízhatatlanok. A feltárásokhoz biztosítani kell a közmű üzemeltetők szakfelügyeletét. A vízvezeték fektetése során a csőgyártó fektetési utasításait maradéktalanul be kell tartani.

7. ÜZEMBE HELYEZÉS (NYOMÁSPRÓBA, VÍZTARTÁSI PRÓBA)

A csővezetékek megépülése után, betakarása előtt el kell végezni:

- A nyílt árkos geodéziai felmérést,
- Nyomáspróbát.

Az elkészült vízellátó szakaszokon az átadás-átvétel előtt az alábbi szabványokban megfogalmazottak szerinti vizsgálatokat kell elvégezni:

- MSZ 2873:1986 Csővezetékek névleges, üzemi próbanyomása
- MSZ-10-310:1986 Vízügyi létesítmények. Épületen kívüli nyomás alatti vízszállító csővezetékek

Az elkészült csővezetéket átadás előtt fertőtleníteni és 10- szeres vízzel öblíteni kell.

A csatorna csővezetékek megépülése után, betakarása előtt el kell végezni:

- A geodéziai felmérést,

8. KÖRNYEZETVÉDELEM

Az építés során olyan technológiát kell alkalmazni, mely a környezetet nem veszélyezteti.

A veszélyes hulladékok keletkezését, ártalmatlanítását, gyűjtését, tárolását a 225/2015. (VIII. 7.) Korm. rendelet és vállalati előírások szabályozzák.

A környék lakói, valamint az ott lévő kommunális, kulturális és idegenforgalmi létesítmények nyugalma érdekében kerülni kell a felesleges zajokat. A járművek, építőipari gépek csak a feltétlenül szükséges ideig működjenek. A 27/2008. (XII. 3.) KvVM–EüM együttes rendeletben előírt zajszintet ne lépje túl az építési tevékenység zaja a munkahely környezetében. Ha várhatóan túllépi, a környezetvédelmi hatóságtól kell zajkibocsátási határérték megállapítást kérni.



Keresztes László
Vezető tervező

VÍZJOGI ENGEDÉLYEZÉSI ÉS KIVITELI TERVDOKUMENTÁCIÓ

KOZÁRMISLENY VÁROS ÖREGSZŐLŐ DÚLÓ CSATORNAHÁLÓZAT BŐVÍTÉS

Műszaki leírás

Készült:

KOZÁRMISLENY VÁROS MEGBÍZÁSÁBÓL

Készítette:

Keresztes László
02-0436

Keresztes-Gréczy Mérnöki Iroda és Szolgáltató Kft
7624 Pécs Budai Nagy Antal utca 1.

TARTALOMJEGYZÉK

TARTALOMJEGYZÉK	2
1. BEVEZETÉS	3
1.1. ELŐZMÉNYEK	3
1.2. ENGEDÉLYEZÉSI ÉS KIVITELI TERVEK FELÉPÍTÉSE	3
2. TERVEZÉSI TERÜLET ISMERTETÉSE, VÍZFOGYASZTÁS, SZENNYVÍZHÓZAMOK	3
2.1. TERVEZÉSI TERÜLET RÖVID ISMERTETÉSE	3
2.2. ELLÁTANDÓ EGYSÉGEK, SZENNYVÍZHÓZAMOK	4
3. TERVEZÉSI ALAPADATOK	4
3.1. ELŐZMÉNY TERVEK.....	4
3.2. MÉRETEZÉSEK, SZÁMÍTÁSOK	4
3.3. MEGLÉVŐ KÖZMŰVEK, ADATSZOLGÁLTATÁS	5
4. A TERVEZETT HÁLÓZAT ISMERTETÉSE	5
4.1. GRAVITÁCIÓS ÉS NYOMÁS ALATTI HÁLÓZAT ÁLTALÁNOS ISMERTETÉSE.....	5
4.2. KOZÁRMISLENY ÖREGSZŐLŐ DŰLŐ CSATORNÁZÁSA, RÉSZLETES ISMERTETÉS, LÉTESÍTMÉNYJEGYZÉK, ÉRINTETT INGATLANOK LISTÁJA.....	6
5. BETARTANDÓ MŰSZAKI KÖVETELMÉNYEK	6
5.1. ÁLTALÁNOS ELŐÍRÁSOK	6
5.2. FÖLDMUNKÁK, MUNKAÁROK KIALAKÍTÁSA	7
5.3. BEKÖTÉSEK	8
5.4. HÁZI ÁTEMELŐK	8
5.5. KÖZMŰ KIVÁLTÁSOK, VEZETÉKEK VÉDELME.....	10
5.6. SZERVIZ UTAK, KEZELŐ UTAK	10
5.7. HELYREÁLLÍTÁSI MUNKÁK.....	10
6. EGYÉB ELŐÍRÁSOK.....	10

1. BEVEZETÉS

1.1. Előzmények

Kozármisleny Város csatornahálózata az Öregszőlő dűlőben 2024-ben gravitációs és nyomás alatti csatornaszakasszal bővült.

Az utcában a beruházás során 5 db nyomás alatti bekötés, 197méter Dk 63mm-es nyomás alatti szennyvízvezeték, 97 méter gravitációs csatorna és 3 db gravitációs szennyvíz bekötés épült meg.

A települések csatornahálózatának fejlesztésére a KEHOP -2.2.2-15-20211-00168 azonosító számú pályázat keretében került sor. A fejlesztés kiemelt állami nagyberuházásnak minősült.

Kozármisleny Város Önkormányzata az Öregszőlő dűlő északkeleti, belterületi szakaszán a csatornahálózat további bővítését tervezi. A KEHOP keretében megtörtént hálózatbővítés sikeres műszaki átadása után, a területen lévő 9 db lakóház építésére alkalmas ingatlan, nyomás alatti szennyvízhálózatra csatlakozására lesz lehetőség.

A beruházás előkészítés jellegű, így nem kapcsolódik a KEHOP keretében 2024-ben lezáruló projekthez. **Megvalósítására a KEHOP beruházás befejezése után kerül sor.**

1.2. Engedélyezési és kiviteli tervek felépítése

1. Tervezői nyilatkozat (a hatályos előírásoknak való megfelelésről, a hatósági- és közmű-egyeztetésekről és azok eredményének figyelembevételéről)
2. Műszaki leírás
3. Áttekintő helyszínrajz
4. Részletes helyszínrajzok
5. Hossz-szelvények
6. Keresztszelvények
7. Hiteles E-közmű nyilatkozat, közmű hozzájárulások
8. Koordináta jegyzék kitűzéshez

2. TERVEZÉSI TERÜLET ISMERTETÉSE, VÍZFOGYASZTÁS, SZENNYVÍZHÓZAMOK

2.1. Tervezési terület rövid ismertetése

A csatornahálózat fejlesztésben érintett Kozármisleny Város Baranya Megyében, Pécsről dél-keletre helyezkedik el, a Pécsi járáshoz tartozik, a járási központ: Pécs Megyei Jogú Város.

A település csatornázandó utcája Kozármisleny délkeleti részén, az Árpádi árok völgyében helyezkedik el.

A csatornahálózat fejlesztéssel érintett utca: Öregszőlő dűlő.

A településrészben a beépítés a rendezési terv szerint családi házas jellegű. A meglévő közművek az utca beépített részén: vízellátó hálózat, gázhálózat, villamos erőátvitel, telefon és internet hálózat. A tervezés által érintett szakaszon, egyelőre csak a villamos légvezeték épült ki a tervezési szakasz elején. A vízellátó hálózat bővítése a jelen szennyvízelvezetési tervekkel egyidőben történik meg. A további közművek megvalósítása az üzemeltetők bevonásával, a lakóépület fejlesztésekkel párhuzamosan történik. (E.ON, Telekom, stb.)

A területen jelenleg a telkek kialakítása van folyamatban, csak két ingatlanon található gazdasági épület.

Az utca domborzati adottságai miatt a szennyvízelvezetésre nyomás alatti csatornahálózat tervezhető. A befogadó a KEHOP beruházás keretében kiépített szennyvíz nyomóvezeték végpontja, a részletes helyszínrajz szerint.

Kozármisleny Város lakosságának létszáma a KSH adatok alapján 2023-ban 6928 fő. A lakóházak száma 2271 db. Az ingatlanok vízbekötéssel rendelkeznek.

A csatornahálózatba bekötött lakóingatlanok száma: 2180 db.

A lakossági szennyvizek átlagos mennyisége: $Q = 629 \text{ m}^3/\text{d}$.

A települési összes szennyvíz mennyisége: $Q = 829 \text{ m}^3/\text{d}$.

Az Öregszőlő dűlőben a tervezett csatornahálózat fejlesztés során 9 db ingatlan csatlakozása várható a rendszerre.

A meglévő nyomás alatti hálózatra a jelenleg csatlakozott 5 ingatlannal együtt, összesen 14 családi házas jellegű épület szennyvízelvezetése történik meg nyomás alatti rendszerben.

2.2. Ellátandó egységek, szennyvízhozamok

A tervezési területről kizárólag kommunális jellegű szennyvíz összegyűjtésével számolunk. A csatornarendszerbe állattartásból származó hígtrágya, vagy csapadékvíz nem vezethető. A tervezési szakaszon lakóház még nem épült meg, így a keletkező szennyvizek mennyiségét becsléssel lehet meghatározni. A becsléshez bekértük a vízszolgáltatótól a települések vízfogyasztási adatait az utóbbi öt évre visszamenőleg, és felhasználtuk a KSH oldaláról letölthető létszám és vízfogyasztási adatokat is. A vízszolgáltató a DRV Zrt.

Tervezett bekötések száma: 9 db

A csatormázandó lakások száma: 9 db.

Lakosság várható létszáma: 30 fő.

Jelenlegi szennyvízhozam: $Q = 30 \text{ fő} \times 100 \text{ l/fő} \times \text{d}/1000 = 3 \text{ m}^3/\text{d}$.

3. TERVEZÉSI ALAPADATOK

3.1. Előzmény tervek

A tervezés során figyelembe vettük a település településrendezési tervét. Az engedélyezési és kiviteli tervek készítése során a részletes geodéziai felmérések és talajmechanikai szakvélemény alapján véglegesítettük a terveket.

3.2. Méretezések, számítások

A tervezési munka során meghatároztuk az előzőek alapján a szennyvízmennyiségeket. Méreteztük a nyomás alatti csatornát. Meghatároztuk a házi átemelőknél alkalmazható szivattyúk teljesítmény adatait.

utcanév	helyrajzi szám	befogadó [m.B.f.]		átemelő [m.B.f.]		H_{geo} [m]	L [m] Dk63	H [m]	Q [l/s]	alkalmazott szivattyú	v [m/s] Dk63	H_v [mm]
		terep	fenék	terep	fenék							
Öregszőlő dűlő	1057/9	154,25	152,64	154,62	152,72	-0,08	230	6,89	2,087	Flygt DX 35-5	1,01	6 969
Öregszőlő dűlő	1057/7	154,25	152,64	154,56	152,66	-0,02	237	6,93	2,056	Flygt DX 35-5	0,99	6 950
Öregszőlő dűlő	1057/5	154,25	152,64	154,71	152,81	-0,17	252	6,98	2,026	Flygt DX 35-5	0,98	7 145
Öregszőlő dűlő	1057/3	154,25	152,64	154,71	152,81	-0,17	266	7,03	1,984	Flygt DX 35-5	0,96	7 205
Öregszőlő dűlő	1057/1	154,25	152,64	154,65	152,75	-0,11	281	7,10	1,935	Flygt DX 35-5	0,93	7 213
Öregszőlő dűlő	1058	154,25	152,64	154,10	152,20	0,44	327	7,35	1,764	Flygt DX 35-5	0,85	6 910
Öregszőlő dűlő	1059/10	154,25	152,64	154,95	153,05	-0,41	368	7,35	1,768	Flygt DX 35-5	0,85	7 761
Öregszőlő dűlő	1059/6	154,25	152,64	155,12	153,22	-0,58	375	7,35	1,771	Flygt DX 35-5	0,85	7 929
Öregszőlő dűlő	1059/7	154,25	152,64	156,36	154,46	-1,82	430	7,33	1,782	Flygt DX 35-5	0,86	9 146

A méretezések alapján látszik, hogy a tervezett DX 35-5 típusú szivattyúk alkalmasak a szennyvizek szállítására.

Természetesen a rendszerbe beilleszthető ezzel a szivattyúval azonos paraméterekkel rendelkező, az üzemeltető által elfogadott más típusú berendezés is.

A szennyvízelvezető rendszeren a KEHOP keretében beépítésre kerülő 5 db háziátemelővel együtt összesen 14 db átemelő fog működni. A várható maximális egyidejűség 2 db szivattyú. A méretezés alapján még a legtávolabbi ponton beépített két szivattyú egyidejű működése esetén is, szivattyúként 70 l/perc vízszállítás biztosított.

3.3. Meglévő közművek, adatszolgáltatás

A tervezéshez a meglévő közművek adatait az egyes szakági közműszolgáltatók adatszolgáltatásai, illetve megvalósulási tervei alapján ábrázoltuk, valamint a helyszínen fellelhető közművekre vonatkozó adatok alapján pontosítottuk. Tekintettel a nyilvántartások hiányosságaira, a szolgáltatott adatokért a tervező nem vállal szavatosságot, az engedélyezési és kiviteli tervek készítésekor az adatokat ismételtelen le kell kérni, a bizonytalan helyzetű közművek nyomvonalát a kivitelezés megkezdése előtt feltárással pontosítani kell.

Az adatbeszerzések alapján az alábbi közművek és szolgáltatók találhatók a tervezési területen:

- Ivóvízellátás	DRV Zrt.
- Szennyvízelvezetés	Tettye Forrásház Zrt
- Gázvezeték	E-ON Dél-dunántúli Gázhálózati Zrt.
- Elektromos vezetékek	E-ON Dél-dunántúli Áramhálózati Zrt.
- Távközlési kábelek	Magyar Telekom Nyrt., Vodafone

4. A TERVEZETT HÁLÓZAT ISMERTETÉSE

4.1. Nyomás alatti hálózat általános ismertetése

A terület domborzati adottságaihoz igazodva nyomás alatti szennyvízcsatornát terveztünk, Dk 63x5,8 mm-es nyomócső beépítésével.

A nyomás alatti házi átemelők ingatlanonként lesznek elhelyezve, és a csatornázandó épület villamos rendszerére csatlakoznak. Üzemeltetésük és karbantartásuk a csatornamű üzemeltetőjének a feladata.

Az átemelő szivattyúk 1,0- 1,5 l/s vízszállításúak, 8-9 méter emelőmagassággal, 230 V- os, egyfázisú motorral. Az átemelő akna 80 cm átmérőjű, műanyag. A szivattyúk automatikus üzemét az aknában elhelyezett szintkapcsolóval kell biztosítani. Az átemelőket el kell látni a hibát jelző fényjelzéssel. Az átemelők hasznos és összes vízterét a megrendelő követelményeinek megfelelően, biztosítani kell. (Összes tározótér minimum 300 liter) Az átemelő szintkapcsolóit ugyanakkor úgy kell beállítani, hogy az aknában a hasznos víztér ne legyen nagyobb, mint 30- 40 liter, a szennyvíz berothadásának elkerülésére.

A házi átemelők szivattyútípusának meghatározásánál célszerű az üzemeltető által támogatott típust választani, a szervizelési feladatok megkönnyítése érdekében! (XYLEM, Wilo) A tervekben XYLEM DXM 35-5, és 50-11 szivattyúkat alkalmaztunk. Megfelelő a WILO Rexa Mini 3-VO4.13/M08-523/A-5M házi átemelő szivattyú is a feladatra. (A nyomás alatti csatornaszakaszon, az Öregszőlő dűlőben a csővezeték átöblítésének biztosítására, 1 db 50-11-es vagy Rexa Mini 3-VO4 szivattyút kell beépíteni, a nyomás alatti szakasz legtávolabbi pontjára.)

A házi átemelők elhelyezését, és a bekötő vezeték nyomvonalát a tulajdonosokkal a kivitelezéskor a kivitelezőnek egyeztetnie kell, munkavégzés a területen csak a tulajdonos hozzájárulásával kezdhető meg. A tervtől eltérő, vagy az átlagostól lényegesen eltérő mélységben telepítendő átemelő elhelyezés esetén, a szivattyúméretezés felülvizsgálata tervezői művezetést igényel!

A házi átemelők telepítésének a feltétele, hogy az ingatlan rendelkezzen villamos bekötéssel, vízbekötéssel, és az ingatlanon legyen biztosított a vagyonvédelem.

Az Öregszőlő dűlő szennyvizeinek a befogadója az utcában meglévő szennyvíz nyomóvezeték, illetve az utca alsó szakaszán a meglévő gravitációs csatorna.

A szennyvíz nyomóvezetékek anyaga a rendszerben barna színjelölésű KPE műanyagcső, SDR11, PE 100. Mérete 63x5,8 mm.

4.2. Kozármisleny Öregszőlő dűlő csatornázása, részletes ismertetés, létesítményjegyzék, érintett ingatlanok.

Kozármisleny város, Csikósvölgy és Öregszőlő dűlő csatornahálózata:

Kozármisleny Város keleti részén, az Árpádi árok völgyében van az Öregszőlő dűlő. A tervezett nyomás alatti csatornával 9 db ingatlan szennyvízelvezetése oldódik meg.

Az utcában meglévő nyomás alatti csatorna kapacitása megfelelő a további 9 ingatlan szennyvizeinek az elvezetésére.

A hidraulikai méretezést a tervekhez mellékeljük.

A tervezett nyomóvezeték Dk 63x5,8 mm-es KPE nyomócső, barna színjelöléssel. A vezeték fektetési mélysége 1,5 méter a hossz-szelvény szerint. A vezeték 15 cm vastag homokos kavics ágyazatra kell fektetni.

A vezeték a 4 méter széles önkormányzati tulajdonú útterületbe terveztük, a vízvezeték a 2,00 méteres védőtávolság biztosításával. A tervezett vezeték a KEHOP keretében megépített nyomóvezeték csatlakozik a meglévő vezeték végpontján lévő öblítő akna után, a gerincvezetékre. A tervezett vezeték végpontján is öblítő aknát terveztünk, hasonló kialakításban. A tervezett vezeték mélypontján egy ürítő aknát kell kialakítani a csomóponti részletek szerint.

A tervezési területen a lakóutcák kis beépítési szélességgel rendelkeznek. A burkolt utak szélessége általában 4-4,5 méter között alakul, az út két oldalán padkával. Hasonló lesz a burkolat szélessége az Öregszőlő dűlő érintett szakaszán is. A beruházás során egy 4 méter széles, 30 cm vastag zúzott köves szerviz út kiépítésével számolunk, ami alkalmas lesz az ingatlanok megközelítésére az építőanyagok szállításához, valamint a tervezett közmű vezetékek üzemeltetéséhez szükséges járműforgalom lebonyolítására.

Létesítményjegyzék a csatornázási létesítményekről bekötésekkel:

Szennyvíz nyomóvezeték: SZNY 1-0-0 228 méter, Dk 63x5,8mm KPE.

Házi átemelő: 9 db.

Csővezeték építéssel érintett ingatlanok listája:

Település	Fekvés	Helyrajzi szám	Művelési ág
Kozármisleny	belterület	2218	út

Az út Kozármisleny Város Önkormányzatának tulajdonában van.

5. BETARTANDÓ MŰSZAKI KÖVETELMÉNYEK

5.1. Általános előírások

A tervezést során betartottuk az érvényben lévő nemzeti és EU- s szabványok előírásait, továbbá egyeztetés történt a leendő üzemeltetővel illetve a közutak kezelőivel, amely alapján a betartandó műszaki követelmények pontosításra kerültek.

Az engedélyezési és kiviteli terv készítése során a jelen fejezetben és a vízjogi létesítési engedélyben rögzítettek be kell tartani, és ennek keretein belül kell a létesítményt megvalósítani. A figyelembe veendő előírások körét azonban valamennyi érvényes magyar előírás összessége jelenti, és nem korlátozódik csupán a Dokumentációban szerepelőkre.

Bár a nemzeti szabványosításról szóló 1995. évi XXVIII. törvény szerint a nemzeti szabvány alkalmazása önkéntes, ettől eltérni csak az alkalmazott műszaki megoldás igazolása mellett lehet, illetve vannak olyan műszaki tartalmú jogszabályok, amelyek - illetve a magukba foglalt nemzeti szabványok - betartása kötelező érvényű.

Olyan esetekben, amikor az előírások vagy a hivatkozott szabványok kikötései különféle minőségi szinteket jelentenek, vagy a választás lehetőségét nyújtják, a hatósági előírásokat, illetve az üzemeltetővel történt egyeztetésen meghatározottakat kell figyelembe venni.

Általánosan betartandó szabványok:

MSZ EN 1610:2001 Szennyvízelvezető vezetékek és csatornák fektetése és vizsgálata
MSZ EN 1671:2001 Települések nyomás alatti szennyvízelvezető rendszerei

5.2. Földmunkák, munkaárok kialakítása

A függőleges földpartok biztosítására 1, 50 méter mélység esetén táblás dúcolást írunk elő. A munkaárok fenékszintjét úgy kell meghatározni, hogy az alsó ágyazati réteg vastagságával legyen mélyebben a tervezett folyásfenékhez képest, jelen esetben 150 mm-el.

Az alsó ágyazati réteg vastagsága:

- 150 mm

A csatorna felső ágyazati réteg vastagságát (a beágyazási szöveget) az alkalmazott csőanyag szilárdsági követelményeinek megfelelően kell kialakítani. A munkaárkokat az ágyazat építése előtt 90 %-ra elő kell tömöríteni.

A munkaárkokban a föld visszatöltést réteges tömörítés mellett az alábbi tömörítési értékek betartásával kell elvégezni:

- | | |
|-------------------|------------------|
| - Ágyazati réteg: | $T_{ry} = 90 \%$ |
| - Csőzónában: | $T_{ry} = 85 \%$ |
| - Csőzóna felett: | $T_{ry} = 90 \%$ |

Visszatöltésre felhasználható anyagok:

Ágyazati anyagok: Jól tömöríthető szemszerkezetű, éles kavicsokat nem tartalmazó homokos kavics, osztályozott kavics, vagy megfelelő szemszerkezetű homok. Nem tartalmazhat 20 mm-nél nagyobb méretű anyagrészeket. A talajvízzel érintett csatornaszakaszokon az ágyazat célszerűen osztályozott kavics,

A munkaárok visszatöltése: A meglévő talaj a terület nagy részén, a csőzónán kívüli feltöltésre alkalmas. Ha a munkaárokból kitermelt talaj, a talajmechanikus

véleménye alapján, nem tölthető vissza, helyette anyaggyerő helyről hozott, iszapos homok, iszapos homokliszt visszatöltése szükséges. A visszatöltésre kerülő anyag feleljen meg a tervezési előírásokban megkívánt tömöríthetőségi követelményeknek, legyen mentes minden csőkárosító anyagtól. (pl. fagyökér, szemét, szerves anyag, 75 mm-nél nagyobb rögök, hó és jég).

Víztelenítés:

Az építési területen nyíltvíztartás alkalmazható.

5.3. Bekötések

A telkeken belül a házi átemelő aknáját úgy kell elhelyezni, hogy arra az épület meglévő szennyvíz kivezetései gravitációsan ráköthetők legyenek.

A nyomás alatti bekötésekre vonatkozó szabvány előírása szerint a nyomóvezeték minimális belső átmérője minimum az alkalmazott beemelő szivattyú nyomócsonkjának feleljen meg. A tervben egységesen Dk 63 mm-es nyomócsövek alkalmazását írtuk elő.

5.4. Házi átemelők

A házi átemelő bekötések min. DK63 KPE SDR11 gerinc nyomóvezetékre kötnek rá. A beépítésre kerülő szivattyúk szabad áteresztő keresztmetszete a nyomócső keresztmetszeténél nem lehet nagyobb. Az alkalmazott szivattyúk Xylem DXM 35.5, és DXM 50.11, vagy azzal egyenértékű típusúak.

A házi szennyvízszivattyúk az ingatlanon belül elhelyezett 800 mm átmérőjű gyűjtőaknába kerülnek. A gyűjtőakna földnyomásra méretezett, felúszás ellen biztosított, a házi szennyvíz kémiai hatásának ellenálló, műanyag vagy üvegszál erősítésű műanyag anyagú lehet. Fenékrésze kúpos kialakítású, hogy minél kevesebb legyen a pangó szennyvíz. Az összes tározó térnek legalább 0,3 m³ hasznos térfogattal kell rendelkeznie. Az átemelő villamos energia ellátását az ingatlan villamos rendszerére kell csatlakoztatni, külön áramkör biztosításával. Az átemelő elhelyezését, és az energia ellátásának biztosítását házi átemelőnként a kivitelezőnek az ingatlan tulajdonosával egyeztetni kell, és az egyeztetés eredményét minimum A4 méretű rajzon aláírásokkal dokumentálni szükséges.

Az elkészült házi átemelő villamos berendezéseinek biztonságtechnikai és érintésvédelmi méréseit üzembe helyezése előtt minden esetben el kell végezni. A házi átemelő üzemeltetésre történő átvételének feltétele, hogy az átemelőt üzemképes állapotban kell a Megrendelőnek átadni.

A vizes üzempróbát, működés-próbát a szennyvíz gyűjtő csatorna szakasz vizsgálatával egybekötve kell elvégezni. A beépített szivattyú a karbantartás érdekében egyben kiemelhető legyen. A bekötő nyomóvezetékek műanyag csövek legyenek, előírások a közterületi nyomóvezetékekkel azonosak. A nyomás alatti gerincvezetékre csatlakozó kisátemelő nyomóvezetékén a telekhatáron kívül beépítési készlettel szerelt elzáró csapot kell felszerelni.

Az átemelőkből kiépítendő szerelvénytársorokat az alábbiakban előírt egységekből kell összeállítani, igazodva Üzemeltető kezelésében lévő mintegy ezer házi átemelő kialakításához:

- Szivattyú úszókapcsolóval
- Csatlakozóláb külső menetes
- K-B könyök 6/4" GÖV
- KO cső 6/4" KO36 falvastagság min. 2,6 mm
- K-B könyök 6/4" GÖV
- Golyós visszacsapó 6/4" GÖV
- Közcsavar 6/4" GÖV
- Kuplungos fej 6/4" GÖV belső
- Kuplungos fej alátámasztás

- Belső menetes elzáró: BB-s műanyag golyóscsap 6/4" / DK50 (2" / DK63, ebben az esetben KB 6/4"-2" közcsavar
- Kiemelő kötél Ø8 műanyag

Az átemelők bekötő csöve a gerincvezetékig Dk 63x5,8 mm-es KPE cső.

A gyűjtőaknát szükség esetén felúszás elleni védelemmel kell ellátni.

A szivattyúknak normál hálózati áramról (230 V hálózati feszültségről) működtethetőnek kell lenniük, az erre a célra kifejlesztett merülő-motoros szivattyúk legyenek. A szivattyú és az elektromos kábelek folyamatos víz alatti működésre legyenek alkalmasak, a víz-biztos védelem teljességének elvesztése nélkül. Az elektromos kábelvegyszerálló gumikábel kell, hogy legyen.

A szivattyú karbantartást nem igénylő csapágyazással, alacsony karbantartási igénnyel kell, hogy bírjon.

A beépített szivattyúnak tartozéka annak teljes beépítési készlete, mely az automatikus üzemszerű használatát lehetővé teszi (pl. elzáró szerelvény, visszacsapó szelep, szintkapcsoló, vészjelző, kapcsoló készülék és szekrény).

A leszállított berendezésre, gépre a PTK. alapján törvényesen előírt, kötelező garanciát, jótállást kell biztosítani, min. 1 év időtartamra.

A Vállalkozó csak olyan berendezést, gépet szállíthat, melynek alkatrész utánpótlása jogszabály szerinti, és helyi működő szervize biztosított.

Általános előírások a házi beemelők aknákkal kapcsolatban:

- Átemelő akna minimum 80 cm átmérőjű kell legyen.
- Szerelvények: visszacsapó szelep, elzáró szerelvény (aknában cserélhető saválló kivitel)
- Átemelőakna közlekedési útba nem helyezhető.
- Elektromos kötődoboz mindenképp önálló kereten, nyárson helyezendő el (falra, kerítésre nem helyezhető). A kötődoboz az átemelő 1 m –es körzetében kell legyen.
- Az átemelőhöz motorvédő és kismegszakító is szükséges.
- A házi beemelők akna a talajvíz felhajtó ereje ellen - kialakításában - védettnek kell legyen.
- Az aknafedlap lépésálló (esetleg nehezített), UV stabil és lefagyás ellen védett kivitelű legyen.
- Az akna egységes mérettel és zomp kialakítással készüljön - a beépítés egyedi körülményeinek megfelelően - magasítható formában készüljön.
- Az aknafalon vízzáró, tömített csőátvezetéseket (gravitációs befolyás/ok/, nyomócső és kábelvédőcső) kell elhelyezni.
- A szivattyú a nyomócsőhöz kuplungos fejjel kapcsolódjon, hogy kiemelése és behelyezése egyszerű, gyors (automatikus) és tömített legyen.
- Az átemelőben a szivattyú szintvezérlését a gépegységgel egybeépített, vagy attól független, megfelelően rögzített, helyi viszonyokhoz állítható szintkapcsolóval kell biztosítani. Az átemelők elektromos és gépészeti szerelvényei egymáshoz illeszkedve egy működő egységet kell képezzenek.
- A nyomócső átemelőn belüli kialakításának biztosítania kell hosszabb téli üzemszünet esetén is a fagyásmentességet, valamint az esetleges dugulás esetére minimális megbontással a gyors, egyszerű visszamosatási lehetőséget.
- A csatlakozó nyomóvezetékét fagyhatár alá kell fektetni.

- A beüzemelés és az üzemeltetés nem igényelhet speciális eszközt, illetve képzettséget.
- A házi átemelőkre vonatkozó gépészeti terv készítése szükséges. A házi átemelős nyomott vezeték öblítése érdekében a gerincvezetékek végpontját, tisztításra alkalmas szerelvényakkal szükséges ellátni.

5.5. Közmű kiváltások, vezetékek védelme

A tervezett szennyvíz nyomóvezeték villamos légvezetéseket közelít meg, de más közművet nem érint.

Elektromos légvezetékek:

Az erősáramú vezetékek alatt munkavégzés során a vonatkozó munkavédelmi előírásokat be kell tartani. Erősáramú légvezeték keresztezése és megközelítése során a mindenkori hatályos vonatkozó szabályzatokban előírtakat, illetve a 2/2013. (I.22) NGM rendeletben előírtakat kell betartani. A kivitelező köteles a hálózat oszlopaitól az 1,00 méter szabványos védőtávolságot tartani, és köteles megővni a munkavégzés során az oszlopok állékonyságát. A területen az ingatlanok villamos bekötése légvezetékekkel történt. **Az építési területen ezután történnek lakóház beruházások, ezért a bekötéseket a csatornahálózat építése során folyamatosan figyelemmel kell kísérni a közműnyilvántartási rendszeren.**

Vízvezetékek:

A településen a vízi közműveket a DRV Zrt. üzemelteti. A meglévő vezetékek nyomvonalát az E-Közmű rendszer és az üzemeltető által a részünkre átadott digitális és papír alapú térképek alapján rögzítettük. A meglévő vezetékek 1,00 méteres környezetében csak óvatos kézi földmunka végezhető, az üzemeltető szakfelügyelete mellett. Amennyiben a vízvezeték a szennyvíz nyomócső 2,00 méternél jobban megközelíti, a szennyvíz vezetéket védőcsőben kell elhelyezni.

5.6. Szerviz utak, kezelő utak

A jelen tervezési területen szerviz út építésére az átemelő telep megközelítésére és a burkolattal nem rendelkező útszakaszokon, a tervezett vezetékek megközelíthetőségének biztosítására lesz szükség. A szerviz utak makadám rendszerűek. Az utak minimum 3,00 méter széles burkolattal készülnek, magánútként valósulnak meg.

5.7. Helyreállítási munkák

Az építési munkák során az úthelyreállítást a közút kezelője, Kozármisleny Város Önkormányzatának előírásai alapján kell elvégezni. Az Önkormányzati utaknál a helyreállítás a vonatkozó Európai Unió előírásoknak megfelelően nyomvonalas, a jelenlegi burkolatszerkezetnek megfelelően.

6. EGYÉB ELŐÍRÁSOK

Az építési munkát megkezdeni csak jogerős vízjogi létesítési engedély, és a kiviteli tervek birtokában lehet.

Kerevts

.....

Keresztes László
Vezető tervező

Kozármisleny Város Polgármesterétől

7761 Kozármisleny, Pécsi u. 124.sz. Tel.: 72/570-910, fax: 72/570-916

E-mail: polgarmester@kozarmisleny.hu, <http://www.kozarmisleny.hu>

Meghatalmazás

Kozármisleny Város önkormányzata nevében meghatalmazzuk Keresztes László tervezőt (Keresztes-Gréczy Mérnöki Iroda Kft, 7624 Pécs, Budai Nagy Antal utca 1.), hogy a Kozármisleny Öregszőlő dűlő vízellátás és szennyvízelvezetés vízjogi engedélyezési terveinek engedélyezési eljárását kezdeményezze. Az engedélyezési eljárás díját Kozármisleny Város Önkormányzata fizeti meg

Hozzájárulunk ahhoz, hogy a terv szerinti vezetékeket az önkormányzat tulajdonában lévő területeken megépítsék!

Az elkészült vízvezetékét a DRV Zrt.-nek, a csatornavezetékét a Tettye Forrásház Zrt.-nek kívánjuk átadni üzemeltetésre.

Kozármisleny, 2024. 03. 26.

dr. Biró Károly
polgármester

Név:.....
Cím:.....
Aláírás:.....

KÖVESDI NIKOLETTA
7761 Kozármisleny,
Munkácsy Mihály u. 34.

Név: Bayer Dániel
Cím: 7754 Bóly, Arany János utca 27
Aláírás:.....

Kozármisleny Város Polgármesterétől
7761 Kozármisleny, Pécsi u. 124.sz. Tel.: 72/570-910, fax: 72/570-916
E-mail: polgarmester@kozarmisleny.hu, <http://www.kozarmisleny.hu>

Tulajdonosi és kezelői hozzájárulás

Tárgy: Kozármisleny Város Öregszőlő dűlő utca vízellátása.

Kozármisleny Város Önkormányzatának nevében hozzájárulunk, hogy az Önkormányzat tulajdonában lévő területeken a Keresztes-Gréczy Mérnöki Iroda és Szolgáltató Kft 3/2024 munkaszámú terve szerint az Öregszőlő dűlő víz- és szennyvízvezetékét megépítsék.

A kivitelezés során az alábbiak betartását kérjük:

- Az útburkolatokat az eredeti állapotnak megfelelően kérjük helyreállítani.
- A munkaárkokba visszatöltött földet Tr gamma 90 %-ra kell tömöríteni.
- A munkavégzéskor a balesetvédelmi, és óvó rendszabályokat be kell tartani.
- Az építési munkákat úgy kell megszervezni, hogy az a lakosság életvitelét, és a közlekedést csak a legkisebb mértékben akadályozza.

Kozármisleny, 2024. 03. 26.



dr. Biró Károly
polgármester

KERESZTES-GRÉCZI KFT
PÉCS
BUDAI NAGY A. U. 1
7624

Tisztelt Ügyfelünk!

Társaságunktól 654535918 azonosító számmal elvi közmű állásfoglalást kért a tárgyi utca É-i részén lévő 9 db ingatlanjainak szennyvízellátásával kapcsolatban, melyet a következőkben adunk meg:

Az ingatlanokon keletkező szennyvizet közcsatorna hiányában jelenleg nem tudjuk fogadni. Tájékoztatásul jelezzük, hogy a KEHOP-2.2.2-15-2021-00168 "Pécs és térsége szennyvízelvezetésének fejlesztése, csatornahálózatának bővítése" projekt keretében az Öregszőlő dűlő 2217/12 hrsz-ú ingatlanig Dk 63 kényszeráramoltatású szennyvízcsatorna kiépítése folyamatban van. A sikeres műszaki átadás-átvételt követően a tárgyi ingatlanok utólagos szennyvíz bekötésére hálózatbővítéssel lehetőség lesz.

Az ingatlanokon keletkezett szennyvizek elvezetését – a kérelméhez csatolt helyszínrajzon jelzett csatlakozási ponton – az Öregszőlő dűlő 2217/12 hrsz. számú ingatlan előtti, közterületen kiépülő Dk 63 KPE kényszeráramoltatású szennyvíz gerincvezetékre történő rákötéssel – 900 m³/hó – szennyvíz bebocsátási igénnyel, a Részletes Rendezési Terv közműjavaslatával összhangban, méretezett közterületi hálózat bővítésével biztosítani tudjuk.

A megvalósulást figyelembe véve a **tervezett kényszeráramoltatású szennyvízcsatorna hálózat bővítést és a kényszeráramoltatású szennyvízbekötések kiépítését – az ingatlan villamos hálózatára való villamos csatlakozással, kapcsoló szekrénnel, szivattyúméretezéssel együtt –terveztetni kell, és az elkészült terveket az 58/2013. (II. 27.) Kormányrendelet szerinti tartalommal az E- közmű rendszerre kérjük feltölteni.** A tervet Vízgazdálkodási tervezési szakterület (VZ-TEL), illetve Építmények gépészeti tervezési szakterület (G) tervezői jogosultsággal rendelkező személy készítheti, a jogosultságot a tervezőnek igazolnia kell. A tervhez csatolni kell az ingatlan 60 napnál nem régebbi tulajdoni lap másolatát és földhivatali térképmásolatát (TAKARNET rendszerből származó másolat megfelel).

Tájékoztatjuk, hogy a kényszeráramoltatású szennyvízhálózat bővítés vízjogi létesítési engedélyezés köteles.

A 2011. évi CCIX tv. 8. § értelmében a szennyvíziközmű hálózat bővítés további feltétele, hogy a beruházás csak az ellátásért felelős előzetes jóváhagyásával valósulhat meg és a víziközmű üzembe helyezésének időpontjában az ellátásért felelősnek térítésmentes vagyonátruházással át kell adni.

Tájékoztatjuk, hogy a vízjogi létesítési engedély köteles beruházás teljes költsége a beruházót terheli, beleértve a tervezés, engedélyeztetés, kivitelezés és a vízjogi üzemeltetési engedélyezési eljárás költségeit is.

A víziközmű hálózat bővítés további feltétele, hogy a beruházást az Energetikai és Közmű-szabályozási Hivatallal is engedélyeztetni kell, az aktuális gördülő fejlesztési tervben, melyet Kozármisleny Város Önkormányzatánál kezdeményezni kell.

Tájékoztatjuk továbbá, hogy a személyes ügyintézési lehetőségen felül valamennyi víz- és szennyvízszolgáltatással kapcsolatos ügy intézése biztosított telefonon, online vagy postai úton!

Ügyintézési lehetőségek:

- telefonon: 80/811-111, 72/421-700
- e-mailben: uszi@tetyeforrashaz.hu
- online ügyfélszolgálaton: tetyeforrashaz.hu/uszi
- postai úton: 7602 Pécs, Pf. 33
- műszaki hibabejelentés: 72/421-799

A KEHOP-2.2.2-15-2021-00168 "Pécs és térsége szennyvízelvezetésének fejlesztése, csatornahálózatának bővítése" projekt keretében megvalósuló nyomóvezeték műszaki átadás – átvételi eljárása után, a kiviteli tervek elkészítéséhez a közmű állásfoglalást ismételten meg kell kérni.

A tárgyi terület víz- és tűzvíz ellátásával kapcsolatosan a DRV Zrt. tud felvilágosítást adni.

A közmű állásfoglalásban foglaltakat a TETTYE FORRÁSHÁZ Zrt. egy évig tartja fenn.

Pécs, 2024. április 3.

Üdvözlettel,



Kardosné Hódosi Andrea
műszaki szakági vezető



Szarvasné Domján Edit
műszaki osztályvezető

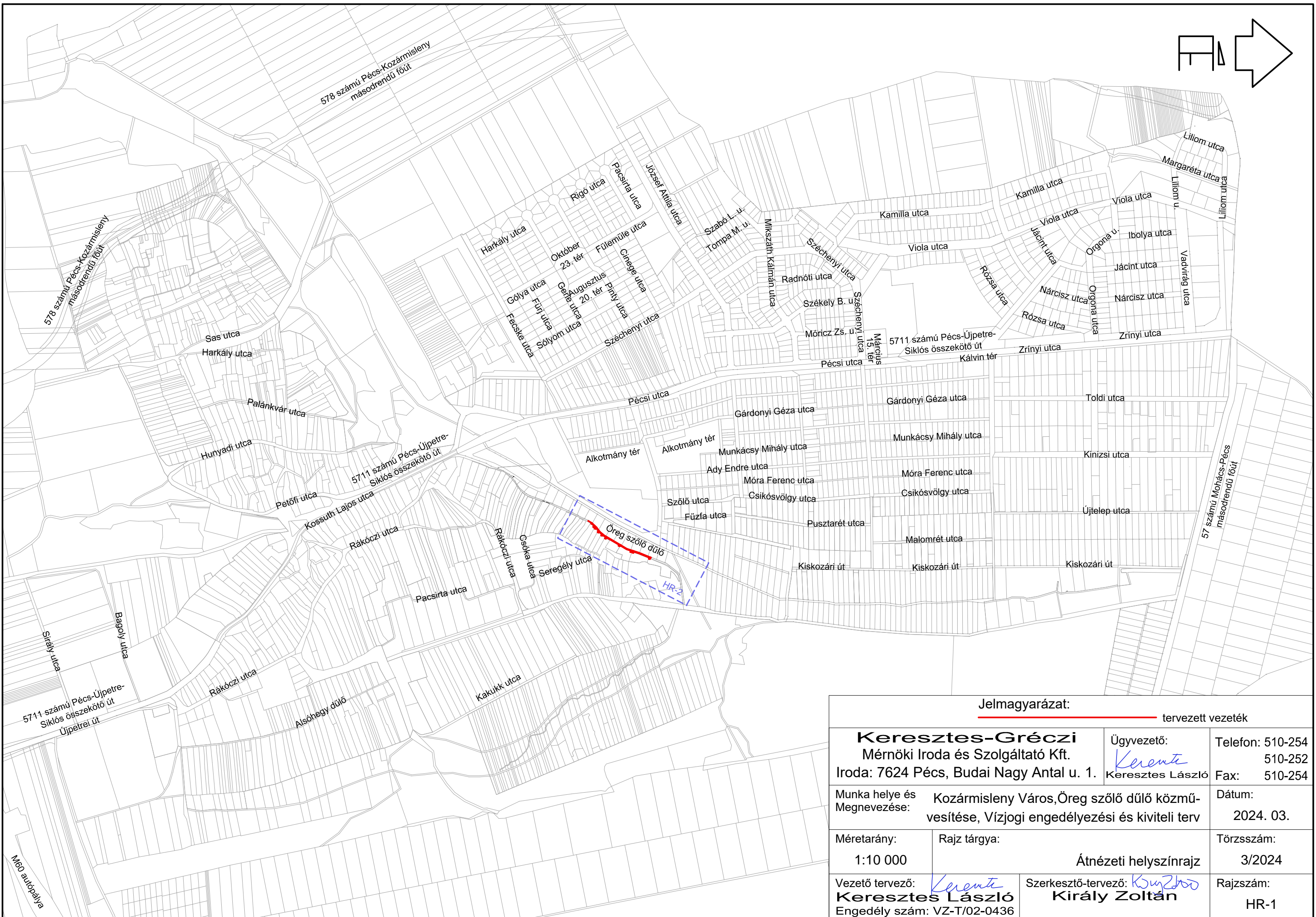
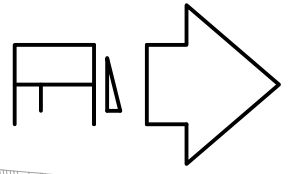

Jelmagyarázat:

tervezett vezeték

Keresztes-Gréczi Mérnöki Iroda és Szolgáltató Kft. Iroda: 7624 Pécs, Budai Nagy Antal u. 1.		Ügyvezető: <i>Keresztes</i> Keresztes László	Telefon: 510-254 510-252 Fax: 510-254
Munka helye és Megnevezése:	Kozármisleny Város, Öreg szőlő dűlő közmű- vesítése, Vízigazgatási és kiviteli terv		Dátum: 2024. 03.
Méretarány: 1:10 000	Rajz tárgya: Átnézeti helyszínrajz	Törzsszám: 3/2024	
Vezető tervező: <i>Keresztes</i> Keresztes László Engedély szám: VZ-T/02-0436	Szerkesztő-tervező: <i>Király</i> Király Zoltán	Rajzsám: HR-1	

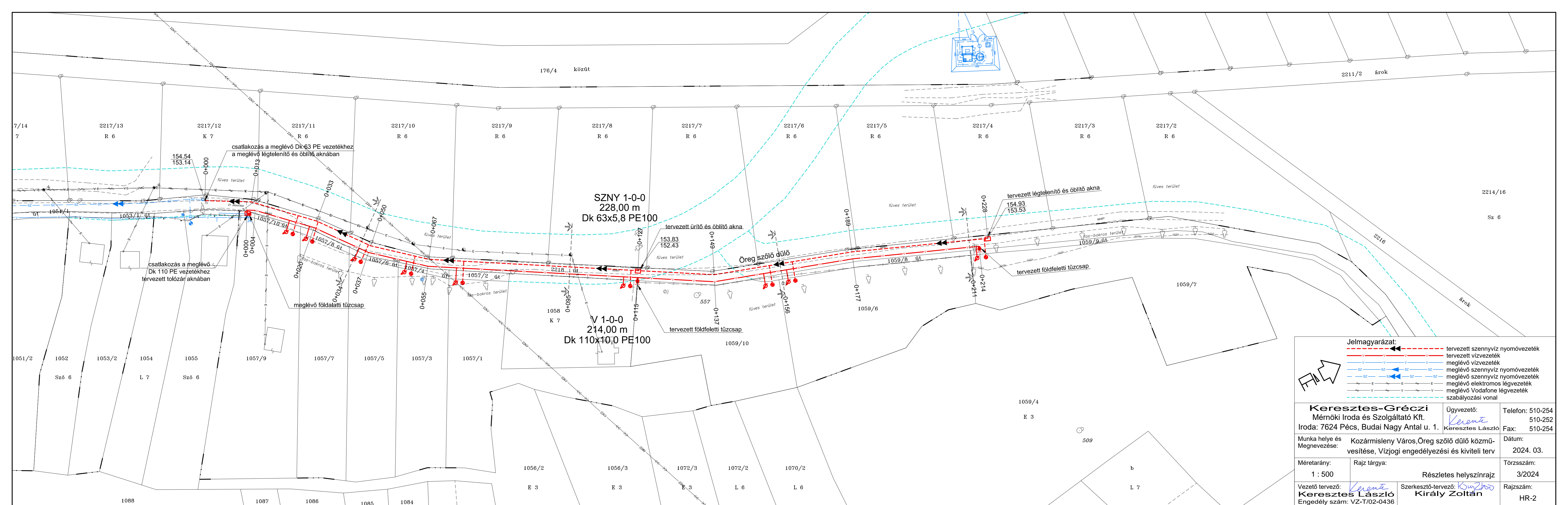

Jelmagyarázat:

	tervezett szennyvíz nyomóvezeték
	tervezett vízvezeték
	meglévő vízvezeték
	meglévő szennyvíz nyomóvezeték
	meglévő szennyvíz nyomóvezeték
	meglévő elektromos légvezeték
	meglévő Vodafone légvezeték
	szabályozási vonal

Keresztes-Grécsi Mérnöki Iroda és Szolgáltató Kft. Iroda: 7624 Pécs, Budai Nagy Antal u. 1.		Ügyvezető: <i>Kerenti</i> Keresztes László	Telefon: 510-254 510-252 Fax: 510-254
Munka helye és Megnevezése:	Kozármisleny Város, Öreg szőlő dűlő közművesítése, Vízigji engedélyezési és kiviteli terv		Dátum: 2024. 03.
Méretarány: 1 : 500	Rajz tárgya: Részletes helyszínrajz	Törzsszám: 3/2024	Rajzszám: HR-2
Vezető tervező: <i>Kerenti</i> Keresztes László Engedély szám: VZ-T/02-0436		Szerkesztő-tervező: <i>Könyv</i> Király Zoltán	

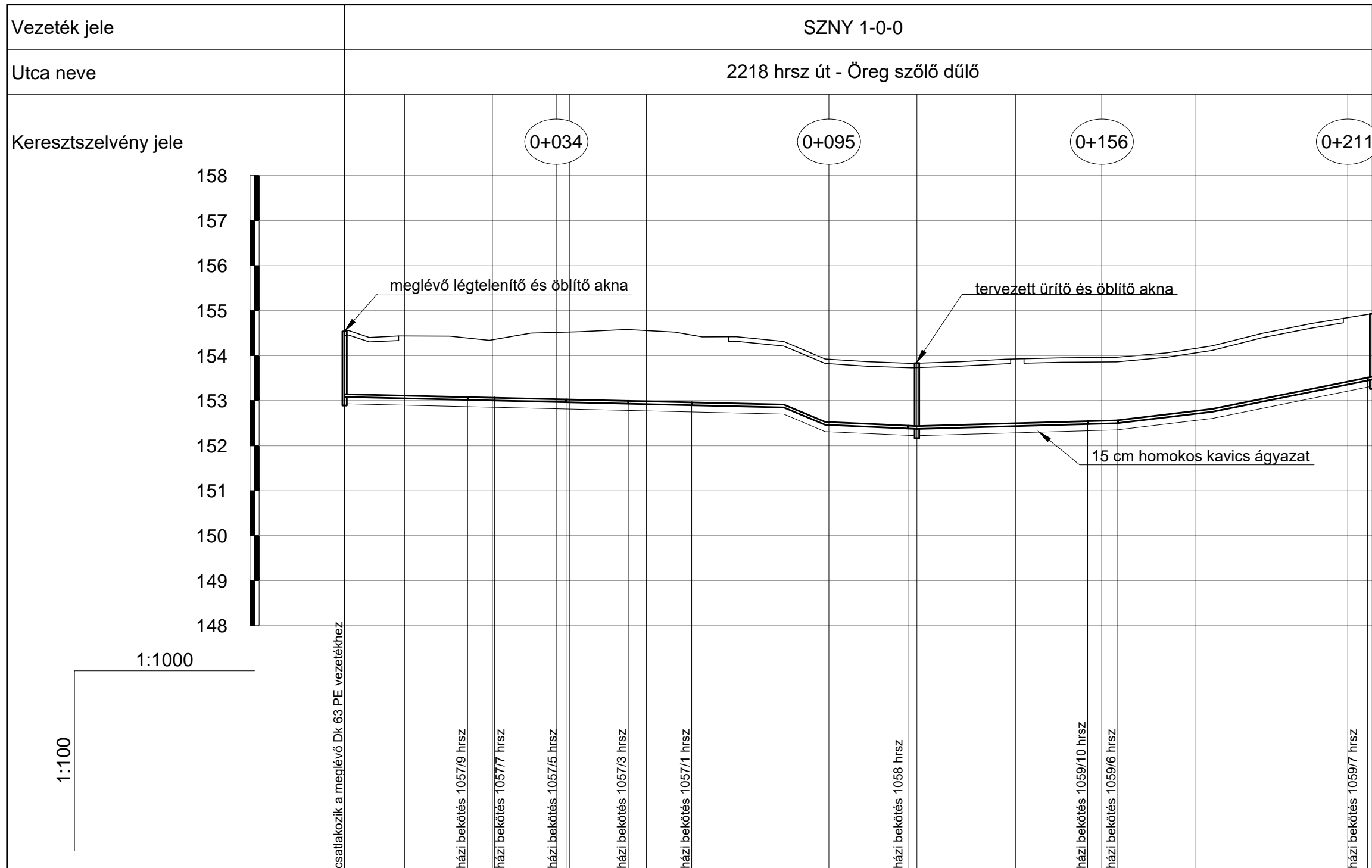

Terepszint [m.B.f.]	154.54	154.44	154.35	154.53	154.56	153.83	153.92	154.16	154.93									
Csőtető [m.B.f.]	153.14	153.12	153.06	153.03	153.00	152.43	152.49	152.77	153.53									
Munkaárok fenékszint [m.B.f.]	152.93	152.90	152.85	152.81	152.78	152.22	152.28	152.56	153.32									
Takarás [m]	1.40	1.32	1.29	1.50	1.56	1.40	1.43	1.39	1.40									
Leásás mélysége [m]	1.61	1.53	1.50	1.71	1.77	1.61	1.64	1.60	1.61									
Lejtés [‰]	2.4 >			42.0 > 4.6 >		< 2.9		< 12.1	< 20.1									
Hossz [m]	97.50			9.20	20.40	44.40		21.20	35.60									
Szelvény [m]	0+000	0+013	0+027	0+033	0+033	0+049	0+050	0+063	0+067	0+077	0+125	0+127	0+149	0+165	0+172	0+189	0+227	0+228
Épül összesen	228.00 m Dk 63x5,8 PE100 szennyvíz nyomóvezeték																	

Keresztes-Gréczi Mérnöki Iroda és Szolgáltató Kft. Iroda: 7624 Pécs, Budai Nagy Antal u. 1.		Ügyvezető: <i>Kerente</i> Keresztes László	Telefon: 510-254 510-252 Fax: 510-254
Munka helye és Megnevezése:	Kozármisleny Város, Öreg szőlő dűlő közművesítése, Vízügyi engedélyezési és kiviteli terv		Dátum: 2024. 03.
Méretarány: 1:1000 / 1:100	Rajz tárgya: Hossz-szelvények SZNY 1-0-0	Törzsszám: 3/2024	
Vezető tervező: Keresztes László Engedély szám: VZ-T/02-0436	Szerkesztő-tervező: <i>Király Zoltán</i> Király Zoltán	Rajzszám: HSZ-2	

0+034

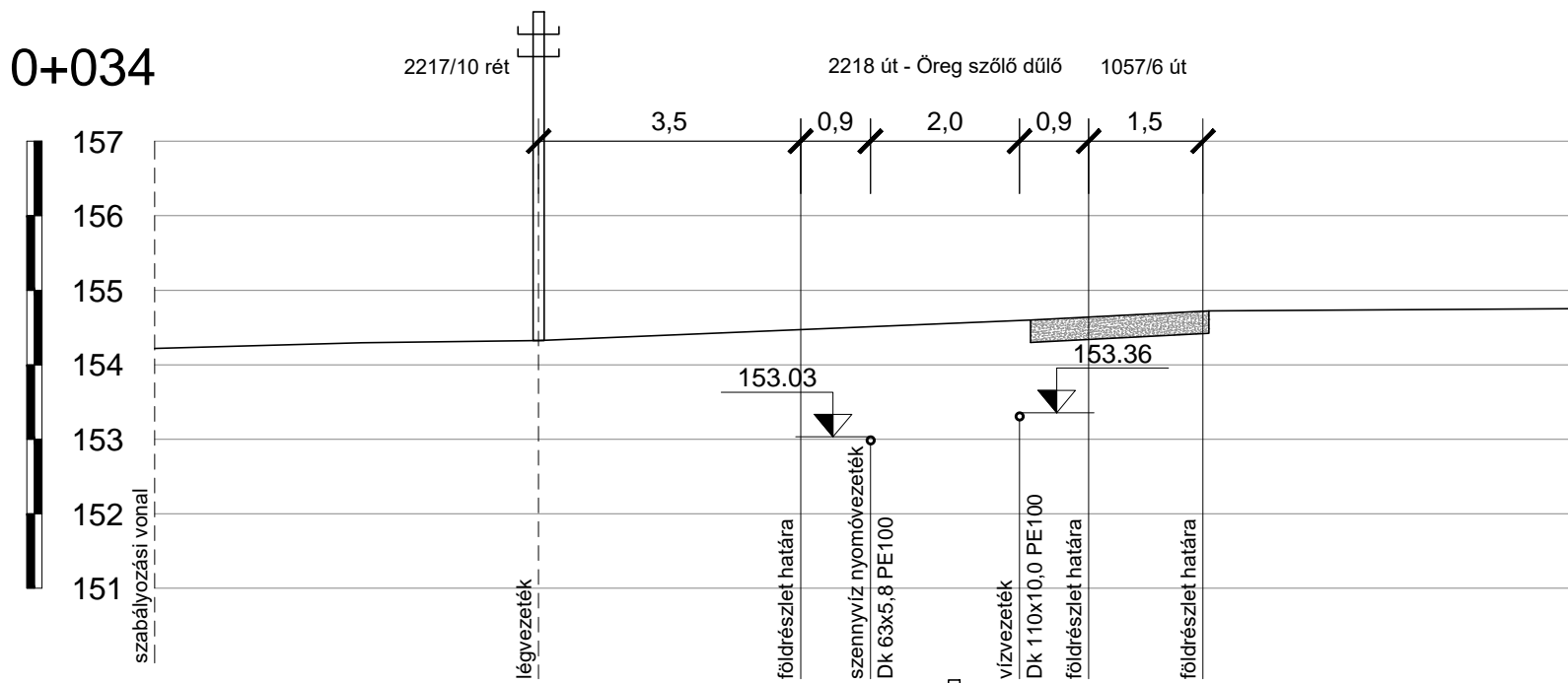

0+211

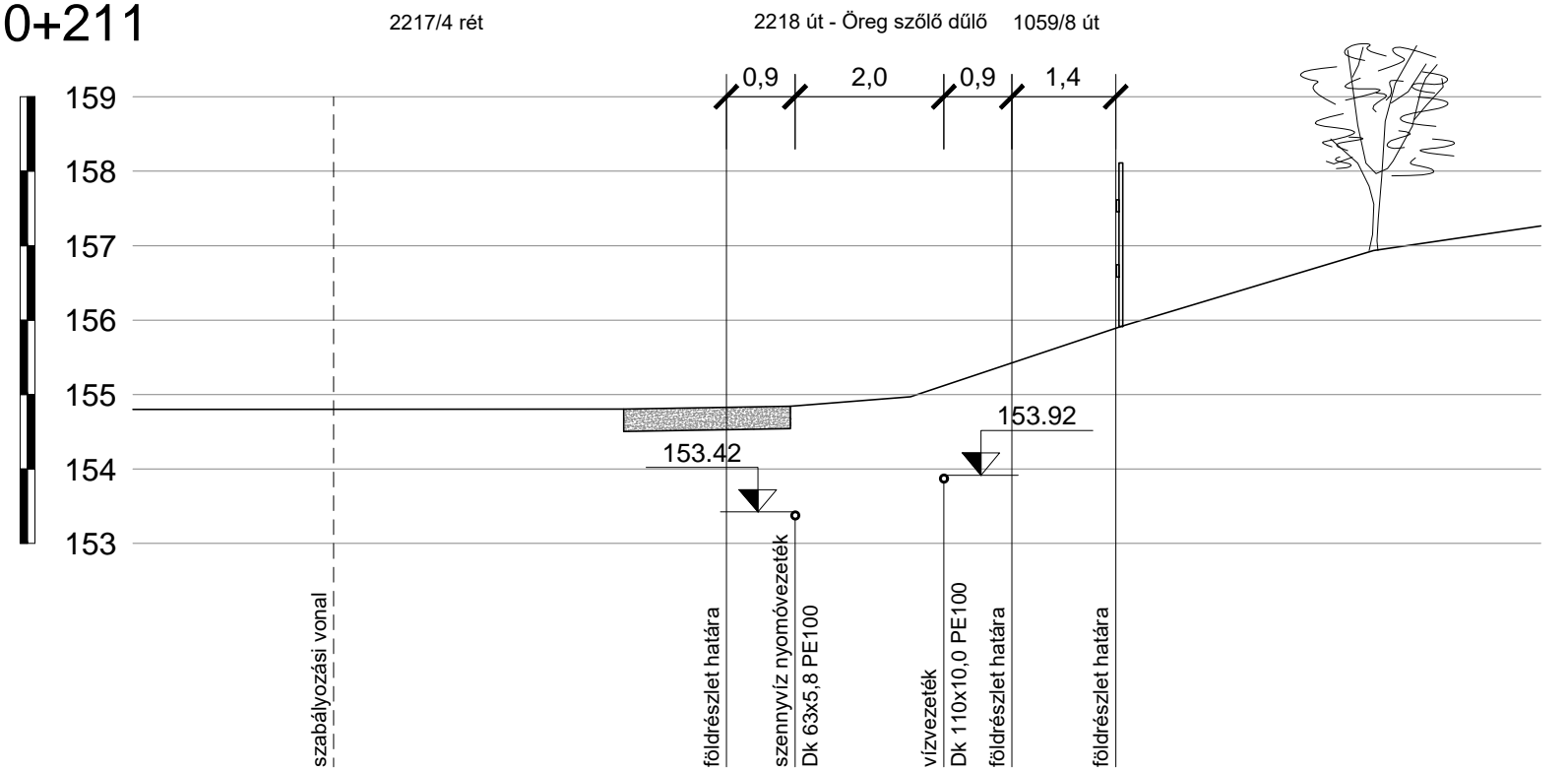

0+095

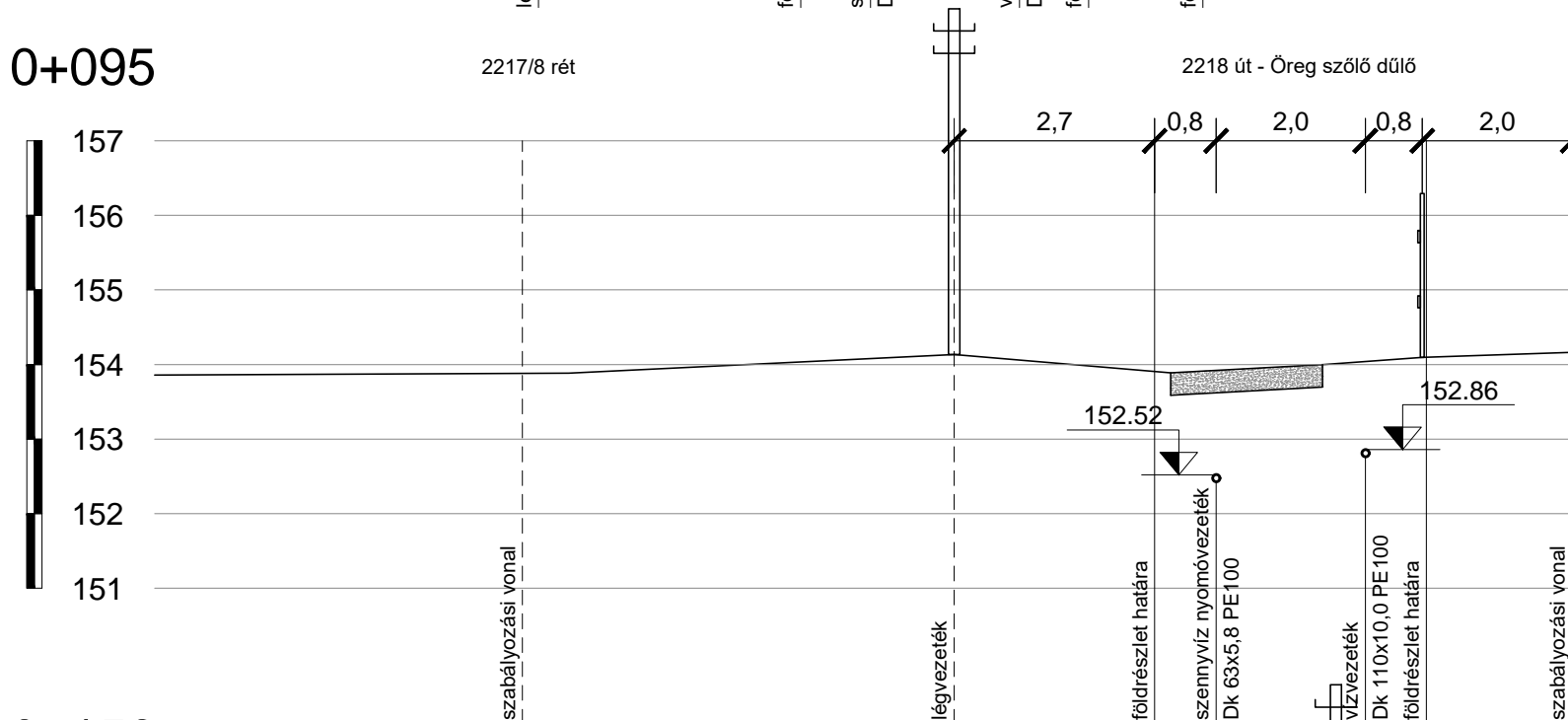

0+156

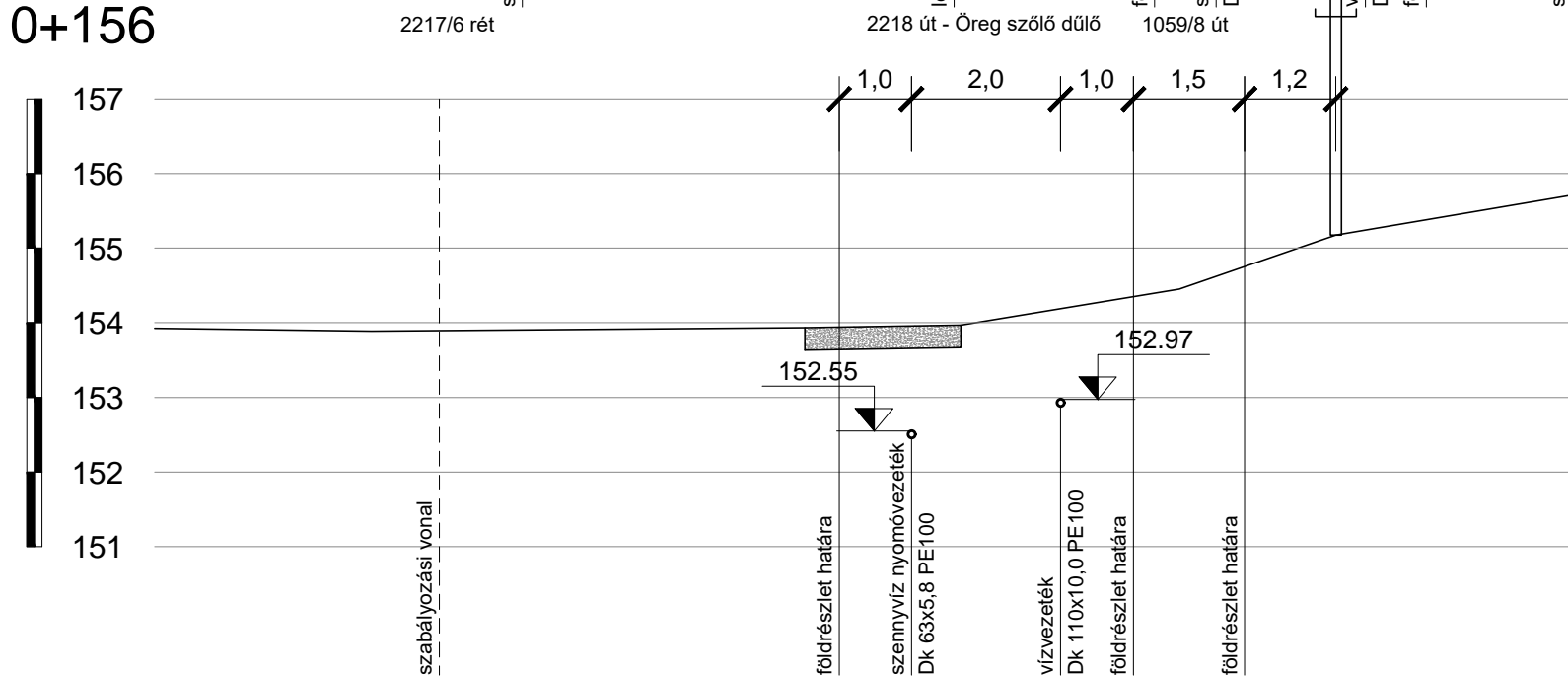

Keresztes-Gréczi Mérnöki Iroda és Szolgáltató Kft. Iroda: 7624 Pécs, Budai Nagy Antal u. 1.		Ügyvezető: <i>Kere</i> Keresztes László	Telefon: 510-254 510-252 Fax: 510-254
Munka helye és Megnevezése:	Kozármisleny Város, Öreg szőlő dűlő közművesítése, Vízjogi engedélyezési és kiviteli terv		Dátum: 2024. 03.
Méretarány: 1:100	Rajz tárgya: Keresztszelvények	Törzsszám: 3/2024	
Vezető tervező: Keresztes László Engedély szám: VZ-T/02-0436	Szerkesztő-tervező: <i>Kiraly</i> Király Zoltán	Rajzszám: KSZ-1	

vezeték munkaárka

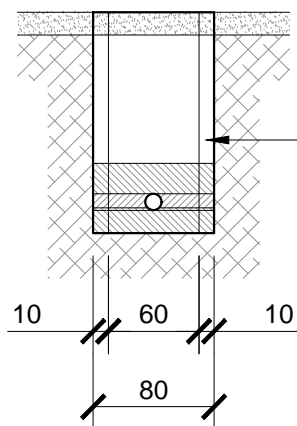

burkolatban és padkában zárt sorú
egyéb helyeken hézagos dűcolat

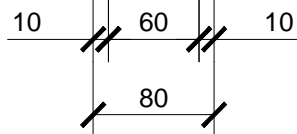

ágyazatkialakítás

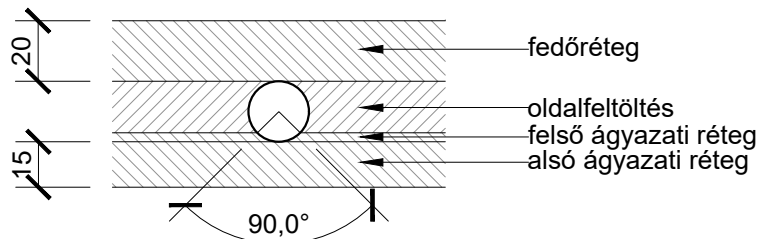

Cső külső átmérője [mm]	Felső ágyazati réteg vastagsága [mm]
25	4
32	5
63	9
90	13
110	16
160	23

Ágyazati anyag: homok,
homokos kavics vagy
bevizsgált helyi anyag.
E alakváltozási modulus
min.= 1,00 Nmm.

talajvisszatöltés/rétegrend

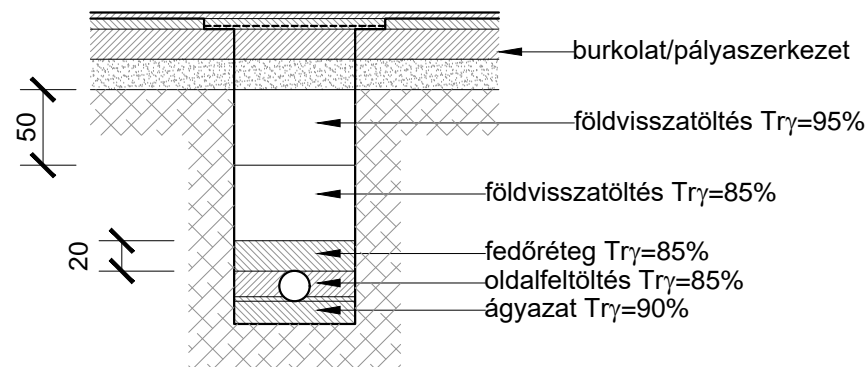

önkormányzati utak burkolathelyreállítása

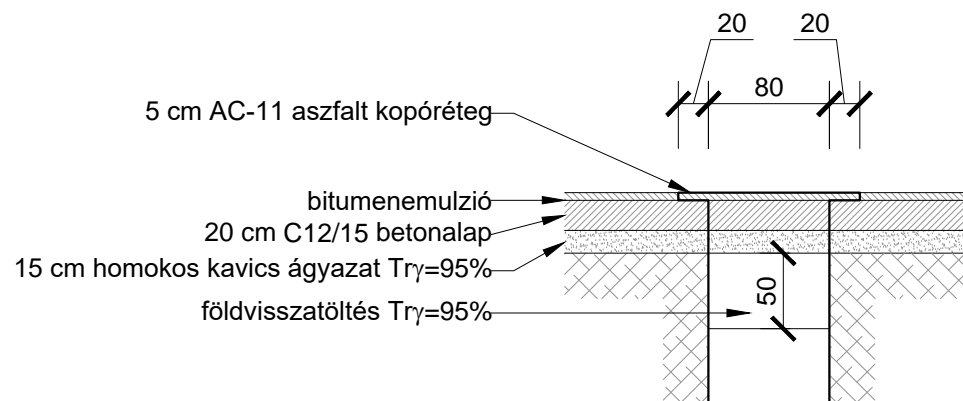

Keresztes-Gréczi Mérnöki Iroda és Szolgáltató Kft. Iroda: 7624 Pécs, Budai Nagy Antal u. 1.		Ügyvezető: <i>Keresztes</i> Keresztes László	Telefon: 510-254 510-252 Fax: 510-254
Munka helye és Megnevezése:	Kozármisleny Város, Öreg szőlő dűlő közmű- vesítése, Vízzogi engedélyezési és kiviteli terv		Dátum: 2024. 03.
Méretarány: 1 : 50, 1 : 25	Rajz tárgya:	Munkaárok, ágyazatkialakítás és burkolathelyreállítás típussterve	Törzsszám: 3/2024
Vezető tervező: Keresztes László Engedély szám: VZ-T/02-0436	Szerkesztő-tervező: Király Zoltán	Rajzszám: T-1	

nyomás alatti bekötés csatlakozása
nyomás alatti gerincvezetékre

A - A metszet

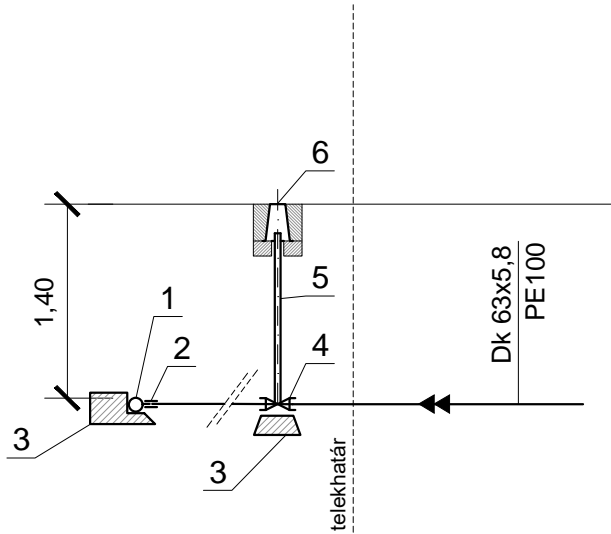

Felülnézet

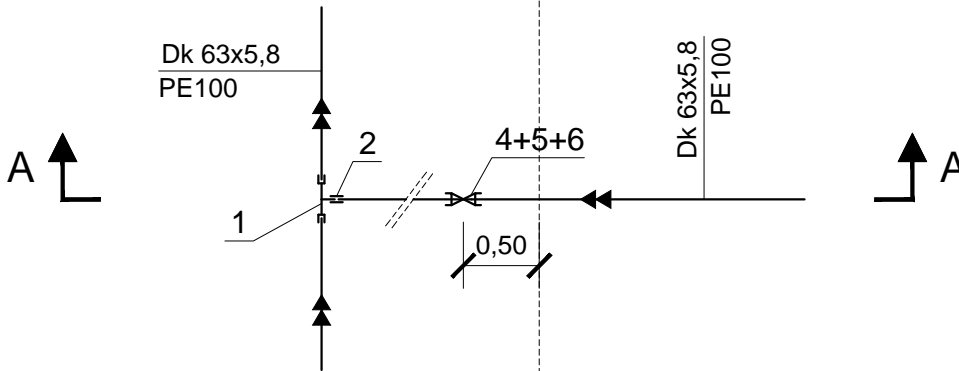

Épül összesen 9 db.

jel	megnevezés	méret	mennyiség [db]
1	PE100 elektrofúziós T-idom	63 / 63	1
2	PE100 elektrofúziós karmantyú	63	1
3	kitámasztó betontömb C12/15 - X0b(H) - 16 - F2	0,02 m ³ /db	2
4	házi főelzáró	2"	1
5	beépítési készlet házi főelzáróhoz	2"	1
6	csapszekrény házi főelzáróhoz		1

Keresztes-Gréczi Mérnöki Iroda és Szolgáltató Kft. Iroda: 7624 Pécs, Budai Nagy Antal u. 1.		Ügyvezető: <i>Keresztes</i> Keresztes László	Telefon: 510-254 510-252 Fax: 510-254
Munka helye és Megnevezése: Kozármisleny Város, Öreg szőlő dűlő közművesítése, Vízügyi engedélyezési és kiviteli terv		Dátum: 2024. 03.	
Méretarány: 1 : 50	Rajz tárgya: Nyomóvezeték csatlakozásának típus terve	Törzsszám: 3/2024	
Vezető tervező: <i>Keresztes</i> Keresztes László Engedély szám: VZ-T/02-0436	Szerkesztő-tervező: <i>Király</i> Király Zoltán	Rajzszám: T-2	

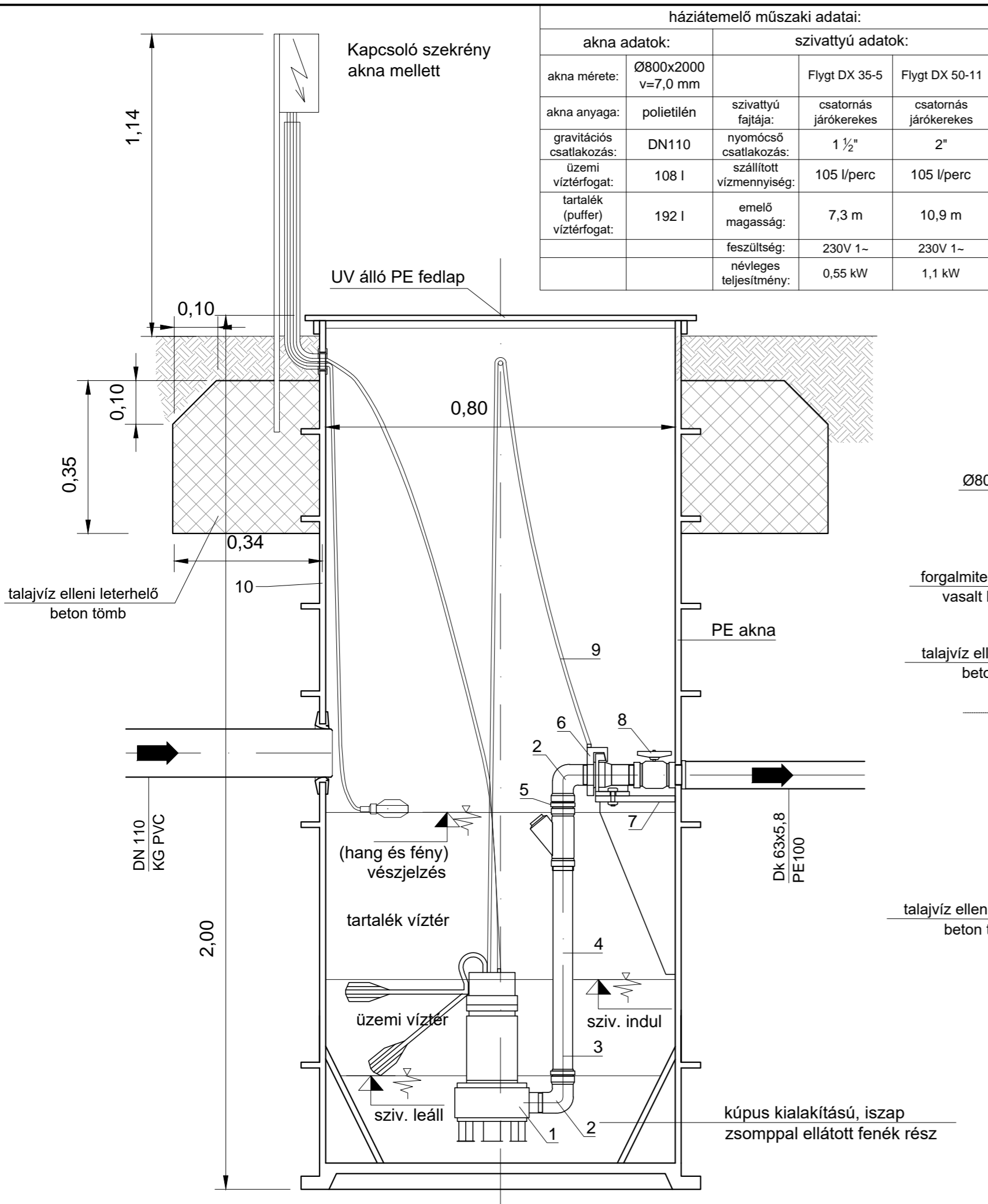

háziátemelő műszaki adatai:

akna adatok:		szivattyú adatok:	
akna mérete:	Ø800x2000 v=7,0 mm	Flygt DX 35-5	Flygt DX 50-11
akna anyaga:	polietilén	szivattyú fajtája:	csatornás járókerekes
gravitációs csatlakozás:	DN110	nyomócső csatlakozás:	1 ½"
üzemi víztérfogat:	108 l	szállított vízmennyiség:	105 l/perc
tartalék (puffer) víztérfogat:	192 l	emelő magasság:	7,3 m
		feszültség:	230V 1~
		névleges teljesítmény:	0,55 kW
			230V 1~
			1,1 kW

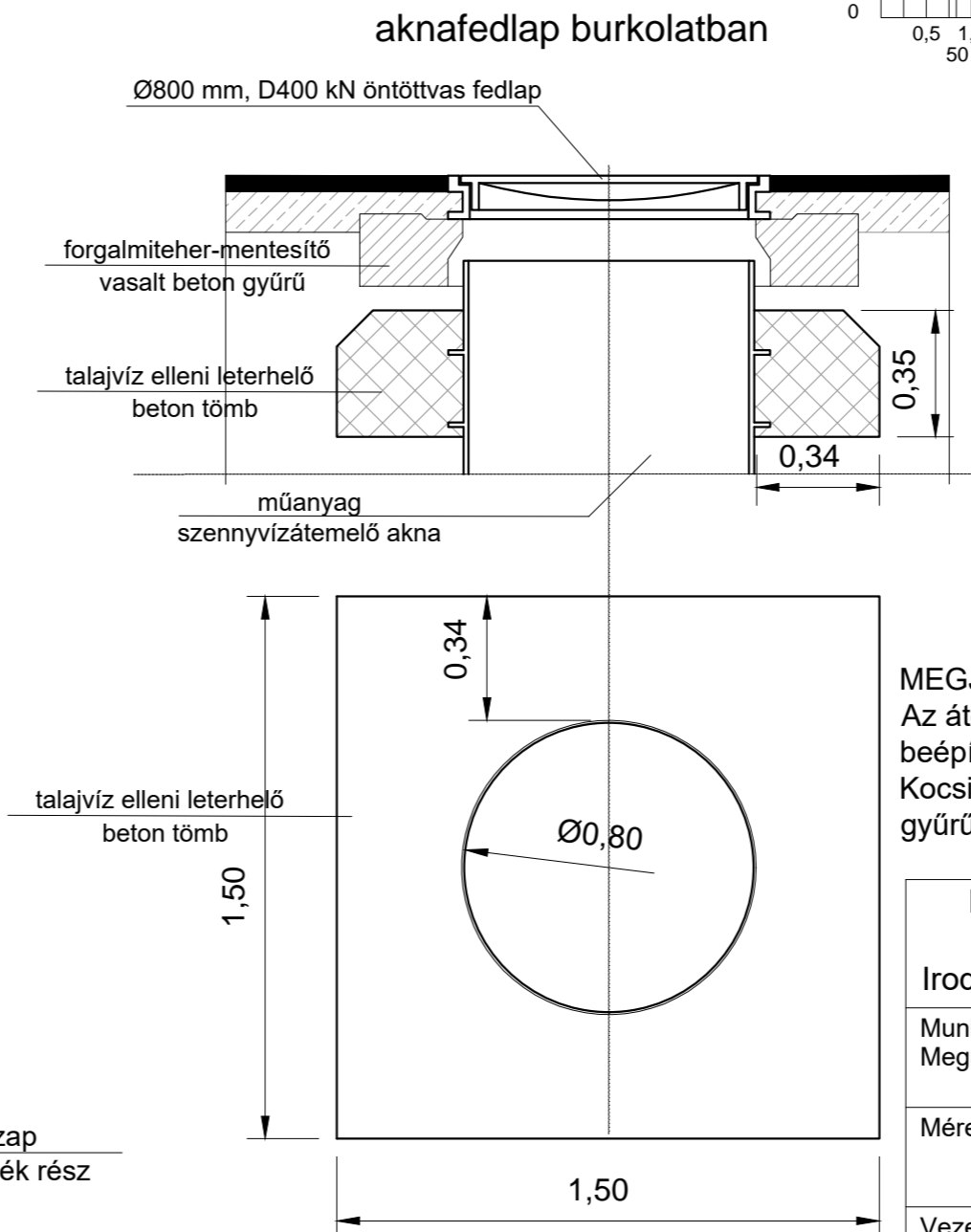
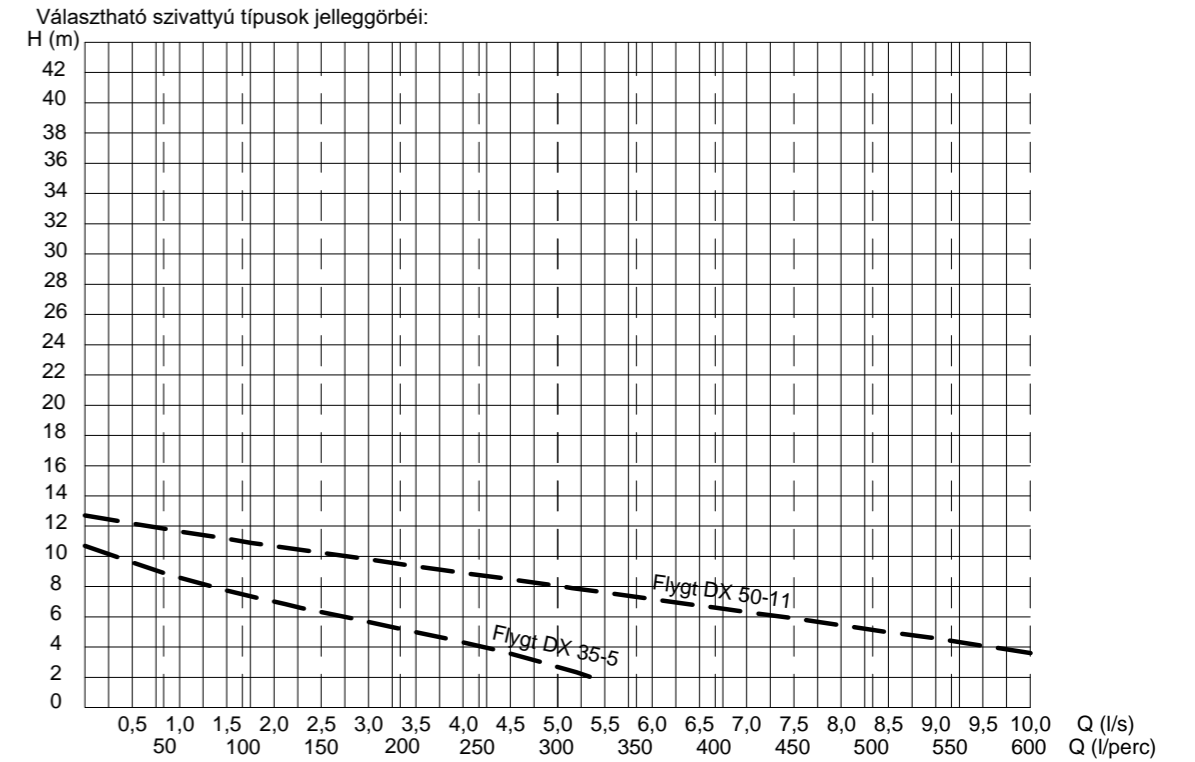

jel	megnevezés	méret	mennyiség [db]
1	szivattyú úszókapcsolóval	1 ½" (2")	1
2	könyök K-B GÖV	1 ½" (2")	2
3	acélcső KO36	1 ½" (2")	1
4	golyós visszacsapó GÖV	1 ½" (2")	1
5	közcsavar K-K GÖV	1 ½" (2")	1
6	kuplungos fej B GÖV	1 ½" (2")	1
7	kuplungos fej alátámasztás	1 ½" (2")	1
8	műanyag golyóscsap B-PE	1 ½" / 63 (2" / 63)	1
9	műanyag kiemelő kótel	Ø8	1

MEGJEGYZÉS:
Az átemelő energiaellátását a lakóház elosztójától külön áramkör és biztosíték beépítésével kell kialakítani.
Kocsibejáróba eső átemelőaknákat, a műanyag aknát tehermentesítő beton gyűrűvel és terhelhető fedlappal kell kialakítani.

Keresztes-Gréczi Mérnöki Iroda és Szolgáltató Kft. Iroda: 7624 Pécs, Budai Nagy Antal u. 1.		Ügyvezető: <i>Keresztes</i> Keresztes László	Telefon: 510-254 510-252 Fax: 510-254
Munka helye és Megnevezése:	Kozármisleny Város, Öreg szőlő dűlő közművesítése, Vízigazgatási engedélyezési és kiviteli terv		Dátum: 2024. 03.
Méretarány:	Rajz tárgya:	Házi szennyvízátemelő típusterve	Törzsszám: 3/2024
L.N.	Vezető tervező: <i>Keresztes</i> Keresztes László Engedély szám: VZ-T/02-0436	Szerkesztő-tervező: <i>Király</i> Király Zoltán	Rajzszám: T-3

SZNY 1-0-0, 0+000
meglévő légtelenítő akna

A-A metszet

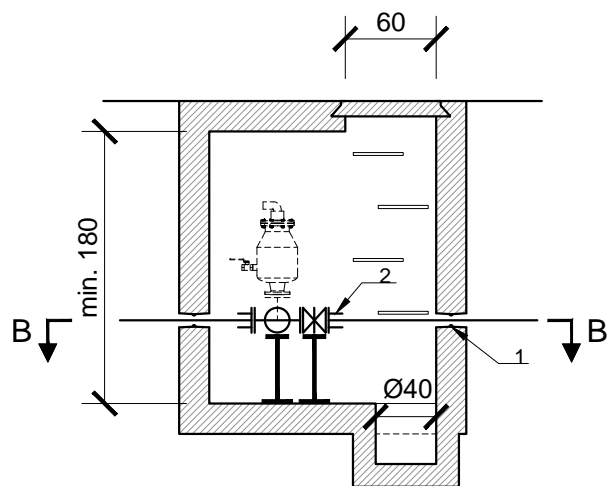

B-B metszet

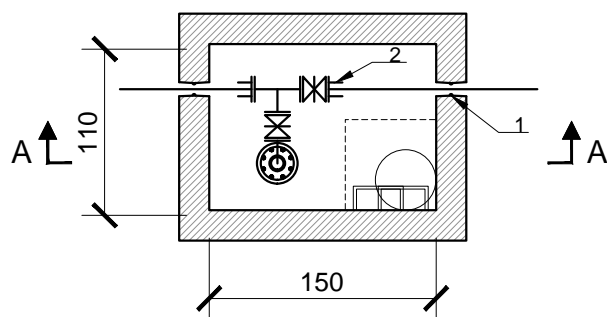

SZNY 1-0-0, 0+127
tervezett ürítő és öblítő akna

A-A metszet

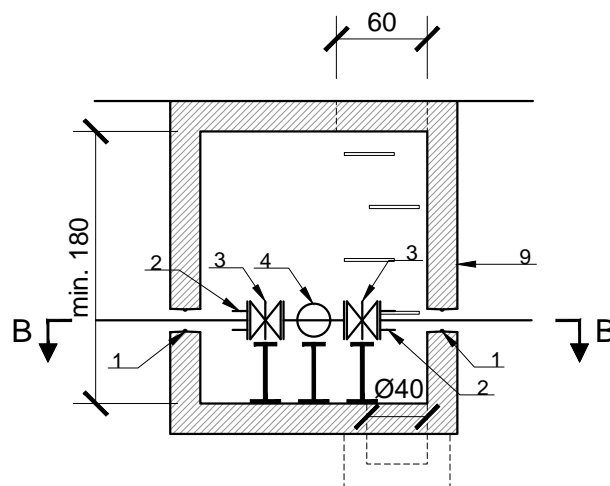

B-B metszet

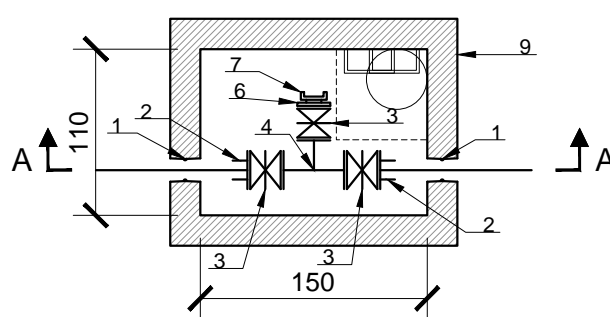

SZNY 1-0-0, 0+228
tervezett légtelenítő és öblítő akna

A-A metszet

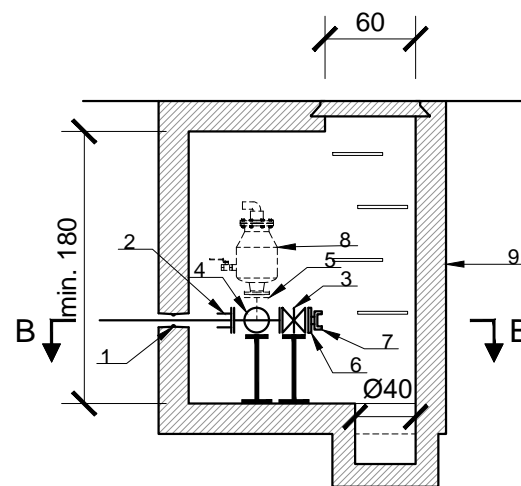

B-B metszet

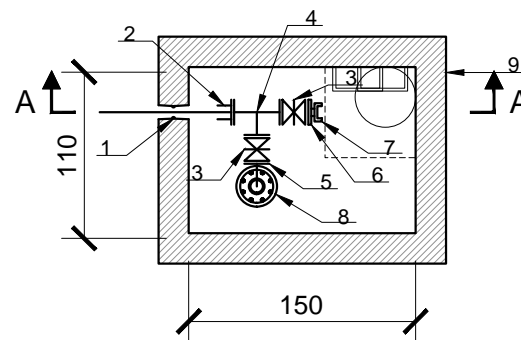

jel	megnevezés	anyag	méret	Összesen [db]			
				SZNY 1-0-0, 0+000	SZNY 1-0-0, 0+127	SZNY 1-0-0, 0+228	
1	aknabekötő idom	KG / KM PVC	63	1	2	1	4
2	húzásbiztos speciálkarima	gömbgrafitos öntvény epoxi-porbevonattal	50 / 63	1	2	1	4
3	karimás tolózár	gömbgrafitos öntvény epoxi-porbevonattal	50		3	2	5
4	karimás T-idom	gömbgrafitos öntöttvas epoxi-porbevonattal	50 / 50	1	1		2
5	kétkarimás Q-idom	gömbgrafitos öntöttvas epoxi-porbevonattal	50			1	1
6	karima belső menettel	gömbgrafitos öntöttvas epoxi-porbevonattal	50 / 2"	1	1		2
7	nyomócsonkkapocs, külső menetes, Storz, karmos csatlakozóval	ötvözött alumínium öntvény	2"	1	1		2
8	automata légbeszívó és légtelenítő szelep	St 1.4571	50			1	1
9	tolózár akna monolit vasbetonból		110 x 150 cm	1	1		2

Megjegyzés: A 110x150 cm-es aknák betonminősége
minimum C25/30-XC2-32-F1, falvastagsága 20 cm.

Keresztes-Gréczi Mérnöki Iroda és Szolgáltató Kft. Iroda: 7624 Pécs, Budai Nagy Antal u. 1.		Ügyvezető:	Telefon: 510-254
		<i>Kerevnté</i> Keresztes László	510-252
Munka helye és Megnevezése:		Kozármisleny Város, Öreg szőlő dűlő közmű- vesítése, Vízügyi engedélyezési és kiviteli terv	Dátum: 2024. 03.
Méretarány:	Rajz tárgya:	Törzsszám:	
1 : 50	Ürítő és légtelenítő aknák típusterve	3/2024	
Vezető tervező:	Szerkesztő-tervező:	Rajzszám:	
<i>Kerevnté</i> Keresztes László	<i>KönyvZsolt</i> Király Zoltán	T-4	
Engedély szám: VZ-T/02-0436			

Felülnézet

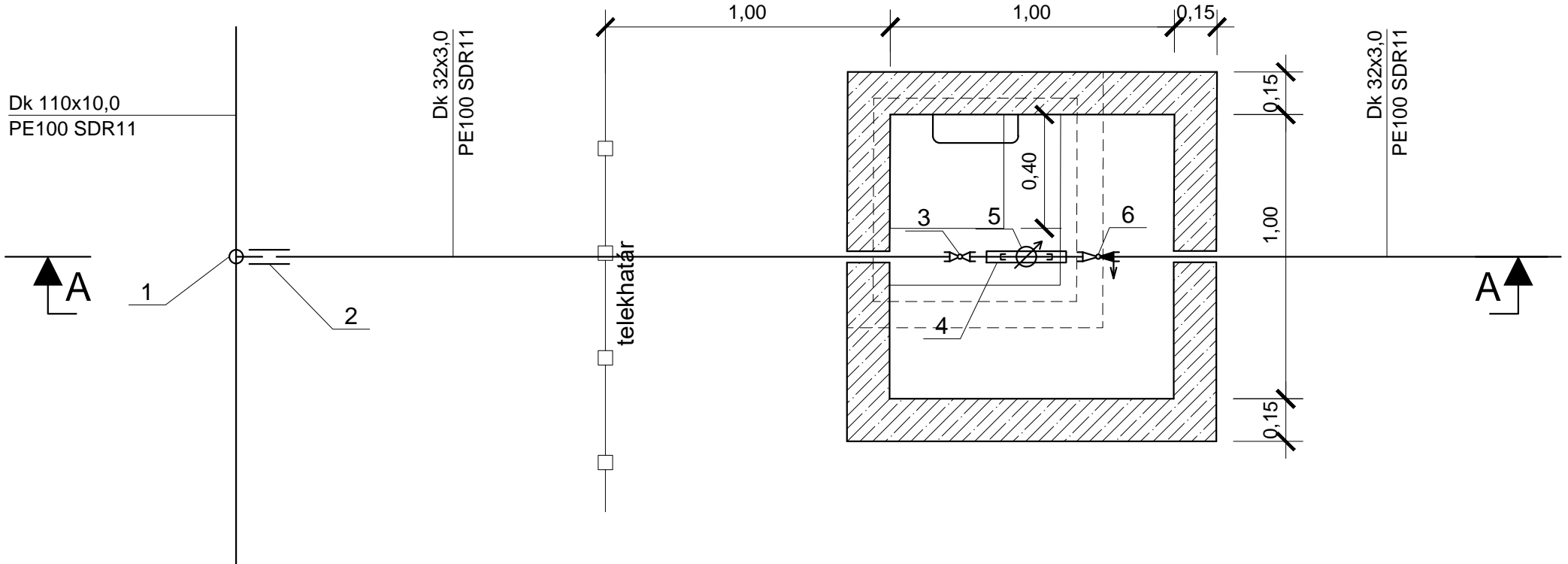

A-A metszet

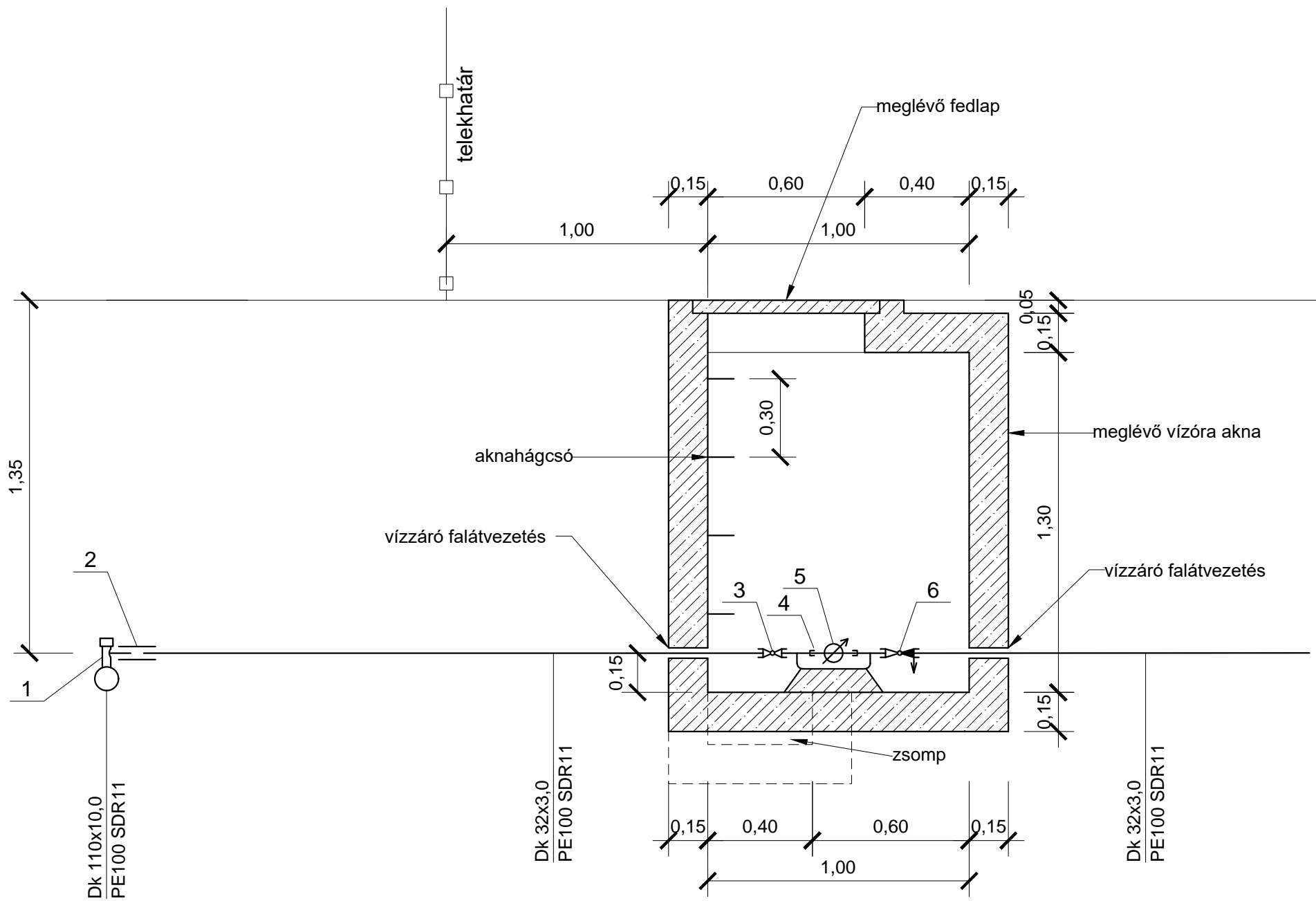

Jel	Megnevezés	Méret	db
1	Elektrofúziós megfúró, megcsapoló híd, PE100 SDR11	110 / 32	1
2	Elektrofúziós karmantyú, PE100 SDR11	32	1
3	Golyóscsap B-PE	3/4" / 32	1
4	Vízmérő szerelési szett	3/4"	1
5	Szárnykerekű vízmérő	15	1
6	Kombi golyóscsap, visszacsapószelep és ürítő B-PE	3/4" / 32	1

Keresztes-Gréczi Mérnöki Iroda és Szolgáltató Kft.		Ügyvezető: <i>Keresztes</i> Keresztes László	Telefon: 510-254 510-252 Fax: 510-254
Iroda: 7624 Pécs, Budai Nagy Antal u. 1.		Munka helye és Megnevezése: Kozármisleny Város, Öreg szőlő dűlő közművesítése, Vízzajog engedélyezési és kiviteli terv	Dátum: 2024. 03.
Méretarány: 1 : 20	Rajz tárgya: Vízmérő akna típussterve	Törzsszám: 3/2024	Rajzszám: T-5
Vezető tervező: <i>Keresztes</i> Keresztes László	Szerkesztő-tervező: <i>Király</i> Király Zoltán	Engedély szám: VZ-T/02-0436	

Alaprajz, M=1:20

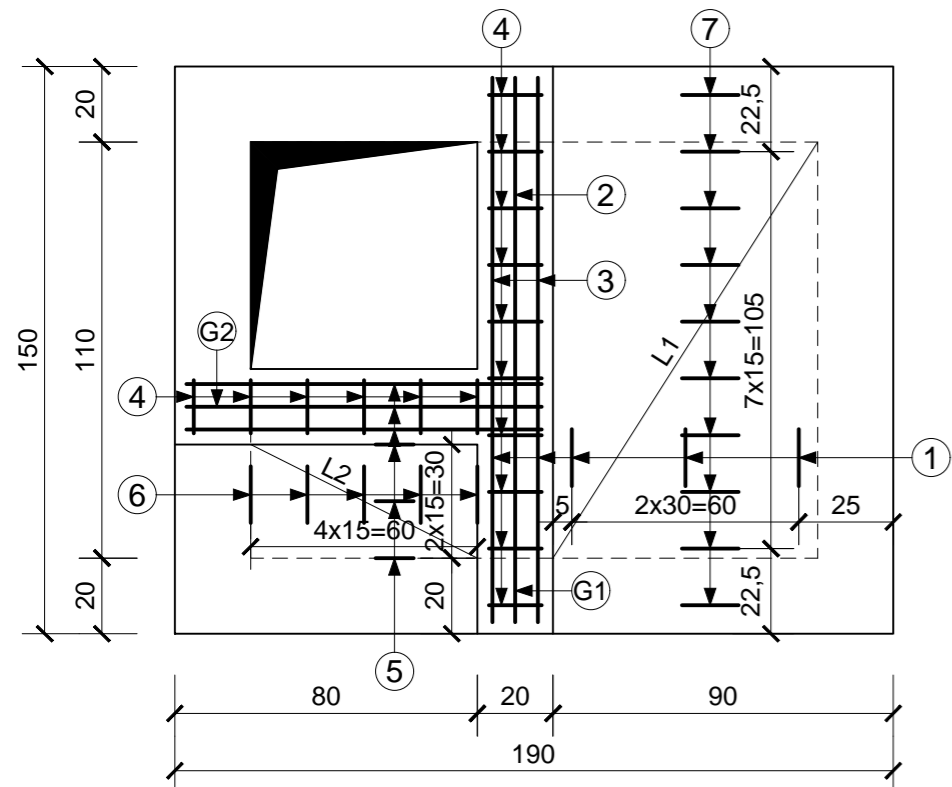

G1 gerenda, M=1:20

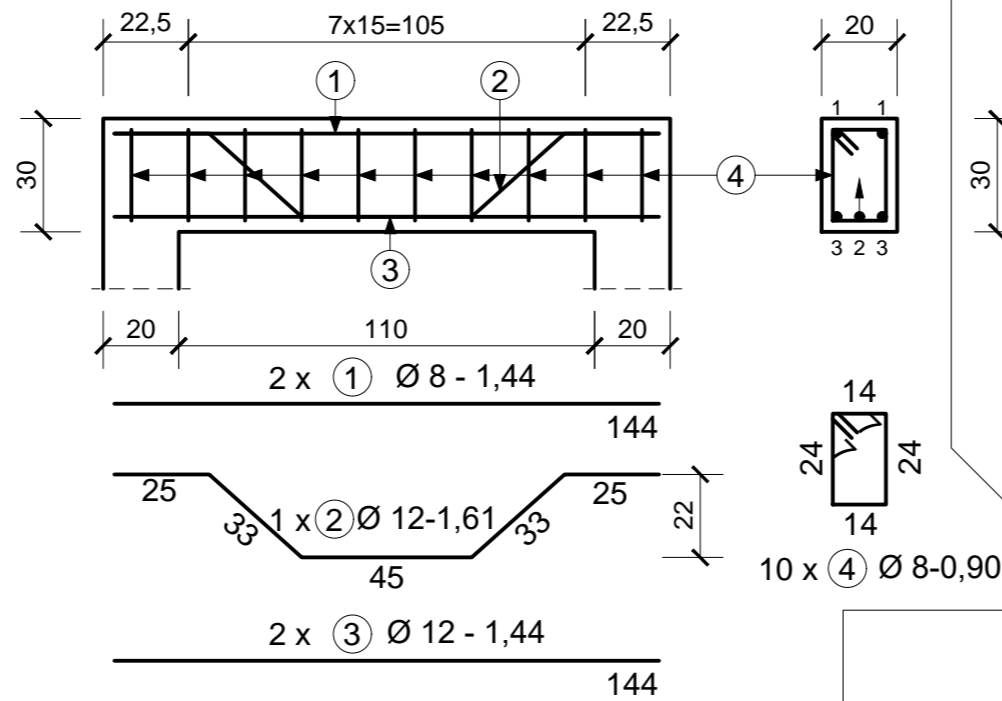

G2 gerenda, M=1:20

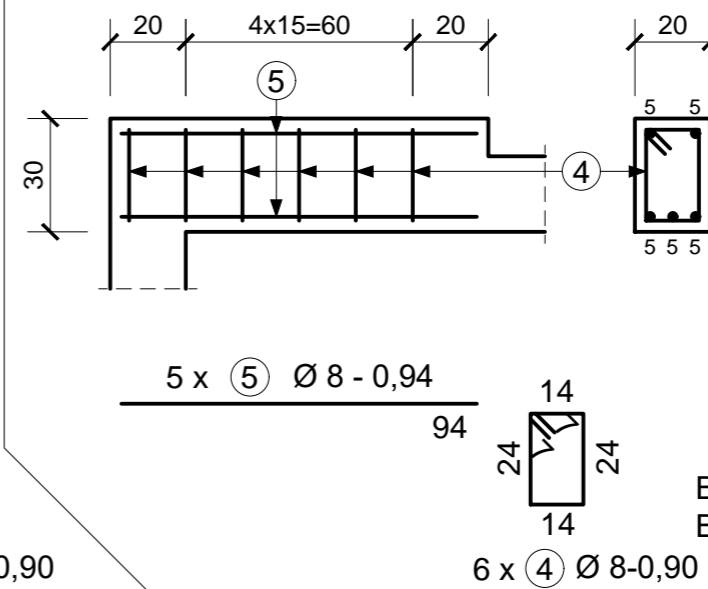

Betonacél kimutatás					
Jel	db	Ø (mm)	Hossz (m)	Összhossz (m)	
				Ø8	Ø12
1	5	8	1,44	7,20	
2	1	12	1,61		1,61
3	2	12	1,44		2,88
4	16	8	0,90	14,40	
5	8	8	0,94	7,52	
6	5	8	0,64	3,20	
7	10	8	1,04	10,40	
Összhossz (m):				42,72	4,49
Tömeg (kg/m):				0,395	0,888
Össztömeg (kg):				16,87	3,99

Beton minőség: minimum C25/30-XC2-32-F1
Betonacél minőség: B500

L1 lemez, M=1:20

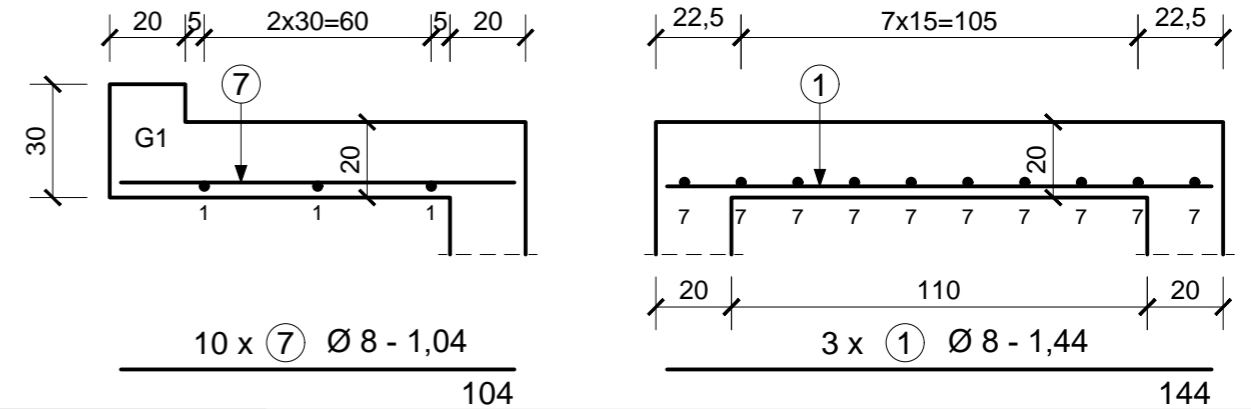

A-A metszet, M=1:50

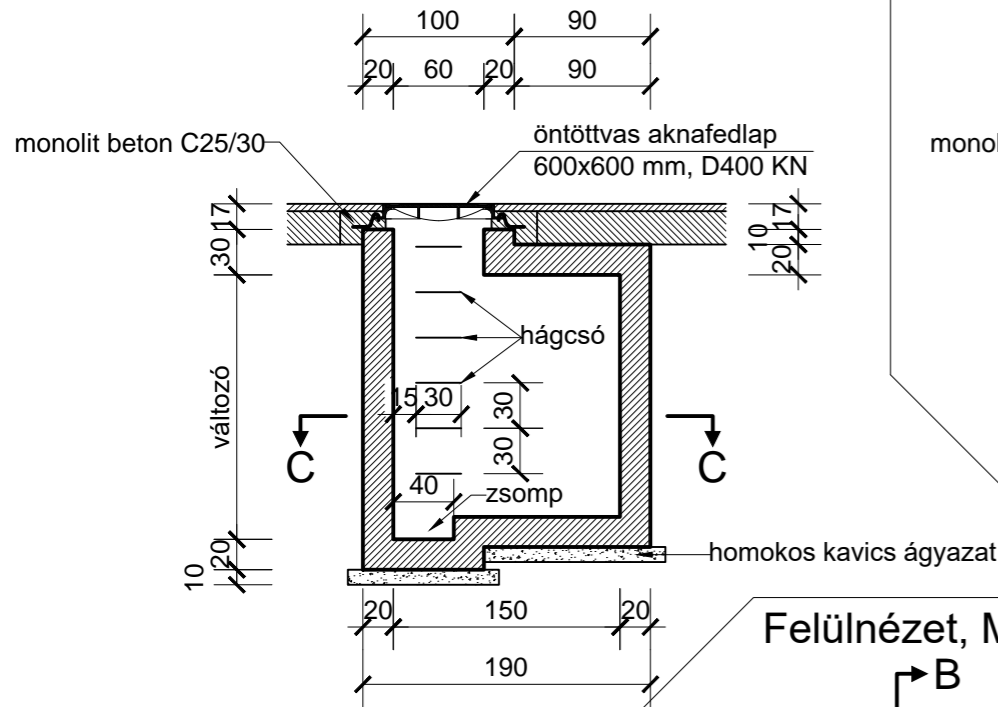

B-B metszet, M=1:50

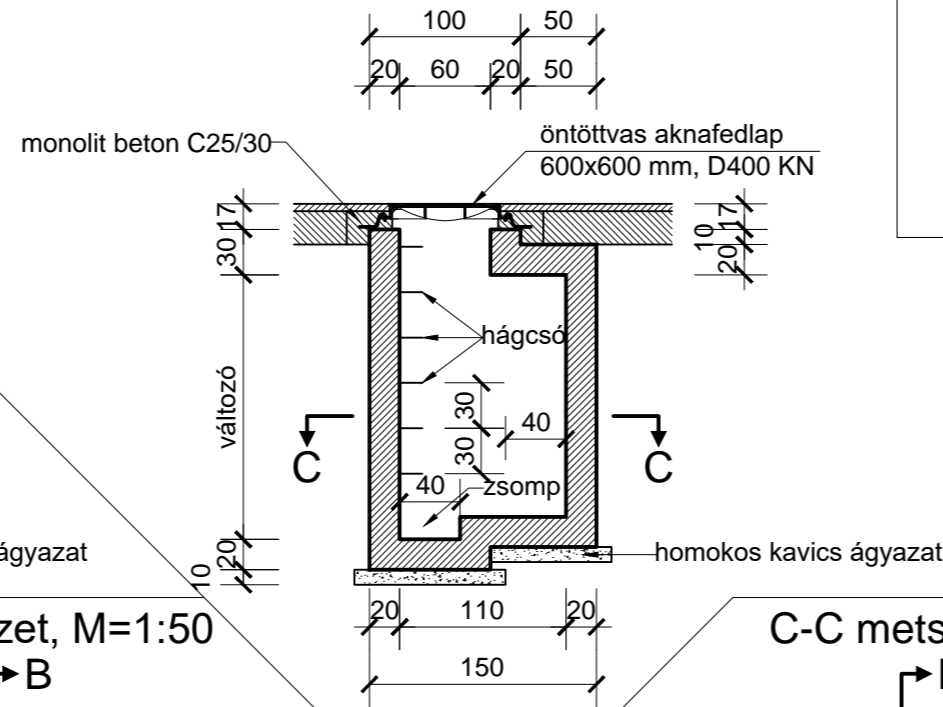

Felülnézet, M=1:50

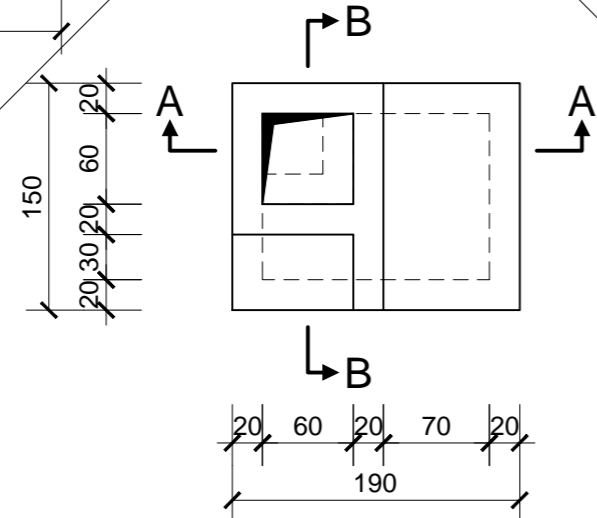

C-C metszet, M=1:50

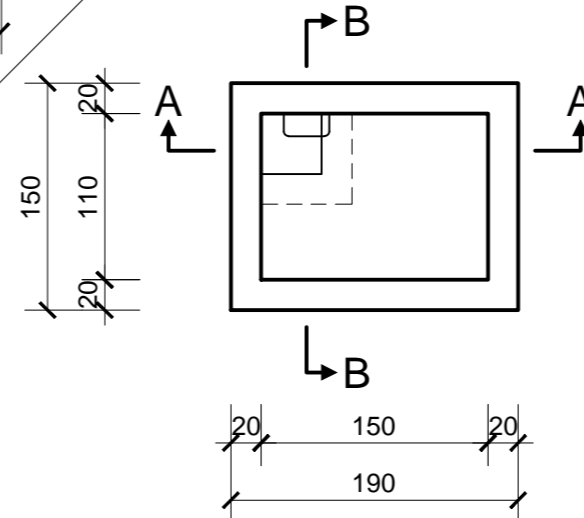

L2 lemez, M=1:20

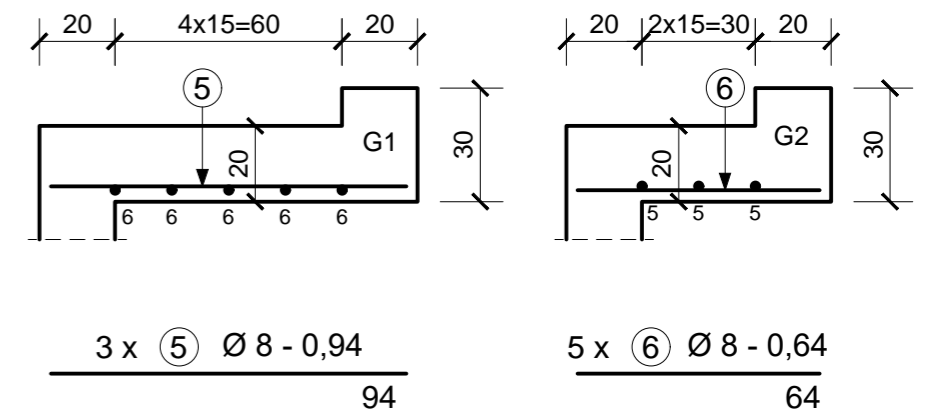

Keresztes-Gréczi
Mérnöki Iroda és Szolgáltató Kft.
Iroda: 7624 Pécs, Budai Nagy Antal u. 1.

Ügyvezető:
Keresztes
Keresztes László
Telefon: 510-254
510-252
Fax: 510-254

Munka helye és Megnevezése: Kozármisleny Város, Öreg szőlő dűlő közművesítése, Vízzogi engedélyezési és kiviteli terv

Dátum:
2024. 03.

Méretarány: 1:50, 1:20
Rajz tárgya: 1,10x1,50 méretű tolózár akna típussterve

Törzsszám:
3/2024

Vezető tervező: *Keresztes*
Keresztes László
Engedély szám: VZ-T/02-0436

Szerkesztő-tervező: *Király*
Király Zoltán

Rajzszám:
T-6

Tárgy: Döntés Görcsöny 250 hrsz. tulajdoni hányad ügyében

Ügyiratszám: KMH/ /2025.

ELŐTERJESZTÉS

**9.A. NAPIRENDI PONT (BIZOTTSÁGI ÜLÉSEN... NAPIREND)
KOZÁRMISLENY VÁROS ÖNKORMÁNYZATA KÉPVISELŐ-TESTÜLETE
2025. OKTÓBER 21-EI ÜLÉSÉRE**

ELŐTERJESZTŐ:	DR. POHL MARIETTA POLGÁRMESTER
AZ ELŐTERJESZTÉST KÉSZÍTETTE:	BAYER DÁNIEL MŰSZAKI ÜGYINTÉZŐ
ELŐADÓ:	DR. POHL MARIETTA POLGÁRMESTER
VÉLEMÉNYEZÉSRE MEGKAPTA:	PÉNZÜGYI ÉS TELEPÜLÉSFEJLESZTÉSI BIZOTTSÁG
EGYÉB SZERVEZET:	-
MEGTÁRGYALTA:	PÉNZÜGYI ÉS TELEPÜLÉSFEJLESZTÉSI BIZOTTSÁG
AZ ÜGYBEN KORÁBBAN HOZOTT <u>HATÁROZAT/HATÁLYOS RENDELET:</u>	-
<u>HATÁROZAT/RENDELET ELFOGADÁSA:</u>	<i>Egyszerű többség</i>
TÁRGYALÁS MÓDJA:	NYÍLT ÜLÉS
TÖRVÉNYESSÉGI VÉLEMÉNYEZÉSRE BEMUTATVA (ALÁÍRÁS):	
PÉNZÜGYI VEZETŐNEK BEMUTATVA (ALÁÍRÁS):	
TERJEDELEM:	1 OLDAL + MELLÉKLET

Tárgy: Döntés Görcsöny 250 hrsz. tulajdoni hányad ügyében

Tisztelt Képviselő-testület!

Görcsöny község önkormányzatának képviselő testülete úgy döntött, hogy a víziközművek tulajdonjogát átadja a Magyar Állam részére. A közműveket a BARANYA-VÍZ Zrt. mint szolgáltató működteti. A vagyon átadás során derült ki, hogy az ingatlan-nyilvántartás szerint az Görcsöny település ellátását biztosító Görcsöny belterületi 250 hrsz.-ú víziközműben több – közel 300 - más önkormányzat is tulajdoni hányaddal rendelkezik. Kozármisleny Város Önkormányzata 102/10000 tulajdoni hányaddal rendelkezik. Az ingatlan a Görcsöny település szennyvíz tisztítását szolgáló víziközmű.

A tulajdoni hányadok, még 1995 évben a régi szocialista Baranya Víz vállalat vagyonának önkormányzatok részére történő felosztásakor kerültek az önkormányzatok nevére. A tulajdonból részesülő települések 1995 évben, még a régi Baranya Víz Vállalat szolgáltatási területéhez tartoztak, így részesültek ingyenesen az állami vállalat megszűnésekor annak vagyonból.

A vállalkozó kéri, hogy a fennálló tulajdoni részesedést ellenérték nélkül átruházni szíveskedjenek a BARANYA-VÍZ Zrt. közreműködésével a Magyar Állam javára.

Amennyiben egyetértenek az átruházással, akkor a BARANYA-VÍZ Zrt. vagyonkezelési csoportja az ingatlan átruházásra vonatkozó megállapodás tervezetét előkészíti.

Határozati javaslat:

...../2025. (X.21.) Ök. sz.határozat

Kozármisleny Város Önkormányzatának Képviselő-testülete úgy dönt, hogy a Görcsöny belterületén található, 250 hrsz-ú ingatlanban fennálló 102/10000 arányú tulajdoni hányadáról térítésmentesen lemond, és azt a BARANYA-VÍZ Zrt. közreműködésével a Magyar Állam javára átruházza.

A Képviselő-testület felhatalmazza dr. Pohl Marietta polgármestert, hogy az átruházásra vonatkozó dokumentumokat az önkormányzat nevében aláírja.

Határidő: azonnali

Felelős: képviselő-testület, dr. Pohl Marietta polgármester, az önkormányzat ügyvédje

Kozármisleny, 2025. október 16.

dr. Pohl Marietta sk.
polgármester

2025 SZEPT 26.

info@baranyaviz.hu

Havancsák Laura Nóra

Feladó: vagyon@baranyaviz.hu
Küldve: péntek 2025. szeptember 26 10:59
Címzett: info
Tárgy: Görcsöny 250. hrsz
Melléletek: Görcsöny 250 hrsz. 20250811 tul lap.pdf

BARANYA VÍZ Zrt.
Működés
B

Nyomon követés jelölője: Elintézendő
Jelölő állapota: Megjelölt

Görcsöny Községi Önkormányzat Hivatal	
1044/6429-1/2025	
2025 SZEPT 29.	
BD	
Címzett:	

Tisztelt Polgármester Asszony/Úr!
Tisztelt Jegyző Asszony/Úr!

Görcsöny község önkormányzatának képviselő testülete úgy döntött, hogy a víziközművek tulajdonjogát átadja a Magyar Állam részére. A közműveket a BARANYA-VÍZ Zrt. mint szolgáltató működteti. A vagyon átadás során **derült ki, hogy az ingatlan-nyilvántartás szerint az Görcsöny település ellátását biztosító Görcsöny belterületi 250 hrsz.-ú víziközműben több – közel 300 - más önkormányzat is tulajdoni hányaddal rendelkezik.** Az ingatlan a Görcsöny település szennyvíz tisztítását szolgáló víziközmű. Mellékeljük az ingatlan tulajdoni lapját.

A tulajdoni hányadok, még 1995 évben a régi szocialista Baranya Víz vállalat vagyonának önkormányzatok részére történő felosztásakor kerültek az önkormányzatok nevére. A tulajdonból részesülő települések 1995 évben, még a régi Baranya Víz Vállalat szolgáltatási területéhez tartoztak, így részesültek ingyenesen az állami vállalat megszűnésekor annak vagyonból.

Az integráció részeként szeretnénk rendezni a Görcsöny község víziközművének a tulajdoni viszonyait is, hogy egységes tulajdoni viszonyok alakuljanak ki.

Ezért tisztelettel felkérjük Önöket, hogy a fennálló tulajdoni részesedést ellenérték nélkül átruházni szíveskedjenek a BARANYA-VÍZ Zrt. közreműködésével a Magyar Állam javára.

Az ingatlan tulajdoni hányad átruházásra vonatkozó megállapodás előkészítéséhez kérjük 5 napon belül megküldeni az alábbi dokumentumot emailben (vagyon@baranyaviz.hu) és eredetben is az alábbi címre:

BARANYA-VÍZ Zrt. (Pasza Tímea) 7700 Mohács, Bári út 1.:

- képviselő testületi határozat kivonat, a jegyző által hitelesített másolati példánya
- a képviselő polgármester közjegyző által hitelesített aláírás-mintája

Kérjük szíveskedjenek megküldeni a felsorolt ingatlanok (tulajdoni hányadnak) az önkormányzati ingatlan (tulajdoni hányadnak) regiszterben meghatározott értékét. Amennyiben nem adott az Önkormányzat értéket a fenti ingatlanoknak, akkor ezt is kérjük jelezni. Ez esetben 1,-Ft értékben kerülnek átadásra az ingatlanok. Amennyiben egyetértenek az átruházással, akkor a BARANYA-VÍZ Zrt. vagyonkezelési csoportja az ingatlan átruházásra vonatkozó megállapodás tervezetét előkészíti.

Érintett önkormányzat: Egerág Község Önk.

Kisherend Község Önk.

Kozármisleny Város Önk.

Köszönettel:

Csollák István Vezérigazgató Úr megbízásából:

Üdvözlettel:

Pasza Tímea

közművagyon nyilvántartó



A Nemzeti
Vízművek
Csoport tagja

BARANYA-VÍZ Zrt.
7700 Mohács, Bári út 1.
+36 69 311-144 823. mell.

vagyon@baranyaviz.hu | www.baranyaviz.hu

Gondoljon környezetére, mielőtt kinyomtatja ezt az e-mailt!

Tárgy: Döntés a Rákóczi utca végi ivóvízhálózat bővítésének a támogatásáról

Ügyiratszám: KMH/ /2025.

ELŐTERJESZTÉS

**9.B. NAPIRENDI PONT (BIZOTTSÁGI ÜLÉSEN... NAPIREND)
KOZÁRMISLENY VÁROS ÖNKORMÁNYZATA KÉPVISELŐ-TESTÜLETE
2025. OKTÓBER 21-EI ÜLÉSÉRE**

ELŐTERJESZTŐ:	DR. POHL MARIETTA POLGÁRMESTER
AZ ELŐTERJESZTÉST KÉSZÍTETTE:	BAYER DÁNIEL MŰSZAKI ÜGYINTÉZŐ
ELŐADÓ:	DR. POHL MARIETTA POLGÁRMESTER
VÉLEMÉNYEZÉSRE MEGKAPTA:	PÉNZÜGYI ÉS TELEPÜLÉSFEJLESZTÉSI BIZOTTSÁG
EGYÉB SZERVEZET:	-
MEGTÁRGYALTA:	PÉNZÜGYI ÉS TELEPÜLÉSFEJLESZTÉSI BIZOTTSÁG
AZ ÜGYBEN KORÁBBAN HOZOTT HATÁROZAT/HATÁLYOS RENDELET:	-
<u>HATÁROZAT/RENDELET</u> ELFOGADÁSA:	<i>Egyszerű többség</i>
TÁRGYALÁS MÓDJA:	NYÍLT ÜLÉS
TÖRVÉNYESSÉGI VÉLEMÉNYEZÉSRE BEMUTATVA (ALÁÍRÁS):	
PÉNZÜGYI VEZETŐNEK BEMUTATVA (ALÁÍRÁS):	
TERJEDELEM:	1 OLDAL + MELLÉKLET

Tárgy: Döntés a Rákóczi utca végi ivóvízhálózat bővítésének a támogatásáról

Tisztelt Képviselő-testület!

Egy magánbefektető szeretne létesíteni egy lovardát az 1123 és 1124 hrsz-ekre. A létesítményhez nélkülözhetetlen az ivóvíz használata, emiatt szükséges a hálózatot bővíteni. A befektető szeretné, ha az Önkormányzat valamilyen formában támogatja a kivitelezést. A tulaj elkészítette a terveket, valamint a vízjogi engedélyt is beszerezte. A Képviselő-testület két lehetőség (A.) és B.) között tud támogatást biztosítani.

A.)

Az Önkormányzat valamilyen százalékban, de legfeljebb 50 %-ig támogathatja a kivitelezés költségeit. Ennek feltétele egy közbeszerzési értékhatár alatti beszerzési eljárás lefolytatása. Ezt követően egy újabb ülésen a nyertes kihirdetése.

B.)

Mivel gerinchálózat bővítés történne, így a kivitelezés követően mindenképp az Önkormányzat tulajdonába kerülne (az üzemeltetés a DRV-hez kerül). A Kozármisleny Város Önkormányzata Képviselő-testületének 7/2018 (V.2.) önkormányzati rendelete szerint, azon magánszemélyek, akik rá akarnak kötni a vízhálózatra, 192.000, - Ft / 1 egység (1 egység=250 liter / nap) kell befizetniük, mint közműhozzájárulási díj. A Képviselő-testület dönthet úgy, hogy a jövőben, azon tulajdonosok, akik a jövőben erre a szakaszra (Vékony Béla által készített 2024/11/58. terv számú) szeretnének rákötni a 192.000, - Ft / 1 egység (1 egység=250 liter / nap) a befektető részére kerüljön kifizetésre.

A B.) verzióhoz kapcsolódóan további információ, hogy a Helyi Építési Szabályzat (HÉSZ) alapján a jövőben erre a hálózatra csatlakozni kívánó ingatlanok mintegy 90%-a mezőgazdasági övezetben található, így a rákötések valószínűsége alacsonynak tekinthető.

A befektető által bekért árajánlat bruttó **17 112 044 Ft.**

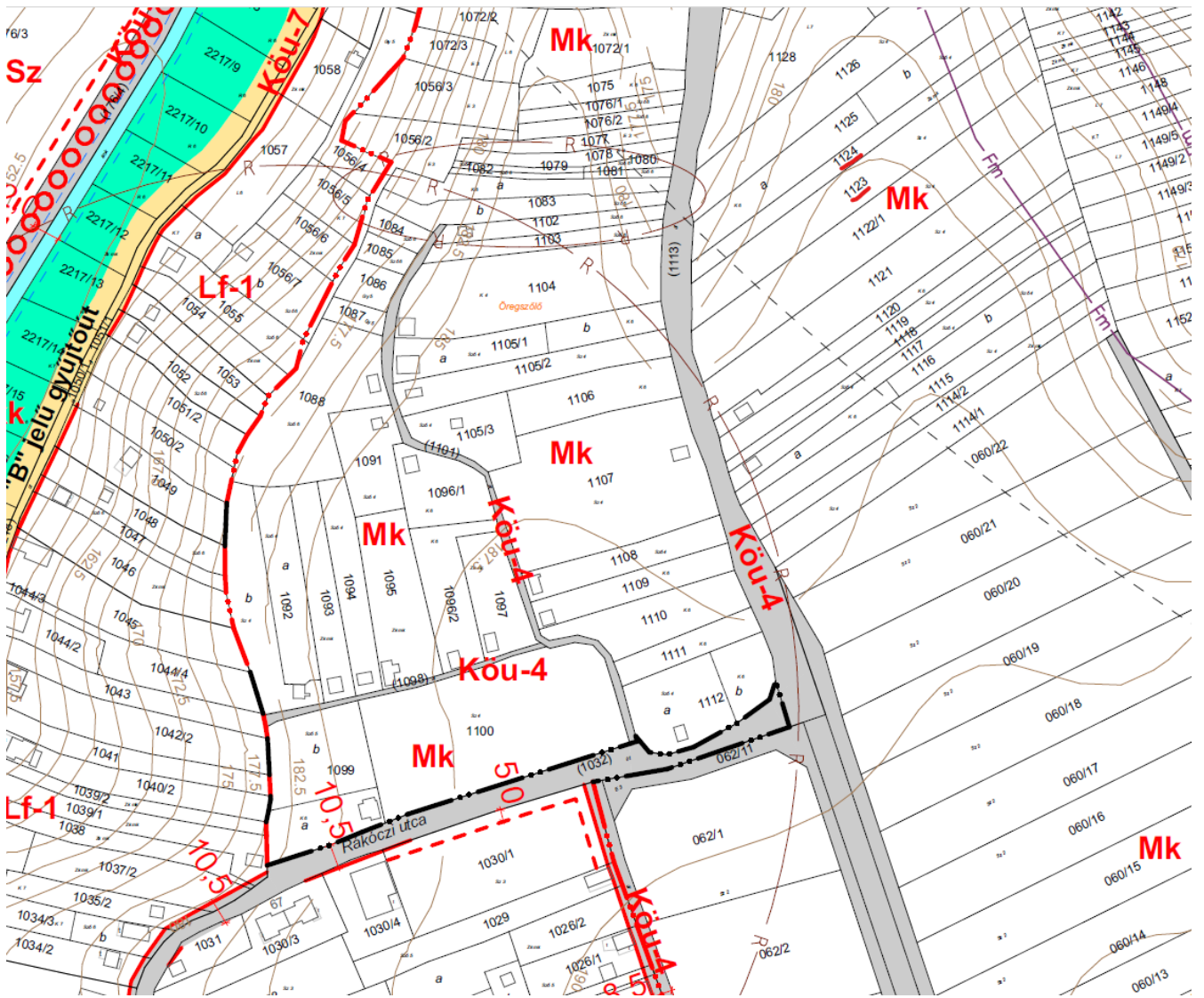

I. ábra: Szabályozási terv

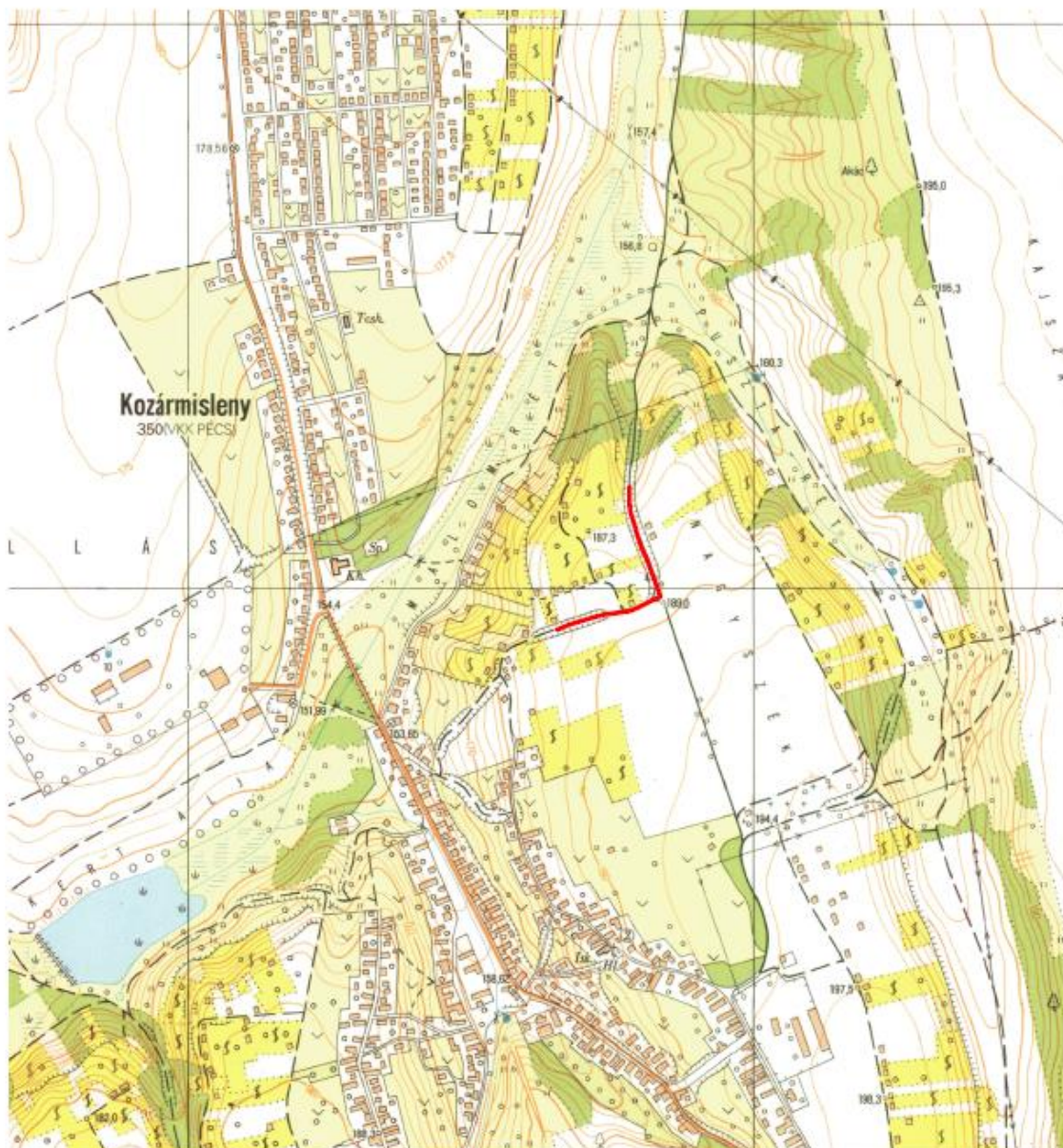

2. ábra: Átnézeti helyszínrajz

Határozati javaslat:

...../2025. (X.21.) Ök. sz.határozat

Kozármisleny Város Önkormányzatának Képviselő-testülete úgy dönt, hogy támogatja a Rákóczi utca végi ivóvízhálózat bővítését, amely a 1123 és 1124 hrsz-ú ingatlanokon tervezett lovarda létesítéséhez szükséges.

A támogatás formáját illetően a Képviselő-testület az alábbi lehetőségek közül választ:

A) Költségmegosztásos támogatás:

Az Önkormányzat a kivitelezési költségek legfeljebb 50%-át vállalja, közbeszerzési értékhatár alatti beszerzési eljárás lefolytatásával. A nyertes ajánlattevő kiválasztásáról a beszerzési eljárás lezárását követően külön testületi ülésen dönt.

B) Gerinchálózat-átvétel és közműhozzájárulás:

A kivitelezés után a bővített hálózat az Önkormányzat tulajdonába kerül, az üzemeltetést a DRV

végzi. A Képviselő-testület úgy dönt, hogy a jövőben a Vékony Béla által készített 2024/11/58. tervszámú szakaszra történő rákötések esetén a közműhozzájárulási díj (192.000 Ft / egység) a befektető részére visszajuttatásra kerül.

A Képviselő-testület felhatalmazza a Polgármestert, hogy a döntés alapján a szükséges további lépéseket megtegye

Határidő: azonnali

Felelős: képviselő-testület, dr. Pohl Marietta, polgármester, az önkormányzat ügyvédje

Kozármisleny, 2025. október 21.

dr. Pohl Marietta sk.
polgármester

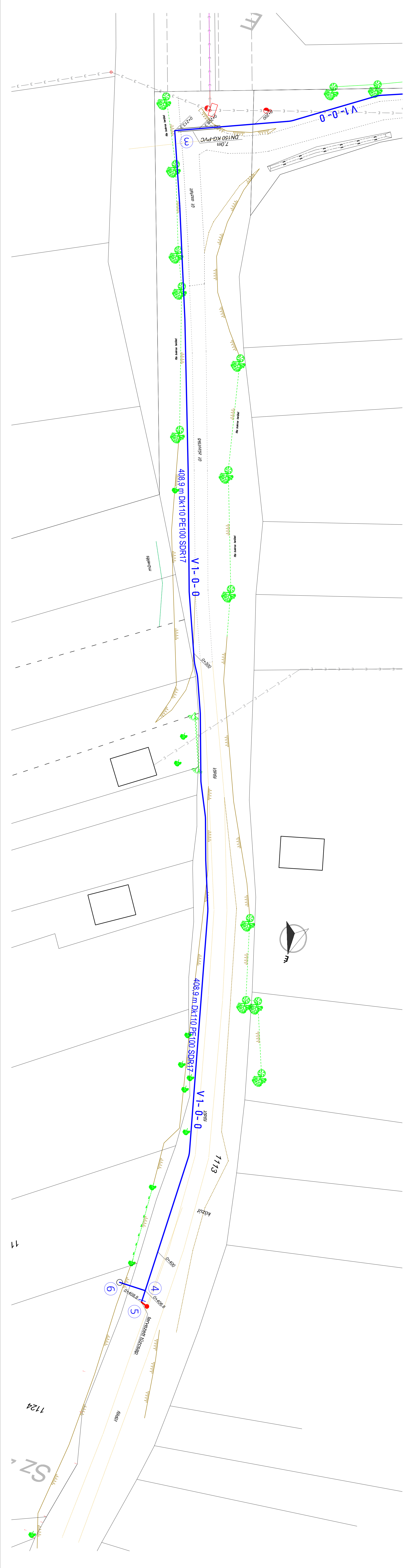

JELMAGYARÁZAT:

- tervezett vízvezeték
- tervezett gravitációs szennyvíz csatloma
- vízvezeték
- gázvezeték
- gázvezeték gépi földmunka tilalmi övezete
- elektromos földkábél
- hűtőközlő légkábél

A közművezeték projektívai adatai: **2024. 10. 19.**-án az Etközmű tervezési felmérés **254797182** azonosító számú műszaki dokumentum alapján készült felmérés.

A tervek elkészítését a szerzői jogról szóló 1998. évi LXVIII., a 2001. évi LXXVI. törvények, illetve a vonatkozó rendelkezések, végrehajtási utasítások, előírások vezélik.

Dátum: **2024. 10. 14.**

Rajztervező: **Kopár Alexandra**

7761 Községi Hivatal, Helyi Készítő Kéz 12.

A terv tárgya: **Községi Hivatal 1124 hrsz - U ingatlan inovációs szolgálatok szükséges vizualizációja**

tervezési feladat: **vízvezeték elvezetési terv**

Rajz szám: **2/2.**

Rajz méret: **M 1:250**

Részletes rajzszám: **VZ-TÉL 03-0844**

(Handwritten signature)



KÖLTSÉGVETÉS FEDLAP

Költségvetés neve: Kozármisleny 1123 és 1124 hrsz – ú ingatlan ivóvízellátásához szükséges vízhál

Leírás:

Költségvetés jellege: új

Tételek száma: 43 db

Munkanemek száma: 5

Fejezetek száma: nem fejezetes

Építmény tulajdonsága: Egyéb építmény

BRUTTÓ VÉGÖSSZEG: 17 112 044 Ft

KÖLTSÉGVETÉS FŐÖSSZESÍTŐ

Ssz.	Megnevezés	Anyagköltség	Díjköltség
1	Építmény közvetlen költségei	5 615 836	7 858 214
2.1	ÁFA vetítési alap	13 474 050	
2.2	ÁFA	27%	3 637 994
3	A munka ára (HUF)	17 112 044	

MUNKANEM ÖSSZESÍTŐ

<i>Ssz.</i>	<i>Megnevezés</i>	<i>Anyagköltség</i>	<i>Díjköltség</i>
12	Felvonulási létesítmények	0	624 000
21	Irtás, föld- és sziklamunka	820 746	4 113 015
53	Közmű csatornaépítés	645 563	297 360
54	Közmű csővezetékek és szerelvények szerelése	3 576 307	2 748 479
82	Épületgépészeti szerelvények és berendezések szerelése	573 220	75 360
Összesen (HUF)		5 615 836	7 858 214

Ssz.	Tételszám	Egységre jutó		A tétel ára összesen	
		Tételkiírás	Anyag	Munkadíj	Anyag
1	12-121-43.4.6				
	Szakfelügyeletek megrendelése				
	3 db	0	32 000	0	96 000
2	112-121-43.4.8-0000001				
	Geodéziai kitűzés, bemérés, megvalósulási dokumentáció készítése				
	1 db	0	528 000	0	528 000
Munkanem összesen (HUF)				0	624 000

Ssz.	Tételszám	Egységre jutó		A tétel ára összesen		
		Tételkiírás	Anyag	Munkadíj	Anyag	Munkadíj
1	21-003-5.1.1.1 (ÖN)	Munkaárok földkiemelése közművesített területen, kézi erővel, bármely konzisztenciájú talajban, dúcolás nélkül, 2,0 m ² szelvényig, I-II. talajosztály				
	90,03 m ³	0	8 720	0	785 062	
2	21-003-6.1.1 (ÖN)	Munkaárok földkiemelése közmű nélküli területen, gépi erővel, kiegészítő kézi munkával, bármely konzisztenciájú, I-IV. oszt. talajban, dúcolás nélkül, 3,0 m ² szelvényig				
	210,07 m ³	0	5 981	0	1 256 429	
3	21-004-5.1.1.1 (ÖN)	Tükrökészítés tömörítés nélkül, sík felületen gépi erővel, kiegészítő kézi munkával talajosztály: I-IV.				
	250,08 m ²	0	656	0	164 052	
4	21-004-4.1.1-0120401 (ÖN)	Talajjavító réteg készítése vonalas létesítményeknél, 3,00 m szélességig vagy építményen belül, homokból, Természetes szemmegoszlású homok, TH 0/4 P-TT, Nyékládháza				
	100,03 m ³	8 169	3 944	817 145	394 518	
5	21-003-11.1.1 (ÖN)	Földvisszatöltés munkagödörbe vagy munkaárokba, tömörítés nélkül, réteges elterítéssel, I-IV. osztályú talajban, kézi erővel, az anyag súlypontja karoláson belül, a vezeték (műtárgy) felett és mellett 50 cm vastagságig				
	90,03 m ³	0	7 200	0	648 216	
6	21-003-11.2.1 (ÖN)	Földvisszatöltés munkagödörbe vagy munkaárokba, tömörítés nélkül, réteges elterítéssel, I-IV. osztályú talajban, gépi erővel, az anyag súlypontja 10,0 m-en belül, a vezeték (műtárgyat) környező 50 cm-en túli szelvényrészben				
	210,07 m ³	0	3 041	0	638 823	
7	21-008-2.3.1 (ÖN)	Tömörítés bármely tömörítési osztályban gépi erővel, vezeték felett és mellett, tömörségi fok: 85%				
	90,03 m ³	12	1 114	1 080	100 293	
8	21-008-2.1.3 (ÖN)	Tömörítés bármely tömörítési osztályban gépi erővel, nagy felületen, tömörségi fok: 95%				
	210,07 m ³	12	598	2 521	125 622	
Munkanem összesen (HUF)				820 746	4 113 015	

Ssz.	Tételszám Tételkiírás	Egységre jutó		A tétel ára összesen	
		Anyag	Munkadíj	Anyag	Munkadíj
1	53-005-25.4.2.1-0650775 Tolózárnakna építése öv. fedlappal, minden kiegészítő munkájával együtt (földmunka, építőmesteri munka, stb)				
	1 db	300 000	240 000	300 000	240 000
2	53-001-32.1.1-0236191 (ÖN) Műanyag, tokos csatornacső idom beépítése földárrokba, gumigyűrűs kötéssel, külső csőátmérő: 250 mm-ig, külső csőátmérő: 110 mm, WAVIN KG PVC KGFP csatorna aknabekötő idom 110, CCP11				
	3 db	1 095	3 120	3 285	9 360
3	53-005-35.1.3-0251711 (ÖN) Előregyártott (konfekcionált) műanyag vízóra aknák elhelyezése, előre elkészített tömörített kavicsagyazatra, szerelvények és vízóra nélkül, DN 1000, Hidro-Consulting ROMOLD vízmérőakna DN 1000 H=1,40 m, DN 25-63 vízmérők beépítésére, Cikkszám: FWCE 100.63/140.2 FIBS BSK				
	2 db	171 139	24 000	342 278	48 000
Munkanem összesen (HUF)				645 563	297 360

Ssz.	Tételszám Tételkiírás	Egységre jutó		A tétel ára összesen	
		Anyag	Munkadíj	Anyag	Munkadíj
1	54-001-01.2.9 Nyomáspróba				
	1 db	5 000	160 000	5 000	160 000
2	554-001-01.1.1 Ivóvíz vezeték szakaszolása, víztelenítése, AC v. PVC gerincvezetékéből 0,5m-es szakasz kivágása rákötéshez				
	1 db	350	265 000	350	265 000
3	554-001-01.1.4 Ivóvíz vezeték fertőtlenítés, negatív bakterminta				
	2 klt	40 000	120 000	80 000	240 000
4	554-001-01.1.1 Vezetékek előre kötése				
	1 db	144 550	641 000	144 550	641 000
5	54-005-5.3-0110172 (ÖN) PP, PE, KPE nyomócső szerelése, földárókban, hegesztett kötésekkel, idomok nélkül, csőátmérő: 110 mm, PIPELIFE PE100 ivóvíz nyomócső 110x6,6 mm 10bar (C=1,25), 100VSDR17110EN100K				
	408,80 m	5 842	2 039	2 388 210	833 543
6	54-005-6.3-0133712 (ÖN) PP, PE, KPE nyomócső idom szerelése, földárókban, hegesztett kötésekkel, csőátmérő: 110 mm, WAVIN PE elektrofüziós egyenes összekötő idom, PE 100 SDR 11 (SDR 11-17/17,6) PN 16, 110 mm, EZ110				
	20 db	3 967	8 242	79 340	164 840
7	54-001-01.1.9 AVK Csapszekerény 125 öv. körbebetonozva				
	2 db	22 000	12 000	44 000	24 000
8	54-002-5.2.1.2-0147292 (ÖN) Gömbgrafitos idom elhelyezése földárókban, karimás csatlakozással, PN 10-40 DN 125 méretig, DN 100, EURO-PURATOR - göv. QN idom, karimás talpas könyök, MSZ EN545 szerint, PN10-16, DN100, Cikksz.: QN10B16				
	2 db	26 159	4 320	52 318	8 640
9	54-001-01.1.7 DN100/300 FF idom				
	2 db	29 000	8 000	58 000	16 000
10	54-002-5.2.1.2-0147353 (ÖN) Gömbgrafitos idom elhelyezése földárókban, karimás csatlakozással, PN 10-40 DN 125 méretig, DN 100, EURO-PURATOR - göv. T-idom, MSZ EN545 szerint, PN10-16, DN100/100, Cikksz.: T10/10B16				
	1 db	29 795	4 320	29 795	4 320
11	54-002-5.2.1.2-0147302 (ÖN) Gömbgrafitos idom elhelyezése földárókban, karimás csatlakozással, PN 10-40 DN 125 méretig, DN 100, EURO-PURATOR - göv. FFK idom, karimás 45°-os ívidom, MSZ EN545 szerint, PN10-16, DN100, Cikksz.: FFK4510B16				
	1 db	23 129	4 320	23 129	4 320

Ssz.	Tételszám	Egységre jutó		A tétel ára összesen			
		Tételkiírás	Anyag	Munkadíj	Anyag	Munkadíj	
12	54-005-7.1.4.1-0143004 (ÖN)	KM-, KA- PVC csőrendszer szerelése epoxibázisú szinterbevonatú gömbgrafitos öntvény idomokkal, földárokban, tokos gumigyűrűs kötésekkkel, PN 10-16, DN 200 méretig, DN 100 E-KS, EN-KS, EX-KS, EXI-KS, F-KS, MMA-KS, MMB-KS öntvényidom, L. Frischhut GGG E-KS karimás tokos kötőidom, epoxigyanta külső-belső bevonattal, NÁ 100/110 mm, PN 10-16, EKS100					
	2 db	14 483	1 760	28 966	3 520		
13	54-006-3.3-0013559 (ÖN)	Gumiékszárású tololár öntöttvasból, beépítési készlettel, 614/A típusú csapszekrényvel elhelyezve, ellenkarimák és kötések nélkül, DN 100, EURO 23 rövidházas karimás éktolozár DN 100 PN 10-16 (RDA10BNCH)					
	3 db	56 710	5 440	170 130	16 320		
14	54-006-4.1.2-0154863 (ÖN)	Szerelvények kiegészítő elemei, kézikerek felszerelése, DN 100-150 között, Kézikerék tololárhoz NÁ 100-150 GG Cikkszám: TZQK100					
	1 db	11 787	1 200	11 787	1 200		
15	54-005-6.3-0132904 (ÖN)	PP, PE, KPE nyomócső idom szerelése, földárokban, hegesztett kötésekkkel, csőátmérő: 110 mm, WAVIN PP/acél lazakarima, D110/NA100, BXAL110					
	2 db	12 847	15 042	25 694	30 084		
16	54-005-6.3-0247139 (ÖN)	PP, PE, KPE nyomócső idom szerelése, földárokban, hegesztett kötésekkkel, csőátmérő: 110 mm, PIPELIFE PE sima végű hosszított peremes toldat 110 mm SDR11, PEPETOH110SDR11 PIPELIFE laza karima 110 mm PN 16, PPLAKA110PN16					
	2 db	35 009	15 042	70 018	30 084		
17	54-005-6.3-0246869 (ÖN)	PP, PE, KPE nyomócső idom szerelése, földárokban, hegesztett kötésekkkel, csőátmérő: 110 mm, PIPELIFE PE sima végű könyök 110 mm x 45° SDR11, PEKO110-45FSDR11					
	2 db	24 321	15 042	48 642	30 084		
18	54-005-6.3-0210594 (ÖN)	PP, PE, KPE nyomócső idom szerelése, földárokban, hegesztett kötésekkkel, csőátmérő: 110 mm, WAVIN PE csatlakozó idom tompa hegesztéshez PE 100 SDR 11 PN 16 30° könyök 110 mm, BPF311011					
	1 db	52 661	15 042	52 661	15 042		
19	54-005-6.3-0133932 (ÖN)	PP, PE, KPE nyomócső idom szerelése, földárokban, hegesztett kötésekkkel, csőátmérő: 110 mm, WAVIN PE elektrofúziós nyomás alatti megfúróidom, PE 100 SDR 11 (SDR 11-17/17,6) PN 16, 110-63 mm, EPM11063					
	2 db	19 241	15 042	38 482	30 084		
20	54-005-6.3-0210649 (ÖN)	PP, PE, KPE nyomócső idom szerelése, földárokban, hegesztett kötésekkkel, csőátmérő: 110 mm, WAVIN PE csatlakozó idom tompa hegesztéshez PE 100 SDR 11 PN 16 T idom 110 mm, BPT11011					
	1 db	14 271	15 042	14 271	15 042		
21	54-001-01.1.7	Lapos tömítés NA100					
	9 db	900	0	8 100	0		

Ssz.	Tételszám Tételkiírás	Egységre jutó		A tétel ára összesen	
		Anyag	Munkadíj	Anyag	Munkadíj
22	54-001-01.1.6 Peremes csatlakozás csavarkészlet NA100 A2-A4 anyagminőségben				
	9 klt	3 500	9 600	31 500	86 400
23	54-005-6.2-0133706 (ÖN) PP, PE, KPE nyomócső idom szerelése, földárókban, hegesztett kötésekkkel, csőátmérő: 63-90 mm között, WAVIN PE elektrofúziós egyenes összekötő idom, PE 100 SDR 11 PN 16, 63 mm, EZ063				
	2 db	3 466	12 426	6 932	24 852
24	54-005-6.2-0133841 (ÖN) PP, PE, KPE nyomócső idom szerelése, földárókban, hegesztett kötésekkkel, csőátmérő: 63-90 mm között, WAVIN PE elektrofúziós szűkítőidom, PE 100 SDR 11 (SDR 11-17/17,6) PN 16, 63-50 mm, ES06350				
	4 db	7 733	12 426	30 932	49 704
25	54-001-01.1.6 Kitámasztó betontömb készítése				
	1 klt	9 500	16 000	9 500	16 000
26	154-001-01.1.3 GREINER 6/4" - 50 összekötő K-PE				
	2 db	15 000	6 400	30 000	12 800
27	154-001-01.1.3 GREINER 6/4" kombi golyóscsap B-B				
	2 db	28 000	6 400	56 000	12 800
28	154-001-01.1.3 GREINER 6/4" / 40 golyóscsap holl-PE				
	2 db	19 000	6 400	38 000	12 800
Munkanem összesen (HUF)				3 576 307	2 748 479

Ssz.	Tételszám	Egységre jutó		A tétel ára összesen		
		Tételkiírás	Anyag	Munkadíj	Anyag	Munkadíj
1	82-021-11.2-0420075 (ÖN)	Föld feletti tűzcsap elhelyezése és szerelése DN 100, Mohácsi Vasöntöde földfeletti tűzcsap 1,25 m, FF-100-00B				
	2 db	231 610	31 040	463 220	62 080	
2	82-002-2.1.2.1.1.1.4 (ÖN)	Víz mérők elhelyezése, hitelesítve, kétoldalon külső menettel, illetve hollandival csatlakoztatva, házi vízmérő, hidegvízre, szárazonfutó, többsugaras, DN 32				
	2 db	55 000	6 640	110 000	13 280	
Munkanem összesen (HUF)				573 220	75 360	



TERVEZŐI NYILATKOZAT

Kozármisleny 1124 hrsz – ú ingatlan ivóvízellátásához

szükséges vízhálózat bővítés

Vízjogi létesítési engedélyes terve

Alulírott, mint felelős tervező kijelentem, hogy a **Kozármisleny 1124 hrsz – ú ingatlan ivóvízellátásához szükséges vízhálózat bővítés vízjogi létesítési engedélyes terve** a vonatkozó szabványelőírásoknak, tervezési utasításoknak, valamint a vonatkozó előírásoknak megfelel.

A tervdokumentáció a gázelosztó vezeték nyomvonalát mérethelyesen, hiánytalanul tartalmazza.

A közművezetékek nyomvonalai adatai **2024.10.19** - én az E-közmű tervezéstámogatás **284797182** azonosító számon letöltött dokumentum alapján lettek feltüntetve.

Kalocsa, 2024. 10. 14.

.....
Vékony Béla

építőmérnök

vízellátás-csatornázás szakmérnök

Magyar Mérnöki Kamara tagja

tervező VZ-TEL 03-0844

Kalocsa, Magyar L. u. 18.

Mobil: 30/544-83-82

E-mail: b.vekony@gmail.com

www.vbvepito.hu



TARTALOM

**Kozármisleny 1124 hrsz – ú ingatlan ivóvízellátásához
szükséges vízhálózat bővítés
Vízjogi létesítési engedélyes terve**

- Megbízás
- Fedlap
- Tervezői nyilatkozat
- Műszaki leírás

Szöveges melléletek:

- Hidraulikai számítások
- EOY koordináták
- Tulajdoni lapok
- Üzemeltetői nyilatkozat

Rajzi melléletek:

- 2024/11/58/1 Átnézetes helyszínrajz
- 2024/11/58/2/1 Részletes helyszínrajz 1.
- 2024/11/58/2/2 Részletes helyszínrajz 2.
- 2024/11/58/3 Hossz – szelvény
- 2024/11/58/4 Ivóvíz vezeték csomóponti rajza
- 2024/11/58/5 Munkagödör keresztmetszvénye



MŰSZAKI LEÍRÁS

Kozármisleny 1124 hrsz – ú ingatlan ivóvízellátásához szükséges vízhálózat bővítés

Vízjogi létesítési engedélyes terve

1.0. Előzmények

Kopár Alexandra megvásárolta a 1124 hrsz – ú ingatlant, ahova hobby célú gazdasági épületet szeretne építeni. A megvásárolt ingatlan nem rendelkezik ivóvíz gerinc vezetékkel, bekötésre alkalmas lehetőséggel. Az ingatlanon egy hobby célú gazdasági épületet kívánnak létesíteni és gyümölcsfákat kívánnak telepíteni.

Kopár Alexandra megkereste és megbízta vállalkozásomat a szükséges dokumentáció összeállításával, illetve a szükséges engedélyek beszerzésével.

1.1. Megbízó

Kopár Alexandra
7761 Kozármisleny, Hunyadi köz 12.

1.2. Engedélyes

Kopár Alexandra
7761 Kozármisleny, Hunyadi köz 12.

1.3. Tervező

Vékony Béla –építőmérnök, vízellátás – csatornázás szakmérnök

6300 Kalocsa, Magyar L. u. 18.

Mobil: 30/544-83-82

E-mail: b.vekony@gmail.com

1.3. Terv tárgya

Kozármisleny 1124 hrsz – ú ingatlan ivóvízellátásához szükséges vízhálózat bővítés
vízjogi létesítési engedélyes terve



2.0. Alapadatok

2.1. Vízi munka megnevezése, helye, érintett közigazgatási egységek

A tervezett vízhálózatot a helyszínrajz szerint terveztem.

Ivóvíz ellátó vezeték megtalálható a környezetben, arra való csatlakozás szükséges a részletes helyszínrajz szerint.

Érintett helyrajzi számok:

- Kozármisleny 1032 hrsz Önkormányzati út
- Kozármisleny 1113 hrsz Önkormányzati út

3.0. Vízvezeték főbb jellemzői

3.1. A vízvezeték vízszintes vonalvezetése

A tervezett vízvezeték DN100 átmérőjű, Dk110 PE100 SRD17 PN10 tip. csőből kerül kiépítésre. A vízvezeték a 0 + 000 szelvényénél csatlakozik a meglévő vízellátó rendszerhez. (1-es csomópont) Az 1-es csomópontban egy új öntvény T idomot terveztem beépíteni, egy elátható tolózárral, ill. beépítési készlettel. A helyszínrajzon jelölt 2. csomópontba terveztem egy 30°-os PE ívet, míg a 3. sz. csomópontba 2 db 45°-os PE ívet. A vezetéken található további kisebb mértékű iránytöréseket csőhajlítással kell megoldani.

Az 5. sz. csomópontba, az ivóvíz hálózat végére terveztem egy föld feletti, NA100-as Mohácsi tűzcsapot. A tűzcsap elé egy beépítési készlettel ellátott tolózarat kell beépíteni csapszekrénnel.

A 4. sz. csomópontba pedig egy 110/63 nyomás alatti megfúró idomot terveztem a 1124 hrsz – ú ingatlan 63-as vízbekötéséhez.

A 6. sz. csomópontba terveztem a vízmérő aknát a betervezett vízmérővel és elzáró szerelvényekkel.

A vízvezeték nyomvonalát a részletes helyszínrajzon látható módon terveztem kiépíteni. A csomópontok kialakítása a csomópontok rajzán látható szerelvényekből kerül kialakításra.



3.2. Magassági vonalvezetés

A tervezett vízvezeték a meglévő vízvezetékhez 1,2 m mélyen csatlakozik majd a föld felszínét követve átlagosan 1,2 m fektetési mélységbe terveztem. A vízvezeték ágyzatba kell fektetni, a munkagödör keresztmetszvény kialakítás szerint.

3.3. Vízvezeték jellemző adatai

A vízvezeték a következő jellemzőkkel rendelkezik:

V 1 – 0 – 0:

L = 408,8 m Dk110 PE100 SDR17

D_{belső} = 97 mm

v = 6,5 mm

Elzáró szerkezet csatlakozásnál: 1 db DN 100 elátható kivitelű tolózár beépítési készlettel

Tűzcsap: 1 db föld feletti kivitelű 1 db DN100 elátható kivitelű tolózár beép. készlettel

Vízbekötés

L = 4,5 m Dk63 PE100 SDR17

4.0. Várható vízigények

Szociális vízfelhasználás

- | | |
|--------------------------------------------|----------------------------|
| - mértékadó személyek száma: | 4 fő |
| - egy főre jutó vízigény: | 120 l/fő/nap |
| - takarítási felület: | 150 m ² |
| - takarítás során felhasznált vízmennyiség | 1,5 l/m ² / nap |
| - vízszükséglet indoklása: | szociális vízfelhasználás |

Összes szociális vízfelhasználás: 0,705 m³/d

fh (%): óracsúcs hányad 20%



Óracsúcs: $Q_h = 0,141 \text{ m}^3/\text{h}$

Öntözési vízigény

- Szórófejek száma: 150 db
- Szórófej vízigénye: 55 l/h
- Alkalmanként 4 órás öntözés, azaz $8,25 \text{ m}^3/\text{h}$, tehát $33,0 \text{ m}^3/\text{d}$

Óracsúcs: $Q_h = 8,25 \text{ m}^3/\text{h}$

A korábbi évek csapadécai alapján a megrendelő előzetes becslése szerint évi 4 alkalommal történne öntözés, így a **tervezett éves öntözési vízigény 132 m³**.

Összesített vízigény

Óracsúcs: $Q_h = 8,391 \text{ m}^3/\text{h} = 2,33 \text{ l/s}$

Bekötés átmérőjének meghatározása:

$$v = 1 \text{ m/s}$$

$$D_{\text{szüks}} = 4,83 \text{ cm} \rightarrow 63 \text{ KPE bekötés szükséges!}$$

5.0. A vízvezeték méretezése – mértékadó kapacitás

A vízvezeték mértékadó kapacitását úgy határoztam meg, hogy a nyomás 1,5 bár biztosított legyen. Az üzemeltető DRV Zrt - vel történt egyeztetés során az üzemeltető a vezetéken, a jelenlegi vezeték végpontján $P = 4,5$ bár nyomást biztosít, tehát a vezetéken a $\Delta P_{\text{mért}}$ nyomásesés 1,5 bár.

A hidraulikai számítások alapján 3,0 bar nyomásvesztéssel a vezetékből 1204 l/perc vízhozam kivehető, tehát a várható vízigény gond nélkül kivehető a vízhálózatból.

6.0. A vízvezeték maximális kapacitása

Az üzemeltető DRV Zrt. - vel történt egyeztetés során az üzemeltető a vezetéken $P = 4,5$ bár nyomást biztosít, tehát a vezetéken a ΔP_{max} nyomásesés 4,5 bár.



A hidraulikai számítások alapján 4,5 bar nyomásvesztéssel a vezetékből 1475 l/perc vízhozam kivehető, tehát a várható vízigény gond nélkül kivehető a vízhálózatból.

7.0. Kivitelezés

A PE nyomócső gyártója és az ide vonatkozó műszaki szabvány előírja, hogy a csőtető feletti földtakarásnak minimum 80 cm-nek kell lennie.

A földbe fektetett nyomócsövek teherbírását, alakváltozását nagymértékben befolyásolja a cső beágyazása. A cső beágyazási szögére, a csőzóna mértékére és a csőzónában alkalmazható talajokra - azok tömörségi fokára - nézve a cső gyártójának az előírásai a mértékadóak.

A gyártók megadják az ágyazati anyag szemeloszlásának határgörbéit is. Ezek hiányában az alábbiak szerint kell eljárni:

- a vezetékre visszatöltött törmelékmentes földet a vezeték mellett és felett 50 cm-ig $T_{ry} = 85\%$ -ra kell tömöríteni. A további réteget a zöldsávban illetve földút mentén ugyancsak $T_{ry} = 85\%$ -ra kell tömöríteni.

A műanyag nyomócsövek darabolására, megmunkálására (fűrészelés, reszelés, vágás vágókoronggal, stb.) a gyártó ad részletes leírást, útmutatást.

A közterületen a nyomvonalat az előírt tömörítés mellett az eredeti állapotára kell helyreállítani.

A munkaárkot körbe kell korlátozni, amennyiben éjszakára a munkagödör megmarad, úgy ki kell világítani, sárga villogó lámpával. Az alábbi közlekedési táblákat kell legalább elhelyezni a munkagödör mellé, a kétirányú forgalom biztosítása mellett: "Sebességkorlátozás 30 km", "Úton folyó munkák". Törekedni kell azonban arra, hogy ne maradjon nyitott munkagödör, árok éjszakára. A közlekedési táblákkal kapcsolatos előírásokat az út üzemeltetője határozza meg.

A munkaárok kiemelése az MSZ.04.802/1-81. sz. ágazati szabvány előírásainak megfelelően történjen a meglévő közművek kézi feltárása és üzembiztosítása után. A



földvisszatöltést 20 cm-es rétegekben tömörítve kell végezni. A tömörítéshez könnyű lapvibrátort kell alkalmazni.

Nagyon lényeges, hogy a kivitelezés megkezdése előtt minden keresztezendő közművet pontosan fel kell tární és az esetleges magasságbeli keresztezéseknél a tervezővel közösen kell megállapítani a vezeték fektetési helyét és mélységét.

A rendszer kiépítését követően a teljes hosszra vonatkozó üzem, nyomás- és víz-zárósági próbákat el kell végezni. Erre felkészülvén, a csőszakaszt fel kell tölteni vízzel, a próbák előtt 24 órával (célszerű a hálózati nyomáson hagyni a csőszakaszt erre az időre).

A nyomáspróba nagysága: az üzemi nyomás másfélszerese + 1,0 bar. A nyomáspróbák alatt meg kell vizsgálni az összes csőkötetést, szerelvényt. A vizsgált szakasz esetén a próbanyomás beállítása után 2 órával később történő megnyomatás során a rendszernek 15 percen át tartani kell a próbanyomás értékét, ez az érték nem csökkenhet.

A csőfektetésről nyíltárkos geodéziai bemérést kell készíteni, vízszintes és magassági értelemben, és állapottervet kell készítenie a kivitelezőnek az üzemeltető által kért példányszámban papír alapon, illetve elektronikusan (DWG form.) is.

8.0. Közműegyeztetés

Az engedélyes tervet a közmű üzemeltetőkkel egyeztettem, a közműegyeztetések jegyzőkönyveit (E-közmű) mellékeltem.

A jegyzőkönyvekben foglaltakat maradéktalanul be kell tartani.

A munkaterület átadásra a közmű üzemeltetőket meg kell hívni és szakközeg jelenlétében valamennyi érintett közművet kézi földmunkával fel kell tární.

9.0. Munkavédelem, balesetvédelem

A gyártás során betartandó munkavédelmi előírásokat a termékre vonatkozó technológiai előírás tartalmazza.

Vasúti szállítás során betartandók a 9/78 ÉVM-KPM sz. Együttes Utasítás előírásai,



melyeknek összeállítása a balesetvédelmi szempontok figyelembevételével történik.

Közúti szállítás során betartandók a KRESZ idevonatkozó előírásai. Rakodás során figyelembe kell venni a jármű teherbírását, azt túllépni nem szabad. A csöveket lekötözéssel, kiékeléssel biztonságosan kell rögzíteni elcsúszás, leborulás ellen. A rakat magassága nem lehet nagyobb, mint a szállító jármű oldalfalának magassága + a szállítandó cső átmérőjének fele.

Az építési munkával kapcsolatban – fennálló rendelkezések értelmében – az építő cég technológiai utasítást kell kiadjon. Ez kitér minden dokumentálandó kapcsolati részre, munkafázisra, munkanemre, ellenőrizendő munkapontokra, továbbépítéseket engedélyező hatósági ellenőri bejegyeztetésekre és az átadás feladataira. A technológiai utasítás a munkavédelmi követelményeket messzemenően figyelembe kell vegye. Az alábbiakban összefoglaljuk azokat a veszélyforrásokat, amelyekre a csatornaépítési munkáknál különös figyelmet kell szentelni:

1) Kedvezőtlen időjárás hatása (szabadban végzett munkánál).

A védelem módja:

- esős időben esőkabát és gumicsizma használata,
- hideg időben meleg ruházat használata, melegedőhely és meleg védőital biztosítása.

2) Elcsúszás, elesés veszélye (anyagok szállítás közben).

A védelem módja:

- megengedett súlyhatár alatti terhelés,
- rendezett, akadály és csúszásmentes szállítási útvonal biztosítása.

3) Szerelés közben le-, illetve beeső tárgyak veszélye.

A védelem módja:

- emelőkötel és eszköz rendszeres használata és ellenőrzése,
- védősisak használata.

4) Munkaárokba, munkagödörbe történő le-, illetve beesés veszélye.

A védelem módja:

- védőkorlátok előírás szerinti alkalmazása,
- le-, és feljáráshoz biztonságos létra alkalmazása.

5) Betemetés veszélye (földbeomlás esetén)



A védelem módja:

- talajminőségtől és állapottól függő ducolat készítése, azok rendszeres ellenőrzése,
- dúcolata elbontásának elkerülése, illetve szakemberrel való elvégztetése.

6) Kézsérülések veszélye (éles szélek, peremek, sorják, illetve érdes felületek a csöveken)

A védelem módja:

- ötujjas bőr védőkesztyű használata,
- fokozott figyelemmel történő munkavégzés.

7) Gázolás, elütés veszélye (közúti forgalom alatt végzett munka esetén)

A védelem módja:

- forgalomelzárás és a munkaterület korláttal való körülhatárolása,
- fényvisszaverő mellény használata,
- KRESZ táblák és jelzőfények kihelyezése.

8) Tűz- és robbanás veszélye (robbanómotoros tömörítő gépek alkalmazása esetén)

A védelem módja:

- tűzoltó készülék helyszínen tartása,
- a technológiai fegyelem szigorú betartása,
- az üzemanyag tárolására és a robbanómotoros gépekre előírtak betartása.

9) Vizes anyagokkal végzett munka

A védelem módja:

- az illető habarcs bedolgozásával foglalkozó dolgozóknak gumikesztyűt kell biztosítani.

Éjszakai munkavégzés esetén a munkaterület megfelelő megvilágításáról gondoskodni kell. Közterületen végzett munka esetén a munkaterület korláttal való elzárásán túlmenően figyelmeztető lámpák alkalmazása is előírt.

A napi munka befejeztével a szerszámokat, felszereléseket, gépeket meg kell tisztítani, munkakörzeten belül össze kell gyűjteni, és rendezetten össze kell rakni. A munkaterületen tisztán, rendezetten kell hátrahagyni.



10.0. Általános biztonsági és egészségvédelmi előírások

A terven feltüntetett közművek elhelyezkedése csak tájékoztató jellegű. A pontos helyét még a vezetéképítés előtt kutatógödrös feltárással kell meghatározni. Amennyiben a közmű-üzemeltetők által szolgáltatott adatokhoz képest a helyszínen eltérés tapasztalható, úgy a kérdéses közmű üzemeltetőjétől szakfelügyeletet kell kérni. A közmű-keresztezések környezetében kézi földmunka végezhető!

A munkavédelem alapvető szabályait a **munkavédelemről szóló** – többször módosított – **1993. évi XCIII. Törvény**, a részletes szabályait az e törvény felhatalmazása alapján kiadott és más külön jogszabályok tartalmazzák.

A Kivitelező munkáltató köteles az építőipari kivitelezési tevékenységgel összefüggésben biztonsági és egészségvédelmi koordinátort igénybe venni.

A koordinátor feladatait **az építési munkahelyeken és az építési folyamatok során megvalósítandó minimális munkavédelmi követelményekről szóló 4/2002.(II.20.) SzCsM-EüM együttes rendelet** tartalmazza.

A kivitelezési munka megkezdésekor meg kell nyitni az építési naplót, melynek használatát az építőipari kivitelezési tevékenységről, az építési naplóról és a kivitelezési dokumentáció tartalmáról szóló 290/2007.(X.31.) Korm. rendelet tartalmazza.

Kivitelezéskor betartandó legfontosabb jogszabályok:

- 1993. évi XCIII. Törvény a munkavédelemről,
- 1996. évi LXXV. Törvény a munkaügyi ellenőrzésről,
- 5/1993.(XII.26.) MüM rendelet a munkavédelemről szóló 1993. évi XCIII. Törvény egyes rendelkezéseinek végrehajtásáról,
- 24/2007.(VII.3.) KvVM rendelet a Vízügyi Biztonsági Szabályzat kiadásáról,
- 2/1998.(I:16.) MüM rendelet a munkahelyen alkalmazandó biztonsági és egészségvédelmi jelzésekről,
- 65/1999. (XII.22.) EüM rendelet a munkavállalók munkahelyen történő egyéni védőeszköz használatának minimális biztonsági és egészségvédelmi követelményeiről,



- 3/2001.(I.31.) KöViM rendelet a közutakon végzett munkák elkorlátozási és forgalombiztonsági követelményeiről

A jogszabályok előírásain túlmenően az alábbiakra kell fokozott figyelmet fordítani:

- Ha a kivitelezés során a kiviteli tervben nem szereplő, vagy egyértelműen nem azonosítható funkciójú (pl. holt, felhagyott vezeték) és tulajdonosú vezeték található, akkor a számításba vehető szolgáltatókat haladéktalanul értesíteni kell.
- Ha a munka üzemelő távközlési, forgalomirányítási vagy egyéb azonosított funkciójú kábelt érint, akkor azok védelméről gondoskodni kell. Sérülésükről az üzemeltetőt azonnal értesíteni kell.

11.0. KIEGÉSZÍTÉS A GÁZKÖZMŰ TERVFEJEZETHEZ

20/2022. (I. 31.) SZTFH rendelet a bányászatról szóló 1993. évi XLVIII. törvény végrehajtásának egyes szabályairól 37§ és 38§ előírásai:

- 37. § (1) A szénhidrogén- és a szén-dioxid-szállítóvezeték (a továbbiakban együtt: szállítóvezeték), a földgáz elosztóvezeték (a továbbiakban: elosztóvezeték), az egyéb gáz- és gáztermékvezeték, valamint a bányászati létesítmény és a célvezeték, továbbá környezetük védelme, azok zavartalan üzemeltetése, ellenőrzése, karbantartása, javítása és az üzemzavar-elhárítás biztosítása céljából biztonsági szabályzatban meghatározott méretű biztonsági övezetet kell megállapítani. Az ingatlan tulajdonosa, használója, kezelője a zavartalan üzemeltetés, ellenőrzés, karbantartás, javítás és üzemzavar-elhárítás céljából biztosítja az ingatlanra való bejutást.
- (2) A biztonsági övezeten belül tilos
 - a) * - a 38. §-ban foglaltak és a bányászati létesítmény, valamint a szállító- és elosztóvezeték állagát, üzemeltetését, karbantartását és hibaelhárítását nem akadályozó kerítés építése kivételével - az építési tevékenység, továbbá bármilyen építmény elhelyezése,
 - b) a tűzrakás vagy anyagok égetése,
 - c) a külszíni szilárdásvány-bányászati tevékenység,



- d) a kőolaj- és földgázbányászati létesítmények, valamint a szállító- és elosztóvezeték állagát veszélyeztető maró- és tűzveszélyes anyagok kiöntése és kiszórása,
- e) a robbantási tevékenység és a szeizmikus mérés,
- f) * a bányászati létesítmény, valamint a szállító- és elosztóvezeték állagát, üzemeltetését, karbantartását és hibaelhárítását akadályozó anyagok elhelyezése,
- g) az árasztásos öntözés, továbbá rizstelep, halastó, víztározó, zagyter és állattartó telep létesítése, valamint
- h) szállítóvezeték, továbbá környezete védelme érdekében kijelölt biztonsági övezet esetén járművek állandó vagy ideiglenes tárolása.
- (3) A bányászati létesítmények és a szállítóvezeték részét képező állomások és fáklyák biztonsági övezetének teljes terjedelmében, valamint az elosztóvezeték tengelyétől mért 2-2 méteres, a szállítóvezeték, az egyéb gáz és gáztermék vezeték és a célvezeték tengelyétől mért 5-5 méteres, továbbá az energiaellátó, a távfelügyeleti, a hírközlési és a korrózióvédelemi kábelek tengelyétől mért 1-1 méteres biztonsági övezet részben tilos
- a) * a bányászati létesítmény és a vezeték épségét veszélyeztető vagy az üzemeltetést, karbantartást és hibaelhárítást akadályozó növény ültetése,
- b) * a bányászati létesítmény és a vezeték épségét veszélyeztető vagy az üzemeltetést, karbantartást és hibaelhárítást akadályozó szőlő- és egyéb kordonok elhelyezése,
- c) a 0,6 m-nél nagyobb mélységű talajművelés,
- d) a kézzel végzett régészeti feltárás és a 38. §-ban foglaltak kivételével egyéb, a felszín megbontásával járó tevékenység (a továbbiakban: földmunka) végzése, valamint
- e) a tereprendezés.
- (4) A biztonsági övezetben az építésügyi hatóság által véglegesen elrendelt bontási tevékenység elvégezhető.
- (5) A biztonsági övezeten belül az üzemeltetéshez, karbantartáshoz és felújításhoz szükséges tevékenységek - beleértve az építési tevékenységet is - folytathatók, és az ehhez szükséges létesítmények, anyagok ideiglenesen elhelyezhetők. Az üzemeltető előzetes



írásbeli hozzájárulásával más személy a biztonsági övezetben végezni kívánt tevékenységhez szükséges létesítményeket, anyagokat ideiglenesen elhelyezhet.

- (6) Az (1) bekezdés szerinti létesítmény jelzéseinek, felszíni műtárgyainak eltakarása, megrongálása, és eltávolítása tilos. A biztonsági övezettel érintett ingatlan tulajdonosa, kezelője vagy használója a biztonsági övezetre vonatkozó tilalmakat és korlátozásokat köteles betartani, továbbá nem végezhet olyan tevékenységet, amely a tilalmak és a korlátozások teljesülését veszélyeztetné. Ha a biztonsági övezettel érintett ingatlan tulajdonosa, kezelője vagy használója megsérti a tilalmakat vagy korlátozásokat, köteles az eredeti állapotot helyreállítani és a keletkezett kárt megtéríteni.
- (7) * A biztonsági övezetre előírt tilalmak és korlátozások megtartását az üzemeltető vagy megbízottja rendszeresen ellenőrzi, és azok megsértése esetén a biztonsági övezettel érintett ingatlan tulajdonosát, kezelőjét vagy használóját határidő tűzésével felszólítja a jogsértő állapot megszüntetésére és az eredeti állapot helyreállítására. Ha a határidő eredménytelenül telik el, az üzemeltető vagy megbízottja ezt haladéktalanul bejelenti a bányafelügyeletnek a szükséges hatósági intézkedések megtétele érdekében. Ha biztonsági okokból azonnali intézkedés megtétele szükséges, az üzemeltető vagy megbízottja közvetlenül intézkedhet a jogsértő állapot megszüntetése iránt, amit az ingatlan tulajdonosa, kezelőjét vagy használója túrni köteles.
- (7a) * A bányafelügyelet a biztonsági övezet megsértőjét határidő tűzésével kötelezi a jogsértő állapot megszüntetésére.
- (8) A biztonsági övezet kérelemre módosítható, ha a műszaki-biztonsági feltételek lehetővé teszik.
- 38. § (1) Nyomvonaljellegű kőolaj- és földgázbányászati létesítmény, szállítóvezeték, elosztóvezeték, célvezeték, valamint egyéb gáz és gáztermék vezeték (e § alkalmazásában a továbbiakban: keresztezett létesítmény) egymást és más nyomvonalas létesítmény e létesítményeket biztonsági szabályzatban meghatározott módon és mértékben keresztezhet vagy közelíthet meg.
- (2) A keresztezett létesítmény keresztezéséhez és megközelítéséhez azok üzemeltetőinek egyetértése szükséges. Az üzemeltető az egyetértés megadását feltételekhez kötheti.



- (3) A keresztező, megközelítő építmény építetőjének gondoskodnia kell
 - a) a szükséges engedélyezési és kivitelezési, valamint üzemeltetési, technológiai tervek elkészítéséről és az üzemeltetővel történő egyeztetéséről,
 - b) a meglévő létesítményen megvalósítani szükséges átalakítások terveinek elkészítéséről, a kivitelezési költségek viseléséről és
 - c) a biztonsági övezet kialakítása érdekében szükséges költségek viseléséről.
- (4) Az üzemeltető egyetértése iránti megkereséshez mellékelni kell a (3) bekezdés a) pontja szerinti terveket. Ha az üzemeltető a nyilatkozat megadására vonatkozó megkeresés kézhezvételétől számított 15 napon belül nem nyilatkozik, a hozzájárulását megadottnak kell tekinteni az építési tevékenységhez. A nyilatkozatadás elmaradásából származó károkért az üzemeltető a károkozóval egyetemlegesen felelős.
- (5) Az (1) bekezdés szerinti esetben meglévő létesítménynek kell tekinteni a keresztező, megközelítő létesítmény tervezésének időszakában hatályos létesítési vagy használatbavételi engedéllyel, vagy hatályos terület-felhasználási vagy építési engedéllyel rendelkező keresztezett létesítményt.
- (6) Gépi földmunkát a keresztezett létesítmény feltárásához szükséges szilárd burkolatú út felbontása kivételével, a létesítmény szélső alkotóitól számított 1-1 méteres övezeten belül végezni nem lehet.
- (7) Az építési tevékenység fővállalkozó kivitelezőjének - át nem hárítható felelősséggel - gondoskodnia kell
 - a) * a kivitelezési munka megkezdése előtt - az üzemeltető szakmai felügyelete mellett - a keresztezett létesítmény nyomvonala és a (6) bekezdés szerinti övezet kijelöléséről, továbbá a (6) bekezdés szerinti tilalmak betartásáról,,
 - b) a kijelölt övezetnek az építési tevékenység alatti fenntartásáról,
 - c) a keresztezett létesítmény feltárásáról, és
 - d) a keresztezés takarása előtt az üzemeltető értesítéséről.
- (8) * A (7) bekezdés a) pontja szerinti kijelölés helyességéért az üzemeltető a felelős. Az üzemeltető a kijelölés megtörténtét írásban rögzíti, a kijelöléssel érintett keresztezett



létesítmény beazonosítására alkalmas módon. A kijelölés úgy is teljesíthető, hogy a fővállalkozó kivitelező a kijelölést az üzemeltetőtől megrendeli. A kijelölés szakmai felügyeletével kapcsolatos költségeket a kivitelező viseli.

- (9) Az üzemeltető köteles bejelenteni a bányafelügyeletnek, ha az üzemeltetésében álló szállító- vagy elosztóvezeték a 37. § (2) és (3) bekezdésében, illetve a (6) bekezdésben foglalt tilalmak megsértésével megrongálták.
- (10) Az üzemeltető a (9) bekezdés szerinti bejelentést a rongálásról történő tudomásszerzést követő három munkanapon belül teszi meg. A bejelentés tartalmazza *
 - a) a rongálás helyszínét,
 - b) a rongálást elkövető azonosító adatait,
 - c) a kivitelező azonosító adatait, ha a rongálást a fővállalkozóval szerződéses viszonyban álló személy valósította meg,
 - d) a rongálás miatt bekövetkezett üzemzavar elhárításának időtartamát,
 - e) a rongálás miatt kiesett fogyasztók számát,
 - f) a (7) bekezdésben foglalt előírások betartására vonatkozó tájékoztatást és
 - g) a megrongált szállító- vagy elosztóvezeték rongálás helyszínén mért fektetési mélységére vonatkozó adatokat.
- (11) A bejelentés a (10) bekezdésben foglalt adatokat tartalmazó, az üzemeltető által a rongálás helyszínén készített jegyzőkönyv megküldésével is teljesíthető. Az üzemeltető a rongálást elkövető nyilatkozatát is megküldi a bányafelügyeletnek, ha ilyen nyilatkozattételre sor került.
- (12) Ha más nyomvonalas létesítmény üzemzavarának elhárítása szükséges, az üzemzavarral érintett nyomvonalas létesítmény üzemeltetője köteles az üzemzavar-elhárítás megkezdése előtt a keresztezett létesítmény üzemeltetőjével a tervezett munkálatokról és azok helyéről egyeztetni.
- (13) Közvetlen veszélyhelyzet áll fenn, ha a megrongált keresztezett létesítményből a szállított közeg kiáramlik, és a kiáramló közeg
 - a) robbanás- vagy tűzveszélyes, vagy



- b) az egészségre vagy a környezetre ártalmas.

12.0. Környezetvédelem

Levegőtisztaság - védelem:

A kivitelezés levegőtisztaság-védelmi követelményei.

Az építkezés során kikerülő földanyag depóniák és járóutak felületét száraz időben locsolni szükséges a diffúz kiporzás megakadályozása céljából.

Levegőtisztaság-védelmi szempontból a 21/1986.(VI.2.) MT. rendelet és a 4/1986.(VI.2.) OKTH rendeletben foglaltak az irányadók.

Zaj - rezgésvédelem:

A kivitelezés zajvédelmi követelményei:

A nyomóvezeték kivitelezése során az építési munkákból származó zaj megengedett egyenértékű A-hangnyomásszintje : 65 dBA nappal.

A kivitelezési munka időtartama a teljes szakaszokon 1 hónapnál kevesebb.

Az építési munkákat kizárólag a nappali időszakban végzik.

Zaj - és rezgésvédelmi szempontból a többször módosított 12/1983.(V.12.) MT. és a 4/1984.(I.23.) EüM. rendeletekben foglaltak az irányadók.

Hulladékgazdálkodás:

A kivitelezés során keletkező veszélyes hulladékok

A kivitelezés során csak kézi munkaerővel végzik a föld kitermelést és a szerelést, így veszélyes hulladék (pl:olaj,olajos rongy) nem keletkezik.

Kalocsa, 2024. 10. 14.

.....
Vékony Béla
tervező



SZÖVEGES MELLÉKLETEK

Kozármisleny 1124 hrsz – ú ingatlan ivóvízellátásához

szükséges vízhálózat bővítés

Vízjogi létesítési engedélyes terve

- Hidraulikai számítások
- EOV koordináták
- Tulajdoni lapok
- Üzemeltetői nyilatkozat



HIDRAULIKAI SZÁMÍTÁSOK

**Kozármisleny 1124 hrsz – ú ingatlan ivóvízellátásához
szükséges vízhálózat bővítés
Vízjogi létesítési engedélyes terve**



λ meghatározása a Colebrook-White formula alapján

A táblázat a h_v értékeket a megadható Q_{max} értékig számolja

Alapadatok	Q	Q	Q	v	h_v	Re	λ
	[l/s]	[l/perc]	[m ³ /óra]	[m/s]	[mvo]		
$D_{belső} = 97,058824$ [mm]	0,02	1,4	0,08	0,00	0,00	306	0,209
$k = 0,05$ [mm]	0,29	17,5	1,05	0,04	0,01	3822	0,041
$l = 408,8$ [m]	0,58	35,0	2,10	0,08	0,05	7644	0,034
$Q_{max} = 139,85$ [l/perc]	0,87	52,4	3,15	0,12	0,09	11466	0,031
$v = 1,000E-06$ [m ² /s]	1,17	69,9	4,20	0,16	0,15	15288	0,029
$g = 9,81$ [m/s ²]	1,46	87,4	5,24	0,20	0,23	19110	0,028
$D_{belső} = 0,0970588$ [m]	1,75	104,9	6,29	0,24	0,32	22932	0,027
$A = 7,40E-03$ [m ²]	2,04	122,4	7,34	0,28	0,42	26754	0,026
$k = 0,00005$ [m]	2,33	139,9	8,39	0,32	0,53	30576	0,025

Nyomásvesztés ábra

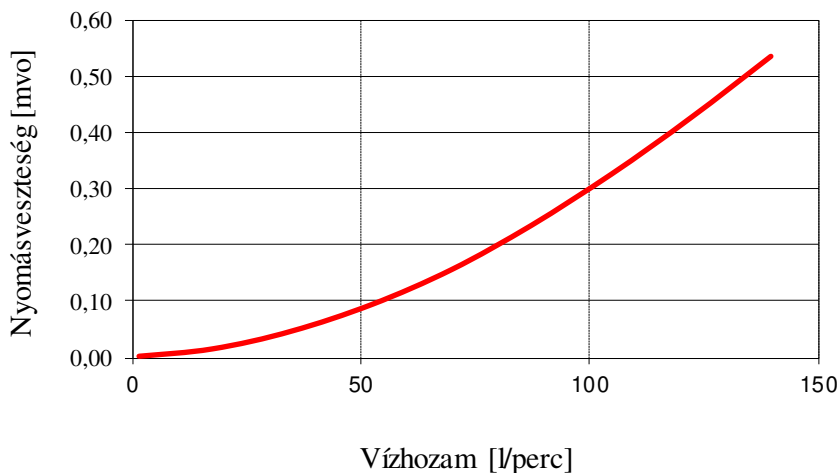

Számítási algoritmus

Nyomásvesztés

$$h_v = \lambda \frac{l v^2}{D 2g}$$

$$\lambda = \frac{64}{Re}$$

λ számítás: $Re < 2320$

Reynolds szám

$$Re = \frac{vD}{\nu}$$

$$\frac{1}{\sqrt{\lambda}} = -2 \lg \left(\frac{k}{3.7D} + \frac{2.51}{Re \sqrt{\lambda}} \right)$$

$Re > 2320$

ν [m²/s] kinematikai viszkozitás

Forrás: Dr. Pattantyús Á. Géza, Gyakorlati áramlástan, Tankönyvkiadó, 1959, 124.o.



Csőszál nyomásvesztés táblázata és ábrája

λ meghatározása a Colebrook-White formula alapján

A táblázat a h_v értékeket a megadható Q_{max} értékig számolja

Alapadatok		Q	Q	Q	v	h_v	Re	λ
		[l/s]	[l/perc]	[m ³ /óra]	[m/s]	[mvo]		
$D_{belső} =$	97,058824 [mm]	0,20	12,0	0,72	0,03	0,01	2632	0,046
$k =$	0,05 [mm]	2,51	150,5	9,03	0,34	0,62	32905	0,025
$l =$	408,8 [m]	5,02	301,0	18,06	0,68	2,17	65810	0,022
$Q_{max} =$	1204,00 [l/perc]	7,53	451,5	27,09	1,02	4,66	98715	0,021
$v =$	1,000E-06 [m ² /s]	10,03	602,0	36,12	1,36	7,90	131620	0,020
$g =$	9,81 [m/s ²]	12,54	752,5	45,15	1,70	12,34	164524	0,020
$D_{belső} =$	0,0970588 [m]	15,05	903,0	54,18	2,03	16,88	197429	0,019
$A =$	7,40E-03 [m ²]	17,56	1053,5	63,21	2,37	22,97	230334	0,019
$k =$	0,00005 [m]	20,07	1204,0	72,24	2,71	30,00	263239	0,019

Nyomásvesztés ábra

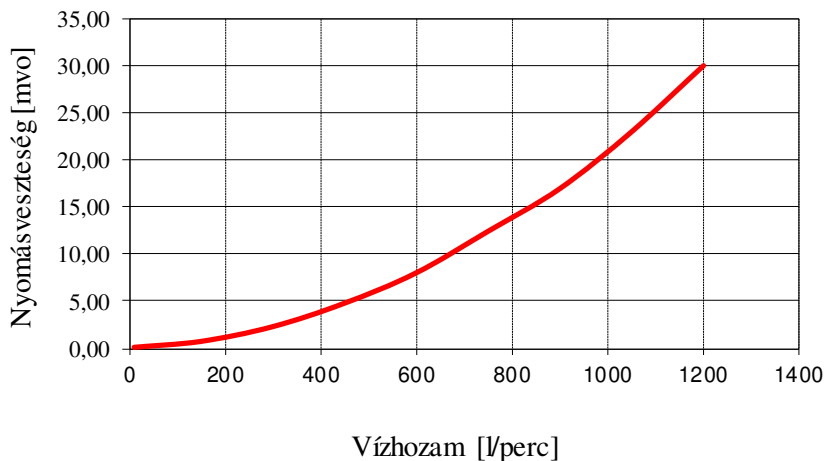

Számítási algoritmus

Nyomásvesztés	$h_v = \lambda \frac{l}{D} \frac{v^2}{2g}$	$\lambda = \frac{64}{Re}$
	$Re = \frac{vD}{\nu}$	$\frac{1}{\sqrt{\lambda}} = -2 \lg \left(\frac{k}{3.7D} + \frac{2.51}{Re \sqrt{\lambda}} \right)$
Reynolds szám		
v [m ² /s]	kinematikai viszkozitás	

Forrás: Dr. Pattantyús Á. Géza, Gyakorlati áramlástan, Tankönyvkiadó, 1959, 124.o.



Csőszál nyomásveszteség táblázata és ábrája

λ meghatározása a Colebrook-White formula alapján

A táblázat a h_v értékeket a megadható Q_{max} értékig számolja

Alapadatok	Q	Q	Q	v	h_v	Re	λ
	[l/s]	[l/perc]	[m ³ /óra]	[m/s]	[mvo]		
$D_{belső} = 97,058824$ [mm]	0,25	14,8	0,89	0,03	0,01	3225	0,044
$k = 0,05$ [mm]	3,07	184,4	11,06	0,42	0,89	40311	0,024
$l = 408,8$ [m]	6,15	368,8	22,13	0,83	3,11	80622	0,021
$Q_{max} = 1475,00$ [l/perc]	9,22	553,1	33,19	1,25	6,67	120934	0,020
$v = 1,000E-06$ [m ² /s]	12,29	737,5	44,25	1,66	11,85	161245	0,020
$g = 9,81$ [m/s ²]	15,36	921,9	55,31	2,08	17,59	201556	0,019
$D_{belső} = 0,0970588$ [m]	18,44	1106,3	66,38	2,49	25,33	241867	0,019
$A = 7,40E-03$ [m ²]	21,51	1290,6	77,44	2,91	34,48	282178	0,019
$k = 0,00005$ [m]	24,58	1475,0	88,50	3,32	45,03	322490	0,019

Nyomásveszteség ábra

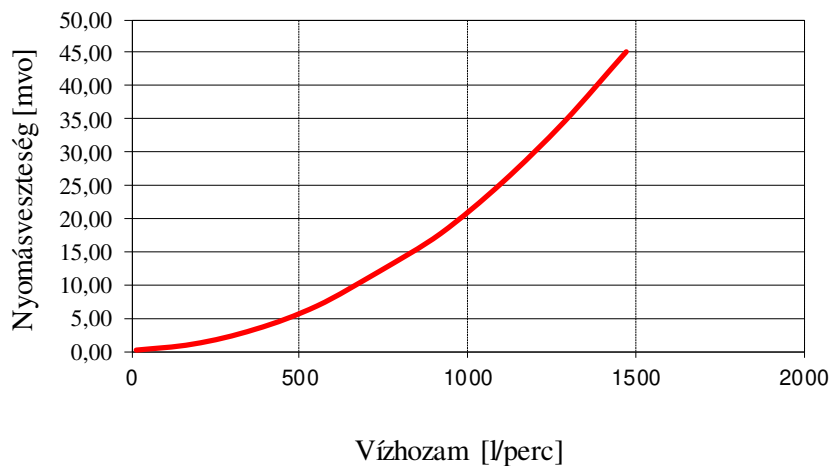

Számítási algoritmus

Nyomásveszteség	$h_v = \lambda \frac{l v^2}{D 2g}$	λ számítás: $Re < 2320$	$\lambda = \frac{64}{Re}$
Reynolds szám	$Re = \frac{vD}{\nu}$	$Re > 2320$	$\frac{1}{\sqrt{\lambda}} = -2 \lg \left(\frac{k}{3.7D} + \frac{2.51}{Re \sqrt{\lambda}} \right)$
	ν [m ² /s] kinematikai viszkozitás		

Forrás: Dr. Pattantyús Á. Géza, Gyakorlati áramlástan, Tankönyvkiadó, 1959, 124.o.



EOV koordináták

Kozármisleny 1124 hrsz – ú ingatlan ivóvízellátásához

szükséges vízhálózat bővítés

Vízjogi létesítési engedélyes terve



V1-0-0 jelű vezeték:

591635.3963 76922.0892
591637.1691 76924.0303
591648.1677 76928.1903
591649.3013 76928.7099
591655.9206 76931.9795
591658.9932 76932.4544
591665.3848 76935.0742
591678.8174 76939.4127
591693.7790 76944.3856
591703.8019 76947.2674
591715.2694 76950.5647
591728.6323 76954.1686
591736.3142 76956.3018
591743.6446 76956.2081
591753.1227 76957.7134
591766.3842 76960.3454
591776.2509 76962.2807
591781.8016 76963.9534
591796.2792 76969.4286
591805.6603 76973.1344
591813.6933 76978.6459
591818.1355 76981.6938
591827.0193 76985.4307
591835.9032 76989.1675
591831.2544 77000.6871

591824.5604 77018.3811
591816.2734 77041.9049
591809.8020 77061.1008
591805.3294 77071.9424
591804.2012 77073.7752
591801.8825 77079.3916
591798.2194 77090.2482
591795.6645 77095.5929
591793.4139 77102.3390
591790.4928 77110.0758
591785.6592 77129.7743
591780.7957 77149.5942
591780.7293 77175.1602

Vízbekötés:

591785.193 77173.177
591780.737 77173.160

Csomópontok (a nyomvonal koordinátái között is benne vannak)

591635.396 76922.089
591637.169 76924.030
591835.903 76989.167
591780.737 77173.160
591780.729 77175.160
591785.193 77173.177



Tulajdonlapok

Kozármisleny 1124 hrsz – ú ingatlan ivóvízellátásához

szükséges vízhálózat bővítés

Vízjogi létesítési engedélyes terve

**Kozármisleny 1124 hrsz – ú ingatlan ivóvízellátásához szükséges vízhálózat bővítés
Vízjogi létesítési engedélyes terve**



Elektronikusan aláírta:

Lechner Nonprofit Kft. - Földhivatal



BAVKH Földhivatali Főosztály Földhivatali Osztály 3.
Pécs 7623 Pécs, Nagy Lajos király útja 1-3.

Oldal: 1/1

E-hiteles tulajdoni lap - teljes másolat

Megrendelés szám:1626831/4/2024

2024.10.17

Szektor: 53

KOZÁRMISLENY**Belterület 1032 helyrajzi szám**

		I R É S Z			
		min.o	terület ha m2	kat.t.jöv. k.fill.	alosztály adatok ter. kat.jöv ha m2 k.fill
1. Az ingatlan adatai: alrészlet adatok művelési ág/kivett megnevezés/					
. Kivett közút		0	4338	0.00	

- II R É S Z**
1. tulajdoni hányad: 1/1
bejegyző határozat, érkezési idő: 37800/2004.03.11
eredeti határozat: 48385/1992.07.14
jogcím: 1990. évi LXV. törv. 107. § (2) bek. 48385/1992.07.14
jogállás: tulajdonos
név: KOZÁRMISLENY VÁROS ÖNKORMÁNYZATA
cím: 7761 KOZÁRMISLENY Pécsi utca 124
törzsszám: 15724227

- III R É S Z**
1. bejegyző határozat, érkezési idő: 37800/2004.03.11
- Önálló szöveges bejegyzés az 1032.hrszu.zártkerti ingatlan változatlan hrszámmal a belterületbe csatolva.

Az E-hiteles tulajdoni lap másolat tartalma a kiadást megelőző napig megegyezik az ingatlan-nyilvántartásban szereplő adatokkal. A szemle másolat a fennálló bejegyzéseket, a teljes másolat valamennyi bejegyzést tartalmazza. Ez az elektronikus dokumentum kinyomtatva nem minősül hiteles bizonyító erejű dokumentumnak.

TULAJDONI LAP VÉGE

Közarmisleny 1124 hrsz – ú ingatlan ivóvízellátásához szükséges vízhálózat bővítés
Vízjogi létesítési engedélyes terve



Elektronikusan aláírta:

Lechner Nonprofit Kft. - Földhivatal



BAVKH Földhivatali Főosztály Földhivatali Osztály 3.
Pécs 7623 Pécs, Nagy Lajos király útja 1-3.

Oldal: 1 / 10

E-hiteles tulajdoni lap - teljes másolat

Megrendelés szám:1626843/4/2024

2024.10.17

KOZÁRMISLENY

Szektor : 53

Zártkert 1113 helyrajzi szám

"címkézés alatt"

LRÉSZ

Földrészlet területe változás előtt:	7874 (m2)	törölő határozat:58640/2004.10.01
Földrészlet területe változás előtt:	7894 (m2)	törölő határozat:41154/2005.04.14
Földrészlet területe változás előtt:	7638 (m2)	törölő határozat:42523/2005.04.27
Földrészlet területe változás előtt:	7639 (m2)	törölő határozat:43024/2005.05.02
Földrészlet területe változás előtt:	7661 (m2)	törölő határozat:44437/2005.05.17
Földrészlet területe változás előtt:	7657 (m2)	törölő határozat:46948/2005.06.09
Földrészlet területe változás előtt:	7649 (m2)	törölő határozat:48214/2005.06.22
Földrészlet területe változás előtt:	7718 (m2)	törölő határozat:58844/2005.09.28
Földrészlet területe változás előtt:	7702 (m2)	törölő határozat:61335/2005.10.19
Földrészlet területe változás előtt:	7694 (m2)	törölő határozat:65980/2005.11.29
Földrészlet területe változás előtt:	7709 (m2)	törölő határozat:36698/2006.03.07
Földrészlet területe változás előtt:	7713 (m2)	törölő határozat:37754/2006.03.16
Földrészlet területe változás előtt:	7735 (m2)	törölő határozat:39538/2006.04.03
Földrészlet területe változás előtt:	7716 (m2)	törölő határozat:54133/2006.08.15
Földrészlet területe változás előtt:	7710 (m2)	törölő határozat:55261/2006.08.28
Földrészlet területe változás előtt:	7680 (m2)	törölő határozat:56404/2006.09.06
Földrészlet területe változás előtt:	7665 (m2)	törölő határozat:56631/2006.09.11
Földrészlet területe változás előtt:	7685 (m2)	törölő határozat:65613/2006.12.01
Földrészlet területe változás előtt:	7696 (m2)	törölő határozat:34715/2007.02.05
Földrészlet területe változás előtt:	7716 (m2)	törölő határozat:37858/2007.03.07
Földrészlet területe változás előtt:	7749 (m2)	törölő határozat:42403/2007.04.24
Földrészlet területe változás előtt:	7772 (m2)	törölő határozat:47159/2007.06.12
Földrészlet területe változás előtt:	7788 (m2)	törölő határozat:51954/2007.07.30
Földrészlet területe változás előtt:	7804 (m2)	törölő határozat:52044/2007.07.30
Földrészlet területe változás előtt:	7811 (m2)	törölő határozat:53361/2007.08.13
Földrészlet területe változás előtt:	7797 (m2)	törölő határozat:56217/2007.09.13
Földrészlet területe változás előtt:	7799 (m2)	törölő határozat:56229/2007.09.13
Földrészlet területe változás előtt:	7812 (m2)	törölő határozat:59516/2007.10.17
Földrészlet területe változás előtt:	7813 (m2)	törölő határozat:59517/2007.10.17
Földrészlet területe változás előtt:	7817 (m2)	törölő határozat:60190/2007.10.25
Földrészlet területe változás előtt:	7845 (m2)	törölő határozat:35617/2008.02.20
Földrészlet területe változás előtt:	7834 (m2)	törölő határozat:48420/2008.06.25
Földrészlet területe változás előtt:	7818 (m2)	törölő határozat:48419/2008.06.25
Földrészlet területe változás előtt:	7831 (m2)	törölő határozat:37291/2009.03.25
Földrészlet területe változás előtt:	7823 (m2)	törölő határozat:37434/2009.03.27
Földrészlet területe változás előtt:	7841 (m2)	törölő határozat:39530/2009.04.23
Földrészlet területe változás előtt:	7816 (m2)	törölő határozat:48389/2009.08.19
Földrészlet területe változás előtt:	7839 (m2)	törölő határozat:39066/2010.05.19
Földrészlet területe változás előtt:	7874 (m2)	törölő határozat:39949/2010.06.02
Földrészlet területe változás előtt:	7865 (m2)	törölő határozat:48678/2011.10.27
Földrészlet területe változás előtt:	7900 (m2)	törölő határozat:30368/2012.01.04
Földrészlet területe változás előtt:	7884 (m2)	törölő határozat:32621/2014.02.05
Földrészlet területe változás előtt:	7055 (m2)	törölő határozat:52051/2014.12.09
Földrészlet területe változás előtt:	7037 (m2)	törölő határozat:40620/2015.05.21
Földrészlet területe változás előtt:	7024 (m2)	törölő határozat:53452/2016.10.07
Földrészlet területe változás előtt:	7031 (m2)	törölő határozat:31865/2017.01.19
Földrészlet területe változás előtt:	7004 (m2)	törölő határozat:35060/2017.02.27
Földrészlet területe változás előtt:	6996 (m2)	törölő határozat:36282/2017.03.10

Folytatás a következő lapon

**Kozármisleny 1124 hrsz – ú ingatlan ivóvízellátásához szükséges vízhálózat bővítés
Vízjogi létesítési engedélyes terve**



BA VKH Földhivatali Főosztály Földhivatali Osztály 3.
Pécs 7623 Pécs, Nagy Lajos király útja 1-3.

Oldal: 2 / 10

E-hiteles tulajdoni lap - teljes másolat

Megrendelés szám: 1626843/4/2024

2024.10.17

Szektor: 53

KOZÁRMISLENY

Zártkert 1113 helyrajzi szám

		Folytatás az előző lapról			
		I R É S Z			
Földrészlet területe változás előtt:	6981 (m2)	törölő határozat:	53554/2017.10.06		
Földrészlet területe változás előtt:	6984 (m2)	törölő határozat:	56448/2017.11.14		
Földrészlet területe változás előtt:	6978 (m2)	törölő határozat:	43714/2018.06.21		
1. Az ingatlan adatai:					
alrészlet adatok		terület	kat.t.jöv.	alosztály adatok	
művelési ág/kivett megnevezés/	min.o	ha m2	k.fill.	ter. kat.jöv	ha m2 k.fill

. Kivett közút	0	6984	0.00		
		II R É S Z			

1. tulajdoni hányad: 1/1

bejegyző határozat, érkezési idő: 48385/1992.07.14

jogcím: 1990. évi LXV. törv. 107. § (2) bek.

jogállás: tulajdonos

név: KOZÁRMISLENY VÁROS ÖNKORMÁNYZATA

cím: 7761 KOZÁRMISLENY Pécsi utca 124

törzsszám: 15724227

III R É S Z

1. bejegyző határozat, érkezési idő: 65161/2003.11.19

Vezetékjog elektromos vezeték létesítésére használatára és karbantartására..

A vázrajzon megjelölt nyomvonalon.

jogosult:

név: E.ON DÉL-DUNÁNTÚLI ÁRAMHÁLÓZATI ZÁRTKÖRŰEN MŰKÖDŐ RÉSZVÉNYTÁRSASÁG törzsszám: 10732614

cím : 7626 PÉCS Búza tér 8/A

2. bejegyző határozat, érkezési idő: 58640/2004.10.01

Önálló szöveges bejegyzés az 1113.hrszu.ingatlan területe területszámítási hiba kijavitása folytán 7894 nm-re változtatva.

3. bejegyző határozat, érkezési idő: 41154/2005.04.14

Önálló szöveges bejegyzés a 1113. hrszu ingatlan területe területszámítási hiba kijavitása folytán 7638 nm-re változtatva.

4. bejegyző határozat, érkezési idő: 42523/2005.04.27

Önálló szöveges bejegyzés az 1113 hrszu. zártkerti ingatlan területe területszámítási hiba kijavitása folytán 7639 nm-re változtatva.

Folytatás a következő lapon

Kozármisleny 1124 hrsz – ú ingatlan ivóvízellátásához szükséges vízhálózat bővítés**Vízjogi létesítési engedélyes terve**

BA VKH Földhivatali Főosztály Földhivatali Osztály 3.
Pécs 7623 Pécs, Nagy Lajos király útja 1-3.

Oldal: 3/10

E-hiteles tulajdoni lap - teljes másolat

Megrendelés szám: 1626843/4/2024

2024.10.17

KOZÁRMISLENY

Szektor: 53

Zártkert 1113 helyrajzi szám**Folytatás az előző lapról
III. RÉSZ**

5. bejegyző határozat, érkezési idő: 43024/2005.05.02

Önálló szöveges bejegyzés a 1113.hrszu ingatlan területe területszámítási hiba kijavítása folytán 7661 nm-re változtatva.

6. bejegyző határozat, érkezési idő: 44437/2005.05.17

Önálló szöveges bejegyzés a 1113. hrszu. ingatlan területe területszámítási hiba kijavítása folytán 7657 nm-re változtatva.

7. bejegyző határozat, érkezési idő: 46948/2005.06.09

Önálló szöveges bejegyzés a 1113.hrszu. ingatlan területe területszámítási hiba kijavítása folytán 7649 nm-re változtatva.

8. bejegyző határozat, érkezési idő: 48214/2005.06.22

Önálló szöveges bejegyzés a 1113. hrszu. zártkerti ingatlan területe területszámítási hiba kijavítása folytán 7718 nm-re változtatva.

9. bejegyző határozat, érkezési idő: 61335/2005.10.19

Önálló szöveges bejegyzés a 1113 hrszu. ingatlan területe felmérési hiba kijavítása folytán 7694 nm-re változtatva.

10. bejegyző határozat, érkezési idő: 65980/2005.11.29

Önálló szöveges bejegyzés a 1113. hrszu. zártkerti ingatlan területe területszámítási hiba kijavítása folytán 7709 nm-re változtatva.

11. bejegyző határozat, érkezési idő: 36698/2006.03.07

Önálló szöveges bejegyzés az 1113. hrszu ingatlan területe területszámítási hiba kijavítása folytán 7713 nm-re változtatva.

12. bejegyző határozat, érkezési idő: 37754/2006.03.16

Önálló szöveges bejegyzés az 1113. hrszu. zártkerti ingatlan területe területszámítási hiba kijavítása folytán 7735 nm-re változtatva.

Folytatás a következő lapon

**Kozármisleny 1124 hrsz – ú ingatlan ivóvízellátásához szükséges vízhálózat bővítés
Vízjogi létesítési engedélyes terve**

BA VKH Földhivatali Főosztály Földhivatali Osztály 3.
Pécs 7623 Pécs, Nagy Lajos király útja 1-3.

Oldal: 4/10

E-hiteles tulajdoni lap - teljes másolat

Megrendelés szám: 1626843/4/2024

2024.10.17

KOZÁRMISLENY

Szektor: 53

Zártkert 1113 helyrajzi szám**Folytatás az előző lapról
III. RÉSZ**

13. bejegyző határozat, érkezési idő: 39538/2006.04.03

Önálló szöveges bejegyzés az 1113. hrszu. ingatlan területe területszámítási hiba kijavítása folytán 7716 nm-re változtatva.

14. bejegyző határozat, érkezési idő: 54133/2006.08.15

Önálló szöveges bejegyzés az 1113. hrszu. zártkerti ingatlan területe területszámítási hiba kijavítása folytán 7710 nm-re változtatva.

15. bejegyző határozat, érkezési idő: 55261/2006.08.28

Önálló szöveges bejegyzés az 1113. hrszu. zártkerti ingatlan területe területszámítási hiba kijavítása folytán 7680 nm-re változtatva.

16. bejegyző határozat, érkezési idő: 56404/2006.09.06

Önálló szöveges bejegyzés az 1113. hrszu. zártkerti ingatlan területe területszámítási hiba kijavítása folytán 7665 nm-re változtatva.

17. bejegyző határozat, érkezési idő: 56631/2006.09.11

Önálló szöveges bejegyzés az 1113. hrszu. ingatlan területe területszámítási hiba kijavítása folytán 7685 nm-re változtatva.

18. bejegyző határozat, érkezési idő: 65613/2006.12.01

Önálló szöveges bejegyzés az 1113. hrszu. ingatlan területe területszámítási hiba kijavítása folytán 7696 nm-re változtatva.

19. bejegyző határozat, érkezési idő: 34715/2007.02.05

Önálló szöveges bejegyzés az 1113. hrszu. zártkerti ingatlan területe területszámítási hiba kijavítása folytán 7716 nm-re változtatva.

20. bejegyző határozat, érkezési idő: 37858/2007.03.07

Önálló szöveges bejegyzés az 1113. hrszu. ingatlan területe területszámítási hiba kiigazítása folytán 7749 nm-re változtatva.

Folytatás a következő lapon

**Közarmisleny 1124 hrsz – ú ingatlan ivóvízellátásához szükséges vízhálózat bővítés
Vízjogi létesítési engedélyes terve**

BA VKH Földhivatali Főosztály Földhivatali Osztály 3.
Pécs 7623 Pécs, Nagy Lajos király útja 1-3.

Oldal: 5/10

E-hiteles tulajdoni lap - teljes másolat

Megrendelés szám: 1626843/4/2024

2024.10.17

KOZÁRMISLENY

Szektor: 53

Zártkert 1113 helyrajzi szám**Folytatás az előző lapról
III. RÉSZ**

21. bejegyző határozat, érkezési idő: 42403/2007.04.24

Önálló szóveges bejegyzés az 1113 hrszu. zártkerti ingatlan területe területszámítási hiba kijavítása folytán 7772 nm-re változtatva.

22. bejegyző határozat, érkezési idő: 47159/2007.06.12

Önálló szóveges bejegyzés az 1113. hrszu. ingatlan területe területszámítási hiba kijavítása folytán 7788 nm-re változtatva.

23. bejegyző határozat, érkezési idő: 51954/2007.07.30

Önálló szóveges bejegyzés az 1113 hrsz-ú ingatlan területe 7788 m²-ről 7804 m² változott terület számítási hiba kijavítása folytán.

24. bejegyző határozat, érkezési idő: 52044/2007.07.30

Önálló szóveges bejegyzés az 1113 hrsz-ú ingatlan területe 7804 m²-ről 7811 m² változott terület számítási hiba kijavítása folytán.

25. bejegyző határozat, érkezési idő: 53361/2007.08.13

Önálló szóveges bejegyzés az 1113. hrszu. zártkerti ingatlan területe területszámítási hiba kijavítása folytán 7797 nm-re változtatva.

26. bejegyző határozat, érkezési idő: 56217/2007.09.13

Önálló szóveges bejegyzés az 1113. hrszu. ingatlan területe területszámítási hiba kijavítása folytán 7799 nm-re változtatva.

27. bejegyző határozat, érkezési idő: 56229/2007.09.13

Önálló szóveges bejegyzés az 1113. hrszu. ingatlan területe területszámítási hiba kijavítása folytán 7812 nm-re változtatva.

28. bejegyző határozat, érkezési idő: 59516/2007.10.17

Önálló szóveges bejegyzés az 1113. hrszu. ingatlan területe területszámítási hiba kijavítása folytán 7813 nm-re változtatva.

Folytatás a következő lapon

Közármisleny 1124 hrsz – ú ingatlan ivóvízellátásához szükséges vízhálózat bővítés**Vízjogi létesítési engedélyes terve**

BA VKH Földhivatali Főosztály Földhivatali Osztály 3.
Pécs 7623 Pécs, Nagy Lajos király útja 1-3.

Oldal: 6/10

E-hiteles tulajdoni lap - teljes másolat

Megrendelés szám: 1626843/4/2024

2024.10.17

KOZÁRMISLENY

Szektor: 53

Zártkert 1113 helyrajzi szám**Folytatás az előző lapról
III. RÉSZ**

29. bejegyző határozat, érkezési idő: 59517/2007.10.17

Önálló szóveges bejegyzés az 1113. hrszu. ingatlan területe területszámítási hiba kijavítása folytán 7817 nm-re változtatva.

30. bejegyző határozat, érkezési idő: 60190/2007.10.25

Önálló szóveges bejegyzés az 1113. hrszu. ingatlan területe területszámítási hiba kijavítása folytán 7845 nm-re változtatva.

31. bejegyző határozat, érkezési idő: 32200/2008.01.22

Vezetékjog elektromos vezeték létesítésére használatára és karbantartására..

A vázrajzon megjelölt nyomvonalon.

jogosult:

név: E.ON DÉL-DUNÁNTÚLI ÁRAMHÁLÓZATI ZÁRTKÖRŰEN MŰKÖDŐ RÉSZVÉNYTÁRSASÁG törzsszám: 10732614

cím : 7626 PÉCS Búza tér 8/A

32. bejegyző határozat, érkezési idő: 35617/2008.02.20

Önálló szóveges bejegyzés a 1113. hrszu. zártkerti ingatlan területe területszámítási hiba kijavítása folytán 7834 nm-re változtatva.

33. bejegyző határozat, érkezési idő: 48420/2008.06.25

Önálló szóveges bejegyzés az 1113. hrszu. ingatlan területe területszámítási hiba kijavítása folytán 7818 nm-re változtatva.

34. bejegyző határozat, érkezési idő: 48419/2008.06.25

Önálló szóveges bejegyzés az 1113. hrszu. zártkerti ingatlan területe területszámítási hiba kijavítása folytán 7831 nm-re változtatva.

35. bejegyző határozat, érkezési idő: 37291/2009.03.25

Önálló szóveges bejegyzés az 1113. hrszu. ingatlan területe területszámítási hiba kijavítása folytán 7823 nm-re változtatva.

36. bejegyző határozat, érkezési idő: 37434/2009.03.27

Önálló szóveges bejegyzés az 1113. hrszu. ingatlan területe területszámítási hiba kijavítása folytán 7841 nm-re változtatva.

Folytatás a következő lapon

Közármisleny 1124 hrsz – ú ingatlan ivóvízellátásához szükséges vízhálózat bővítés
Vízjogi létesítési engedélyes terve



BA VKH Földhivatali Főosztály Földhivatali Osztály 3.
Pécs 7623 Pécs, Nagy Lajos király útja 1-3.

Oldal: 7/10

E-hiteles tulajdoni lap - teljes másolat

Megrendelés szám: 1626843/4/2024

2024.10.17

KOZÁRMISLENY

Szektor: 53

Zártkert 1113 helyrajzi szám

Folytatás az előző lapról
III. RÉSZ

37. bejegyző határozat, érkezési idő: 39530/2009.04.23

Önálló szöveges bejegyzés az 1113. hrszu. ingatlan területe területszámítási hiba kijavítása folytán 7816 nm-re változtatva.

38. bejegyző határozat, érkezési idő: 40709/2009.05.08

Vezetékhely

20 kV-os gerincvezeték és leágazásaira a vázrajzon megjelölt nyomvonalon.

jogosult:

név: E.ON DÉL-DUNÁNTÚLI ÁRAMHÁLÓZATI ZÁRTKÖRŰEN MŰKÖDŐ RÉSZVÉNYTÁRSASÁG törzsszám: 10732614
cím : 7626 PÉCS Búza tér 8/A

39. bejegyző határozat, érkezési idő: 48389/2009.08.19

Önálló szöveges bejegyzés az 1113 hrszámú ingatlan területe területszámítási hiba kijavítása folytán 7839 m²-re változtatva.

40. bejegyző határozat, érkezési idő: 39066/2010.05.19

Önálló szöveges bejegyzés az 1113 hrszámú ingatlan területe területszámítási hiba kijavítása folytán 7874 m²-re változtatva.

41. bejegyző határozat, érkezési idő: 39949/2010.06.02

Önálló szöveges bejegyzés a 1113. hrszámú ingatlan területe területszámítási hiba kijavítása folytán 7865 m²-re változtatva.

42. bejegyző határozat, érkezési idő: 48678/2011.10.27

Önálló szöveges bejegyzés az 1113. hrszú zártkerti ingatlan területe területszámítási hiba kijavítása folytán 7900 m²-re változtatva.

43. bejegyző határozat, érkezési idő: 30368/2012.01.04

Önálló szöveges bejegyzés a 1113. hrszámú ingatlan területe területszámítási hiba kijavítása folytán 7884 m²-re változtatva.

44. bejegyző határozat, érkezési idő: 32621/2014.02.05

Önálló szöveges bejegyzés a 1113 helyrajzi számú ingatlan területe területszámítási hiba kijavítása folytán 7884 nm-ről 7055 nm-re változtatva.

Folytatás a következő lapon

**Közármisleny 1124 hrsz – ú ingatlan ivóvízellátásához szükséges vízhálózat bővítés
Vízjogi létesítési engedélyes terve**

BA VKH Földhivatali Főosztály Földhivatali Osztály 3.
Pécs 7623 Pécs, Nagy Lajos király útja 1-3.

Oldal: 8 / 10

E-hiteles tulajdoni lap - teljes másolat

Megrendelés szám: 1626843/4/2024

2024.10.17

KOZÁRMISLENY

Szektor: 53

Zártkert 1113 helyrajzi szám**Folytatás az előző lapról
III. RÉSZ**

45. bejegyző határozat, érkezési idő: 52051/2014.12.09

Önálló szöveges bejegyzés az ingatlan terület 7055 nm-ről 7037 nm-re módosítva
területszámítási hiba jogcímén.

46. bejegyző határozat, érkezési idő: 40423/2015.05.19

törlő határozat: 40423/2/2015.05.19

Felmérési, térképezési és területszámítási hiba kijavítására irányuló eljárás megindítása
jogosult:

név : Györi Ildikó
sz.név: Györi Ildikó
szül. : 1968
a.név : Kovács Éva
cím : 7761 KOZÁRMISLENY Rákóczi utca 67. Fsz. 1. a.

47. bejegyző határozat, érkezési idő: 40620/2015.05.21

Önálló szöveges bejegyzés az ingatlan területét 7037 nm-ről 7024 nm-re javítottam
területszámítási hiba jogcímén.

48. bejegyző határozat, érkezési idő: 53116/2016.10.03

törlő határozat: 53452/2016.10.07

Felmérési, térképezési és területszámítási hiba kijavítására irányuló eljárás megindítása
jogosult:

név : Orcsik Zoltán
sz.név: Orcsik Zoltán
szül. : 1960
a.név : Csökör Irma
cím : 7631 PÉCS Fagyal utca 6

49. bejegyző határozat, érkezési idő: 53452/2016.10.07

Önálló szöveges bejegyzés az ingatlan területe területszámítási hiba jogcímén 7031 m²-re
módosítva.

50. bejegyző határozat, érkezési idő: 31450/2017.01.17

törlő határozat: 31865/2017.01.19

Felmérési, térképezési és területszámítási hiba kijavítására irányuló eljárás megindítása
jogosult:

név : Orcsik Zoltán
sz.név: Orcsik Zoltán
szül. : 1960
a.név : Csökör Irma
cím : 7631 PÉCS Fagyal utca 6

Folytatás a következő lapon

**Kozármisleny 1124 hrsz – ú ingatlan ivóvízellátásához szükséges vízhálózat bővítés
Vízjogi létesítési engedélyes terve**

BA VKH Földhivatali Főosztály Földhivatali Osztály 3.
Pécs 7623 Pécs, Nagy Lajos király útja 1-3.

Oldal: 9/10

E-hiteles tulajdoni lap - teljes másolat

Megrendelés szám: 1626843/4/2024

2024.10.17

KOZÁRMISLENY

Szektor: 53

Zártkert 1113 helyrajzi szám**Folytatás az előző lapról
III. RÉSZ**

51. bejegyző határozat, érkezési idő: 31865/2017.01.19

Önálló szöveges bejegyzés az ingatlan területe területszámítási hiba jogcímen 7004 m²-re módosítva.

52. bejegyző határozat, érkezési idő: 35060/2017.02.27

Önálló szöveges bejegyzés az ingatlan területe területszámítási hiba jogcímen 6996 m²-re módosítva.

53. bejegyző határozat, érkezési idő: 36282/2017.03.10

Önálló szöveges bejegyzés az ingatlan területe területszámítási hiba jogcímen 6981 m²-re módosítva.

54. bejegyző határozat, érkezési idő: 53554/2017.10.06

Önálló szöveges bejegyzés az ingatlan területe területszámítási hiba jogcímen 6984 m²-re módosítva.

55. bejegyző határozat, érkezési idő: 56448/2017.11.14

Önálló szöveges bejegyzés az ingatlan területe területszámítási hiba jogcímen 6978 m²-re módosítva.

~~56.~~ bejegyző határozat, érkezési idő: 43128/2018.06.14

törölő határozat: 43714/2018.06.21

Felmérési, térképezési és területszámítási hiba kijavítására irányuló eljárás megindítása
jogosult:

név : Orcsik Zoltán
sz.név: Orcsik Zoltán
szül. : 1960
a.név : Csökörr Irma
cím : 7631 PÉCS Fagyal utca 6

57. bejegyző határozat, érkezési idő: 43714/2018.06.21

Önálló szöveges bejegyzés az ingatlan területe területszámítási hiba jogcímen 6984 m²-re módosítva.

Folytatás a következő lapon

Közörmisleny 1124 hrsz – új ingatlan ivóvízellátásához szükséges vízhálózat bővítés

Vízjogi létesítési engedélyes terve



BA VKH Földhivatali Főosztály Földhivatali Osztály 3.
Pécs 7623 Pécs, Nagy Lajos király útja 1-3.

Oldal: 10 / 10

E-hiteles tulajdoni lap - teljes másolat

Megrendelés szám: 1626843/4/2024

2024.10.17

KOZÁRMISLENY

Sektor : 53

Zártkert 1113 helyrajzi szám

Folytatás az előző lapról

Az E-hiteles tulajdoni lap másolat tartalma a kiadást megelőző napig megegyezik az ingatlan-nyilvántartásban szereplő adatokkal. A szemle másolat a fennálló bejegyzéseket, a teljes másolat valamennyi bejegyzést tartalmazza. Ez az elektronikus dokumentum kinyomtatva nem minősül hiteles bizonyító erejű dokumentumnak.

TULAJDONILAP VÉGE



ÜZEMELTETŐI NYILATKOZAT

Kozármisleny 1124 hrsz – új ingatlan ivóvízellátásához

szükséges vízhálózat bővítés

Vízjogi létesítési engedélyes terve

Kozármisleny Város Polgármesterétől

7761 Kozármisleny, Pécsi u. 124.sz. Tel.: 72/570-910, fax: 72/570-916

E-mail: polgarmester@kozarmisleny.hu, [http: www.kozarmisleny.hu](http://www.kozarmisleny.hu)

Ügyszám: KMH/1948-2/2025

Tárgy: Nyilatkozat magánszemély
által kiépítendő ivóvíz gerinchálózat
átvételéről

Ügyintéző: Bayer Dániel

NYILATKOZAT

Alulírott, Kozármisleny Város Önkormányzata (székhely: 7761 Kozármisleny, Pécsi u. 124., adószáma: 15724227-2-02, statisztikai számjele: 15724227-8411-321-02) képviselőjében Dr. Pohl Marietta polgármester **ezúton nyilatkozom,**

hogy a Vékony Béla tervező által készített 2024/11/58. tervek számú, *Kozármisleny 1124 hrsz-ú ingatlan ivóvízellátásához szükséges vízhálózat bővítés vízjogi létesítési engedélyes terve* című dokumentációk alapján a jövőben magánszemély által kivitelezésre kerülő gerinchálózat az önkormányzat tulajdonába kerül majd.

Kozármisleny, 2025 június. 2.



.....
Kozármisleny Város Önkormányzata
kép.: Dr. Pohl Marietta polgármester

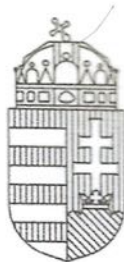

BARANYA VÁRMEGYEI KORMÁNYHIVATAL

Iktatószám: 30401/3280-7/2025. ált.
Ügyintéző: Bodó Tamás
Telefon: 0672/896-900

Tárgy: Kozármisleny 1123 és 1124
hrsz.-ú ingatlan vízellátásához
vízhálózat bővítés vízjogi létesítési
engedélye
Vízikönyvi szám: B. LXXIII/43-CDI
VOR szám: AKU265

HATÁROZAT

1. A területi vízügyi hatóságként eljáró Baranya Vármegyei Kormányhivatal Tűzvédelmi, Iparbiztonsági és Vízügyi Hatósági Főosztály Vízügyi és Vízvédelmi Osztály (a továbbiakban: Vízügyi Hatóság) Kopár Alexandra (7761 Kozármisleny, Hunyadi köz 12., a továbbiakban: Engedélyes) részére az alábbi feltételek mellett

vízjogi létesítési engedélyt

ad arra, hogy az Engedélyes képviseletében eljáró Vékony Béla (6300 Kalocsa, Magyar L. u. 18., a továbbiakban: Képvisező) kérelmére, az általa 2024/11/58 tervszám alatt elkészített engedélyezési dokumentáció szerinti tárgyi víziműveket

megépítse.

- 1.1. A létesítmények helye: Kozármisleny 1032, 1113 hrsz.-ú ingatlan
- 1.2. Általános adatok:

A létesítmények célja: az ellátatlan terület vízellátásának biztosítása a közüzemi hálózat bővítésével
2. A létesítmények az alábbi főbb műszaki jellemzők szerint építhetők meg:
 - 2.1. Vízellátó vezeték:

Tűzvédelmi, Iparbiztonsági és Vízügyi Hatósági Főosztály
Vízügyi és Vízvédelmi Osztály
Cím: 7634 Pécs, Szentlőrinci út 4/1.; Web: kormanyhivatalok.hu
☎: +36 72 896 900 ✉: vizugy@baranya.gov.hu
HKP rövidnév: BAVKHVVO; KRID: 570401983
HKP KÉR azonosító: KHIV BRK TIVHF; KRID: 576058903



**a hozzájárulást megadja
az alábbi kikötésekkel:**

1. A kapcsolódó földmunkák csak régészeti megfigyelés mellett végezhetőek.
2. Ha a régészeti megfigyelés során régészeti bontómunka válik szükségessé, akkor – legalább a beruházási földmunkával érintett mélységéig – az előkerült régészeti jelenség vonatkozásában a régészeti bontómunkát és az elsődleges leletfeldolgozást a régészeti megfigyelés keretében kell elvégezni.
3. A régészeti szakfeladatok ellátására szerződést kell kötni a régészeti szakfeladatok ellátására jogosult szervelettel.
4. A szükséges megelőző régészeti szakfeladatok ellátására az építetőnek biztosítani kell a szükséges időt és anyagi feltételeket.
5. A munka megkezdéséről, azt 8 nappal megelőzően, írásban értesíteni kell az örökségvédelmi hatóságot.

Indokolás

A vízügyi hatóság 2025. augusztus 14. napján érkezett levelében azzal kereste meg az örökségvédelmi hatóságot, hogy a Kozármisleny 1123 és 1124 hrsz.-ú ingatlanok vízellátásához vízhálózat bővítés vízjogi létesítési engedélyezési eljárásában **örökségvédelmi szakkérdésben** közölje nyilatkozatát.

A benyújtott kérelmet és tervdokumentációt átvizsgálva az örökségvédelmi hatóság megállapította, hogy a tárgyi tervezés által érintett Kozármisleny 1032 és 1113 hrsz.-ú ingatlanok részei a 37940 azonosítószámon nyilvántartott, Kozármisleny, Kiskozári szőlőhegy elnevezésű nyilvántartott régészeti lelőhely területének.

A tervezési terület által érintett nyilvántartott régészeti lelőhely pontos kiterjedése és állapota nem ismert, a mezőgazdasági művelés miatt nagymértékben bolygatott.

A területen ivóvízvezeték bővítését tervezik.

A földmunkával járó beruházásokkal a kulturális örökség védelméről szóló, 2001. évi LXIV. törvény (továbbiakban: Kötv.) 19. § (1) bekezdése alapján a régészeti lelőhelyeket el kell kerülni. Ha ez nem lehetséges, a Kötv. 22. § (1) bekezdés alapján a beruházás megkezdése előtt megelőző régészeti feltárást, illetve ugyanezen paragrafus (3) bekezdés a) alpontja alapján a hatóság régészeti megfigyelést írhat elő. A kivitelezéshez kapcsolódó bolygatás mértékét, valamint a kulturális örökség védelmével kapcsolatos szabályokról szóló 68/2018. (IV.9.) Korm. rendelet (továbbiakban: Övr.) 35. §-t figyelembe véve az örökségvédelmi hatóság a megelőző régészeti szakfeladatokról a rendelkező részben foglaltak szerint döntött.

Az örökségvédelmi hatóság tájékoztatásul közli, hogy a régészeti szakfeladatok elvégzésére a Janus Pannonius Múzeummal (7621 Pécs, Káptalan u. 5.) kell szerződést kötni az Övr. kikötéseit figyelembe véve.

Tűzvédelmi, Iparbiztonsági és Vízügyi Hatósági Főosztály
Vízügyi és Vízvédelmi Osztály
Cím: 7634 Pécs, Szentlőrinci út 4/1.; Web: kormanyhivatalok.hu
☎: +36 72 896 900 [☎]; vizugy@baranya.gov.hu
HKP rövidnév: BAVKHVVO; KRID: 570401983
HKP KÉR azonosító: KHIV BRK TIVHF; KRID: 576058903



Az örökségvédelmi hatóság megállapította, hogy a tervezett fejlesztés a kérelemben foglaltak szerint és a nyilatkozatban tett kikötések betartásával a kulturális örökség védelme jogszabályban rögzített követelményeinek megfelel, és örökségvédelmi érdeket a szükségesnél nagyobb mértékben nem sért.

Az örökségvédelmi hatóság az eljárása során az Övr. 88. § által előírt szempontrendszert vizsgálta.

Az örökségvédelmi hatóság hatáskörét a kulturális örökség védelméről szóló 2001. évi LXIV. törvény 62. § a) pontja, a kulturális örökség védelmével kapcsolatos szabályokról szóló 68/2018. (IV.9.) Korm. rendelet 3. § (1) bekezdés a) pontja, 87. § (1) bekezdése, valamint a vízgazdálkodási hatósági jogkör gyakorlásáról szóló 72/1996. (V. 22.) Korm. rendelet 4. mellékletében foglalt táblázat 21. pontja, továbbá a fővárosi és megyei kormányhivatalokról, valamint a járási (fővárosi kerületi) hivatalokról szóló 568/2022. Korm. rendelet 2. § (1) bekezdése állapítja meg.”

4. Az alábbiakban felsorolt befogadói nyilatkozatokban, valamint közműkezelői nyilatkozatban foglalt előírtakat a kivitelezés során be kell tartani:

- 4.1. Az E.ON Dél-dunántúli Áramhálózati Zrt. (a továbbiakban: Áramhálózat) 673521251 azonosító számú e-közműkezelői nyilatkozatában foglaltakat.
- 4.2. A DRV Zrt. (a továbbiakban: DRV) TcT-7044725/2025 ügyiratszámú előzetes egyeztetési jegyzőkönyvében, a TcT-7071130/2025. ügyiratszámú üzemeltetői nyilatkozatában,- valamint a 673521251 azonosító számú e-közmű nyilatkozatában foglaltakat.
- 4.3. A Kozármisleny Város Önkormányzata (a továbbiakban: Önkormányzat) a KMH/1948/2025 ügyszámmon tulajdonosi/útkezelői nyilatkozatában foglaltakat.
- 4.4. A Tettye Forrásház Zrt. (a továbbiakban: Tettye) 673521251 azonosító számú e-közmű nyilatkozatában foglaltakat.
- 4.5. A V-Hálózat Távközlési Zrt. (a továbbiakban: V-Hálózat) 673521251 azonosító számú e-közmű nyilatkozatában foglaltakat.

5. Egyéb előírások, kikötések, feltételek:

5.1. Engedélyes köteles:

- a.) Az építés során jelen engedély előírásait betartani.
- b.) A mindenkori hatóság ellenőrzés lehetőségét az arra jogosítottnak biztosítani.
- c.) A munkálatok befejeztével tartandó műszaki átadás-átvételi eljárást 8 nappal megelőzően a Vízügyi Hatósághoz, mint területi vízügyi hatósághoz bejelenteni az arról készült jegyzőkönyvet 15 napon belül megküldeni.

Tűzvédelmi, Iparbiztonsági és Vízügyi Hatósági Főosztály
 Vízügyi és Vízvédelmi Osztály
 Cím: 7634 Pécs, Szentlőrinci út 4/1.; Web: kormányhivatalok.hu
 ☎: +36 72 896 900 📧: vizugy@baranya.gov.hu
 HKP rövidnév: BAVKHVVO; KRID: 570401983
 HKP KÉR azonosító: KHIV BRK TIVHF; KRID: 576058903



- d) Amennyiben jelen engedély alapján a tárgyi vízellátási létesítmények nem kerülnek megépítésre a vízjogi létesítési engedély hatályának lejártát követő 30 napon belül az Engedélyes erre vonatkozó nyilatkozatát megküldeni a Vízügyi Hatóságnak.
- e) Üzemelő hálózathoz történő csatlakozás kiépítésénél az üzemeltetői szakfelügyelet biztosításáról gondoskodni.
- f) A kivitelezési munkák megkezdését az érintett közművek üzemeltetőinek bejelenteni és szakfelügyeletük biztosításáról gondoskodni.
- g.) A Vízügyi Hatóságnak 30 napon belül bejelenteni:
- a munkálatok megkezdésének időpontját e vízjogi engedély számának közlése mellett;
 - az engedélyes személyében bármely okból bekövetkezett változást továbbá, ha a létesítmények az engedély érvényességi ideje alatt valósultak meg,
 - a kivitelezés során felmerülő minden olyan műszaki és egyéb változást, akadályt, mely az engedélyben foglalt előírások, adatok megváltoztatását igényli, illetve az engedély módosítását megkérni;
 - a munkálatok befejezésének időpontját e vízjogi engedély számának közlése mellett,
 - a munkálatok befejezése esetén a vízellátási létesítmények üzemeltetőjének nevét és címét.
6. A műszaki átadás-átvételi eljárást követő 30 napon belül a vonatkozó rendeletek szerinti mellékletek csatolásával az üzemeltetőnek a vízjogi üzemeltetési engedélyt meg kell kérni.
7. A vízjogi létesítési engedélyben szereplő jogok és kötelezettségek az Engedélyes jogutódját is megilletik, illetve terhelik.
8. **A vízjogi létesítési engedély a véglegessé válástól számított 5 évig érvényes, mely időpont a megvalósulás esetén egyben a vízjogi üzemeltetési engedély megkérésének végső határideje is. A hatály az engedély módosítására vonatkozó szabályok figyelembevételével meghosszabbítható.**
9. A munkálatok csak e határozat véglegessé válása után kezdhetők meg, és a jelen engedély a vízellátási létesítmények üzemeltetésére nem jogosít.
10. Jelen vízjogi létesítési engedély nem mentesíti az Engedélyest más szükséges hatósági engedélyek beszerzésének kötelezettsége alól.
11. A határozat véglegessé válását követő 8 napon belül a vízikönyvi okirattár vezetője a jogszabály alapján előírt és e határozatból eredő jogokat, kötelezettségeket, tényeket és az ezzel összefüggő adatokat a vízikönyvi nyilvántartásba bejegyzi.
12. Az igazgatási szolgáltatási díj mértéke **133 000,- Ft.**, mely összeget Engedélyes megfizette. Egyéb eljárási költség nem merült fel.

Ha a kötelezett a hatóság végleges döntésében foglalt kötelezettségének nem tett eleget, az végrehajtható.

Tűzvédelmi, Iparbiztonsági és Vízügyi Hatósági Főosztály
 Vízügyi és Vízvédelmi Osztály
 Cím: 7634 Pécs, Szentlőrinci út 4/1.; Web: kormanyhivatalok.hu
 ☎: +36 72 896 900 ✉: vizugy@baranya.gov.hu
 HKP rövidnév: BAVKHHVO; KRID: 570401983
 HKP KÉR azonosító: KHIV BRK TIVHF; KRID: 576058903



Aki jogszabályban, hatósági határozatban vagy közvetlenül alkalmazandó közösségi jogi aktusban szereplő vízgazdálkodási előírást megszeg, a jogsértő magatartás súlyához igazodó, legfeljebb 1 000 000,- forint összegű vízgazdálkodási bírságot köteles fizetni. A természetes személyre kiszabott bírság összege nem haladhatja meg a 300 000 forintot.

A digitális államról és a digitális szolgáltatások nyújtásának egyes szabályairól szóló 2023. évi CIII. törvényben (a továbbiakban: Dáptv.) értelmében **elektronikus ügyintézésre kötelezett ügyfelek** (pl. gazdálkodó szervezet, önkormányzat, jogi képviselő, stb.) a keresetlevelet **kizárólag írásbelinek minősülő elektronikus úton** terjeszthetik elő.

Jelen döntés a közléssel végleges, ellene fellebbezésnek helye nincs. A döntés ellen annak közlésétől számított 30 napon belül – jogsérelemre hivatkozással – közigazgatási pert lehet indítani. A keresetlevelet a Pécsi Törvényszékhez kell címezni, és a Baranya Vármegyei Kormányhivatalhoz (7634 Pécs, Szentlőrinci út 4/1.) kell benyújtani.

A keresetlevelet a jogi képviselő nélkül eljáró természetes személy **személyesen** hivatali időben, vagy **postai úton**, vagy **elektronikus úton**; a **gazdálkodó szervezet és a jogi képviselővel eljáró fél kizárólag elektronikus úton** nyújthatja be. Az elektronikus benyújtás módja: elektronikus bírósági űrlap mellékelésével, amely elérhető az e-papir.gov.hu felületen.

Az elektronikus kapcsolattartásra nem köteles fél a keresetlevelet a polgári perben és a közigazgatási bírósági eljárásban alkalmazható nyomtatványokról szóló 17/2020. (XII. 23) rendelet (a továbbiakban: IM rendelet) 19. mellékletében meghatározott nyomtatványon is előterjesztheti

Bővebb tájékoztatás az elektronikus bírósági űrlapokról, továbbá a jogi képviselő nélkül eljáró fél keresetlevelének elkészítéséhez felhasználható formanyomtatványról: <https://birosag.hu/ugyfeleknek/nyomtatvanyok/eljarasok-nyomtatvanyai> A közigazgatási perben az ügyfelet tárgyi illeték feljegyzési jog illeti meg. A bíróság a pert tárgyaláson kívül bírálja el, azonban a felek bármelyikének kérelmére, vagy ha a bíróság szükségesnek tartja, tárgyalást tart. A tárgyalás tartását a felperes a keresetlevélben kérheti, ennek elmulasztása miatt igazolásnak nincs helye.

A keresetlevél benyújtásának a döntés végrehajtására halasztó hatálya nincs. A keresetlevélben azonnali jogvédelem iránti kérelmet is elő lehet terjeszteni. A kérelemben részletesen meg kell jelölni azokat az indokokat, amelyek az azonnali jogvédelem szükségességét megalapozzák és az ezek igazolására szolgáló okiratokat csatolni kell. A kérelmet megalapozó tényeket valószínűsíteni kell. A bíróság a kérelemről annak beérkezésétől számított tizenöt napon belül dönt, hiánypótlásnak nincs helye.

INDOKOLÁS

Engedélyes – Képviselője útján – e határozat 2. pontjában leírt vízellátó vezeték megvalósítására vízjogi létesítési engedély kiadása iránti kérelmet nyújtott, melyhez mellékelte a Képviselő által 2024/11/58 tervszám alatt elkészített engedélyezési tervdokumentációt és mellékleteit.

A hatósági eljárás során az alábbi eljárási cselekményeket tette meg a Vízügyi Hatóság.

Tűzvédelmi, Iparbiztonsági és Vízügyi Hatósági Főosztály
 Vízügyi és Vízvédelmi Osztály
 Cím: 7634 Pécs, Szentlőrinci út 4/1.; Web: kormányhivatalok.hu
 ☎: +36 72 896 900 ✉: vizugy@baranya.gov.hu
 HKP rövidnév: BAVKHHVVO; KRID: 570401983
 HKP KÉR azonosító: KHIV BRK TIVHF; KRID: 576058903



A kérelmet a vízgazdálkodási hatósági jogkör gyakorlásáról szóló 72/1996. (V. 22.) Korm. rendelet (a továbbiakban: R.), a vízjogi engedélyezési eljáráshoz szükséges dokumentáció tartalmáról szóló 41/2017. (XII. 29.) BM rendelet, és a vízügyi és a vízvédelmi hatósági eljárások igazgatási szolgáltatási díjairól szóló 13/2015. (III. 31.) BM rendelet (a továbbiakban: BM) előírásai szerint a Vízügyi Hatóság ellenőrizte, és megállapította, hogy a beadvány a szükséges mellékleteket részlegesen tartalmazta.

Az eljárás során ellenőrzésre került Engedélyesnek a területek feletti rendelkezési joga. A vízállésmű a Kozármisleny 1032, 1113 helyrajzi számú ingatlanokon kerül megvalósításra, melyhez az Önkormányzat a KMH/1948/2025 ügyszámon tulajdonosi/útkezelői hozzájárulását megadta.

A Vízügyi Hatóság a 30401/3280-2/2025. ált. iktatószámán hiánypótlásra szólította fel az Engedélyest, amelyben az igazgatási szolgáltatási díj megfizetése igazolásának és a képviseleti jog igazolásának megküldését kérte az Engedélyestől. A hiánypótlás teljesítésére 2025. szeptember 3. napján került sor, a kérelem ekkor vált teljesé.

Az Áramhálózat a 673521251 azonosító számon adta meg e-közműkezelői nyilatkozatát.

A V-Hálózat 673521251 azonosító számon e-közműkezelői nyilatkozatot adott.

A DRV TcT-7044725/2025 ügyiratszámán előzetes egyeztetési jegyzőkönyvet, a TcT-7071130/2025. ügyiratszámán üzemeltetői nyilatkozatot, - valamint a 673521251 azonosító számon e-közmű nyilatkozatot adott.

A Tettye 673521251 azonosító számon adta meg e-közmű nyilatkozatát.

A Dél-dunántúli Vízügyi Igazgatóság a 009378-0002/2025. számon adta meg vízügyi objektumazonosítási nyilatkozatát.

A Vízügyi Hatóság az engedélyezési eljárásában – az adott eljárásra vonatkozó különös szabályokban meghatározott szempontok mellett – a R. 4. mellékletben foglalt táblázat szerinti feltételek esetén vizsgálja a táblázatban meghatározott szakkérdést. A Vízügyi Hatóság a R. 4. melléklet 7. és 21. pontja alapján szakkérdés állásfoglalása megadása céljából megkereste a Népegészségügyet és az Örökségvédelmet.

A **Népegészségügy** BA/NEF/00621-2/2025. iktatószámú állásfoglalását és az **Örökségvédelem** BA/50/00646-2/2025. iktatószámú állásfoglalását a határozat rendelkező részének 3. pontja tartalmazza.

A Határozat 1. pontjában az engedélyes személye, 1.1 pontjában a létesítmény helye, 1.2. pontjában az általános adatai, a 2. pontjában a vízállésművek főbb műszaki jellemzői kerültek megadásra.

Amennyiben a létesítményt az engedélytől eltérően kívánják megépíteni, vízjogi létesítési engedély módosítását kell kérni a szükséges mellékletek csatolásával. Ennek elmulasztása esetén, az engedélytől eltérően megvalósult létesítményre fennmaradási engedélyt kell kérni, amely vízgazdálkodási bírság kiszabását vonja maga után.

A határozatban biztosított jogok, kötelezettségek és az ezzel összefüggő adatok vízikönyvi nyilvántartásba történő bejegyzéséről a R. 22. § (2) (3) bekezdése alapján rendelkezik a Vízügyi Hatóság.

A megvalósítani kívánt létesítmények a tett kikötések és előírások betartása mellett nem veszélyeztetik a vízkészlet védelméhez fűződő érdeket, megfelelnek a vízállésművek megvalósítására kiadott

Tűzvédelmi, Iparbiztonsági és Vízügyi Hatósági Főosztály
 Vízügyi és Vízvédelmi Osztály
 Cím: 7634 Pécs, Szentlőrinci út 4/1.; Web: kormányhivatalok.hu
 ☎: +36 72 896 900 ✉: vizugy@baranya.gov.hu
 HKP rövidnév: BAVKHHVVO; KRID: 570401983
 HKP KÉR azonosító: KHIV BRK TIVHF; KRID: 576058903



vízgazdálkodási, valamint a műszaki és biztonsági szabályoknak, a vízháztartás, a vízminőség, a felszín alatti és felszíni vizek védelmével összefüggő egyéb szabályozásnak és a külön jogszabályban foglalt előírásoknak, ezért a vízjogi létesítési engedélyt a vízgazdálkodásról szóló 1995. évi LVII. törvény (továbbiakban: Vgtv.) 28/A. § (1) bekezdése alapján, figyelemmel a Vgtv. 29. § (1) bekezdésében, valamint az R. 3. §-ában foglaltakra a Vízügyi Hatóság megadta.

Az R. 3. § (7) bekezdése alapján a létesítési engedély – a vízgazdálkodási szempontokra figyelemmel, valamint a (7b) bekezdésben meghatározott kivétellel – a véglegessé és végrehajthatóságtól számított öt évig hatályos. A hatály az engedély módosítására vonatkozó szabályok szerint, valamint a R. 3. § (7a) bekezdésben foglalt eltérések figyelembevételével meghosszabbítható.

Az igazgatási szolgáltatási díj mértéke a vízügyi és a vízvédelmi hatósági eljárások igazgatási szolgáltatási díjairól szóló 13/2015. (III. 31.) BM rendelet (a továbbiakban: BM rendelet) 1. számú mellékletének 37. sorszáma alapján 133 000,- Ft, amelyet Engedélyes megfizetett.

A vízgazdálkodási bírságra vonatkozó rendelkezés a Vgtv. 32/A.§ (1) bekezdésén, a Vízügyi Hatóság végleges döntésének végrehajtásáról szóló hivatkozás az általános közigazgatási rendtartásról szóló 2016. évi CL. törvény (továbbiakban: Ákr.) 132.§-án alapul.

A Vízügyi Hatóság a rendelkezésére álló iratanyagot figyelembe véve az eljárás megindításától számított nyolc napon belül hiánypótlást irt ki, valamint szakvélemény kiadásához hatóságot keresett meg, ezért az Ákr. 43. § (1) bekezdésének c) pontjára hivatkozva a 2025. augusztus 11. napján indult ügyet teljes eljárás keretében folytatta le.

Az ügyintézésre nyitva álló határidő az Ákr. 50. § (2) bekezdés c) pontja szerint 60 nap.

Az ügyintézési határidő leteltének napja: 2025. október 30. napja.

A döntés a fent meghatározott eljárási határidőn belül került meghozatalra.

Az ügyintézési határidőbe nem számít bele az Ákr. 50. § (5) bekezdés a) és b) pontjaiban foglaltak alapján az eljárás felfüggesztésének, az ügyfél mulasztásának vagy késedelmének időtartama.

Jelen döntés az Ákr. 82. § (1) bekezdése alapján annak közlésével végleges.

A közigazgatási per lehetőségét az Ákr. 114. § (1) bekezdése biztosítja. A jogorvoslati tájékoztató a polgári perrendtartásról szóló 2016. évi CXXX. törvény 608. § (1) bekezdésén, a közigazgatási perrendtartásról szóló 2017. évi I. törvény (a továbbiakban: Kp.) 39. §, 50. § és 77. §-án, továbbá az illetékekről szóló 1990. évi XCIII. törvény 62. § (1) bekezdés h) pontján, továbbá a digitális államról és a digitális szolgáltatások nyújtásának egyes szabályairól szóló 2023. évi CIII. törvény 19. §-án, valamint a bírósági ügyvitel szabályairól szóló 14/2002. (VIII.1.) IM rendelet 75/C. § (2b) bekezdésén alapul. Az eljáró bíróság illetékességét a Kp. 13 § - a szabályozza

A környezeti alapnyilvántartásról szóló 78/2007. (IV. 24.) Korm. rendelet alapján a Vízügyi Hatóság intézkedik a jelen határozat Országos Környezetvédelmi Információs Rendszerbe történő rögzítéséről.

Jelen határozat véglegessé válását követően a környezetvédelmi hatósági nyilvántartás vezetésének szabályairól szóló 58/2019. (XII. 18.) AM rendelet 1. § (1) bekezdését követve intézkedés történik a hatósági határozat hatósági nyilvántartásba való bejegyzése iránt.

Tűzvédelmi, Iparbiztonsági és Vízügyi Hatósági Főosztály
 Vízügyi és Vízvédelmi Osztály
 Cím: 7634 Pécs, Szentlőrinci út 4/1.; Web: kormányhivatalok.hu
 ☎: +36 72 896 900 ✉: vizugy@baranya.gov.hu
 HKP rövidnév: BAVKHVVO; KRID: 570401983
 HKP KÉR azonosító: KHIV BRK TIVHF; KRID: 576058903



A vízügyi hatáskört a Vgtv. 28. §-a és a R. 1. § (1) bekezdése, a vízügyi igazgatási, valamint a vízügyi hatósági feladatokat ellátó szervek kijelöléséről szóló 223/2014. (IX.4.) Korm. rendelet (a továbbiakban: Korm. rendelet) 10. § (3a) bekezdése, a vízügyi és vízvédelmi illetékességet a Korm. rendelet 10. § (1) bekezdése és 2. melléklete 5. pontja állapítja meg.

Jelen döntés – külön értesítés nélkül – a közléssel véglegessé válik.

Pécs, időbélyegző szerint

Dr. Horváth Zoltán főispán felhatalmazása alapján kiadmányozta:

Fischer András
főosztályvezető

Készült: hiteles elektronikus iratként (1466-8/2025., 30401/3280-7/2025. ált.)

Mell.: -

Egy példány: 5 lap / 9 oldal

Kapja: 1. sz. pld. : Vízikönyvvezető – Helyben



A dokumentum elektronikus hitelesített.
2025.09.22 08:32:38
Baranya Vármegyei Kormányhivatal
Kiadmányozta: Fischer András

Tűzvédelmi, Iparbiztonsági és Vízügyi Hatósági Főosztály
Vízügyi és Vízvédelmi Osztály
Cím: 7634 Pécs, Szentlőrinci út 4/1.; Web: kormanyhivatalok.hu
☎: +36 72 896 900 ✉: vizugy@baranya.gov.hu
HKP rövidnév: BAVKHVVO; KRID: 570401983
HKP KÉR azonosító: KHIV BRK TIVHF; KRID: 576058903



Tárgy: Döntés elővásárlási jog gyakorlásáról a 0121/184 HRSZ-ú ingatlan vonatkozásában

Ügyiratszám: KMH/...../2025

ELŐTERJESZTÉS

**9.C. (BIZOTTSÁGI ÜLÉSEN ...) NAPIRENDI PONTHOZ
KOZÁRMISLENY VÁROS ÖNKORMÁNYZATA KÉPVISELŐ-TESTÜLETE
2025. OKTÓBER 21-ÉN TARTANDÓ ÜLÉSÉRE**

ELŐTERJESZTŐ:	DR. POHL MARIETTA POLGÁRMESTER
AZ ELŐTERJESZTÉST KÉSZÍTETTE:	HORVÁTH LÁSZLÓ ÜGYINTÉZŐ
ELŐADÓ:	DR. POHL MARIETTA POLGÁRMESTER
VÉLEMÉNYEZÉSRE MEGKAPTA:	PÉNZÜGYI,- ÉS TELEPÜLÉSFEJLESZTÉSI BIZOTTSÁG
EGYÉB SZERVEZET:	-
MEGTÁRGYALTA:	PÉNZÜGYI- ÉS TELEPÜLÉSFEJLESZTÉSI BIZOTTSÁG
AZ ÜGYBEN KORÁBBAN HOZOTT HATÁROZAT/HATÁLYOS RENDELET:	-
<u>HATÁROZAT/RENDELET</u> ELFOGADÁSA:	EGYSZERŰ TÖBBSÉG
TÁRGYALÁS MÓDJA:	NYÍLT ÜLÉS
TÖRVÉNYESSÉGI VÉLEMÉNYEZÉSRE BEMUTATVA (ALÁÍRÁS):	
PÉNZÜGYI VEZETŐNEK BEMUTATVA (ALÁÍRÁS):	
TERJEDELEM:	2. OLDAL

Tisztelt Képviselő-testület!

2025.10.08-án érkezett egy megkeresés az Önkormányzatot illető elővásárlási jog gyakorlásáról a 0121/184 hrsz-ú ingatlanra vonatkozóan.

Az ingatlan: Kozármisleny külterületi szántó 121/184 HRSZ, 5. minőségi osztályú, 11689 m² alapterületű 16.25AK értékű.

Az ügylet tárgyául az eladó **943/3249** tulajdoni hányadát kívánja értékesíteni **678.400Ft-ért. Ez fajlagosan 200Ft/m² árat jelent.**

Az ingatlant és a környezetét település-fejlesztési terv vagy koncepció nem érinti. A város közigazgatási területének a peremén fekszik NY-i irányban.

Elhelyezkedése:



1. ábra - E-közmű térkép részlet

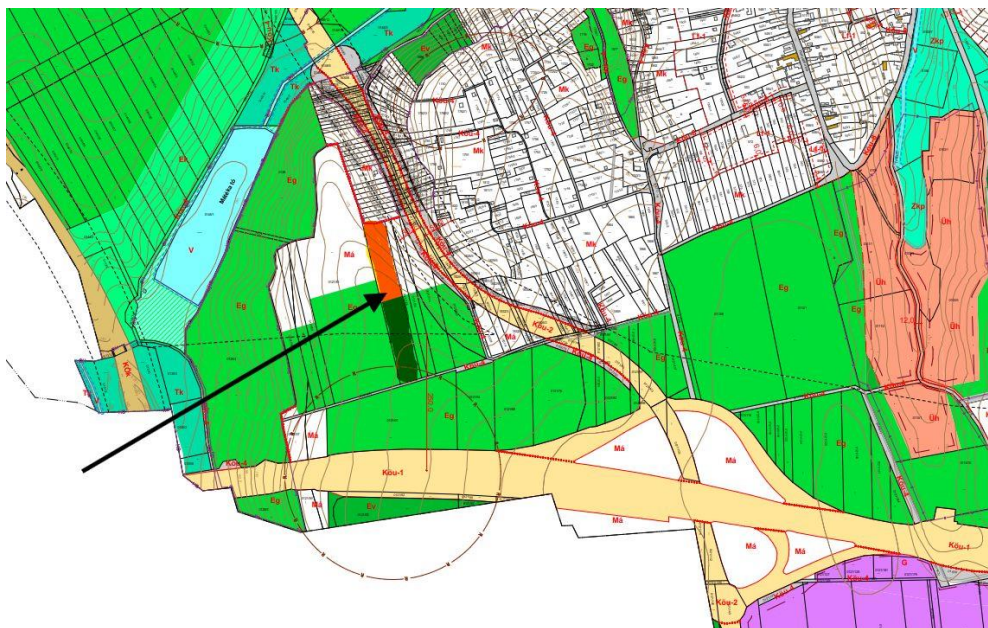

2. ábra – Szabályozási terv részlet

Határozati javaslat:

...../2025. (X.21.) Ök. sz.határozat:

Kozármisleny Város Képviselő-testülete úgy dönt, hogy a Kozármisleny **0121/184** Hrsz-ú ingatlanra vonatkozó elővásárlási jogával a **jelenlegi megkeresésben küldött adásvétel** tekintetében **nem** kíván élni.

Határidő: azonnal

Felelős: Dr. Pohl Marietta polgármester

2025 OKT 06.
Mihályi o.

HOBART
L.
POLL
P

Dr.Princz András
ügyvéd
§
7621 Pécs, Mária utca 20/A.
7607 Pécs 7., Pf.47.
tel: 0630/992-9539
e-mail: princzandras117@gmail.com

.....
Kozármisleny Város Önkormányzata

Kozármisleny
Pécsi utca 124
7761

Kozármisleny Közös Önkormányzati Hivatal	
Sorszám-iratszám: KMH/8544-1/2025	
Érk:	2025 OKT 08.
Ügyintéző:	Hd
Mell:	Előszám

Tisztelt Kozármislenyi Önkormányzat!

Rattinger András valamint **Mohai Péter** között 2025.10.01. napján adásvételi szerződés jött létre a **Kozármisleny külterületi 121/184 hrsz.** alatt felvett szántó művelési ágú 5. minőségi osztályba tartozó 11689 m² alapterületű 16.25 AK értékű ingatlan 943/3249-ed arányú illetőségére. Kozármisleny Város Önkormányzatát elővásárlási jog illeti meg. (bejegyző határozat, érkezési idő: 40712/2016.05.03. R:33756/2004.02.04.
Név: KOZÁRMISLENY VÁROS ÖNKORMÁNYZATA, jogosult címe: 7761 Kozármisleny, Pécsi utca 124.)

Kérem, hogy a jelen levélem kézhezvételétől számított 15 napon belül szíveskedjenek nyilatkozni arról, hogy a fent megnevezett ingatlan-illetőség tekintetében kívánnak-e élni elővásárlási jogukkal. Az elővásárlási jog gyakorlása esetén az adás-vételi szerződésben foglalt vételár teljesítésére is kötelezettséget kell vállalniuk a fentnevezett ingatlan tekintetében. Amennyiben 30 napon belül nem nyilatkoznak úgy kell tekinteni, hogy elővásárlási jogukkal nem kívánnak élni. A szerződés tartalmának megismeréséhez annak egy példányát a személyes adatok kitakarása mellett csatoltan megküldöm. Várom szíves válaszukat.

Pécs, 2025.10.02.

Üdvözlettel:



Dr. Princz András
ügyvéd

DR. PRINCZ ANDRÁS
ügyvéd
7621 Pécs, Mária u. 20/A
Tel.: +36-30/992-9539
Adószám: 48968443-1-22
KASZ: 36078434

Adásvételi szerződés

amely létrejött egyrészről: **Rattinger András** (születési név: [REDACTED] születési hely, idő: [REDACTED], anyja neve: [REDACTED], személyi azonosító jel: [REDACTED] adóazonosító jel: [REDACTED] 7258 Baté, Kossuth Lajos utca 17.szám alatti lakos, mint **Eladó**

másrészről: **Mohai Péter** (születési név: [REDACTED] születési hely, idő: [REDACTED] anyja neve: [REDACTED], személyi azonosító jel: [REDACTED] adóazonosító jel: [REDACTED] 7761 Kozármisleny, Székely Bertalan út 31. szám alatti lakos, mint **Vevő**

Eladó, és Vevő együttesen: Felek között, az alul írt helyen és napon az alábbi feltételek szerint:

1. Eladó 943/3249-ed arányú tulajdonát képezi a Kozármisleny külterületi **121/184 hrsz.** alatt felvett szántó művelési ágú 5. minőségi osztályba tartozó 11689 m2 alapterületű 16.25 AK értékű ingatlan,
Az Eladó büntetőjogi felelősségének tudatában kijelenti, hogy nincs az ingatlanilletőségre bejegyzett földhasználó. Az ingatlan illetőséget Kozármisleny Város Önkormányzata javára bejegyzett elővásárlási jog terheli. Az ingatlan illetőség TAKARNET rendszerből 2025.10.01.-én lekért tulajdoni lapjának III. része egyéb bejegyzést nem tartalmaz.
2. Fentiek előrebocsátása után Eladó eladja, Vevő általa ismert állapotban megvásárolja az az 1.) pontban részletesen körülírt, a Kozármisleny külterületi **121/184 hrsz.** alatt felvett szántó művelési ágú, 5. minőségi osztályba tartozó 11689 m2 alapterületű 16.25 AK értékű ingatlan 943/3249-ed illetőségét.
3. Felek egybehangzó akaratnyilatkozattal az 1.) 2.) pontban részletesen körülírt ingatlan 943/3249-ed illetőségének vételárát **678.400 Ft.** azaz **Hatszázhetvennyolcezer négyszáz forint** összegben határozzák meg,
4. A vételár kifizetése a következőképpen történik:
Vevő a jelen adás-vételi szerződés aláírását követő 3 munkanapon belül a teljes vételárát megfizeti az Eladó OTP Banknál vezetett 11773432-01965407 sz. számlájára
Az Eladó kijelenti, hogy az utalást saját kezéhez történő teljesítésnek elfogadja. Az utalás akkor tekinthető teljesítettnek, amikor az az Eladó fentiekben megadott bankszámláján jóváírásra került.
5. Vevő kijelenti, hogy földműves és őstermelők családi gazdaságának tagja (Földműves nyilvántartásba vételének ügyiratszám: Pécsi Járási Földhivatal [REDACTED], agrárkamara tag: [REDACTED], agrárkamara nyilvántartási száma: S [REDACTED] Őstermelők családi gazdasága [REDACTED], NÉBIH tevékenység azonosító: [REDACTED])
6. Felek rögzítik, hogy a Vevő az adás-vétel tárgyát képező ingatlan illetőség természetbeni fekvését, elhelyezkedését, terepviszonyait, hasznosíthatóságát és állapotát ismeri.

[REDACTED]
Rattinger András eladó

[REDACTED]
7621 Földm. Maria u. 20/A
Tel.: +36-30/992-9539
Adás-vétel: 1896/2003.16.12
KALÉ: 3607834
dr. Princz András ügyvéd

[REDACTED]
Mohai Péter vevő

7. Birtokbaadás: Az Eladó az ingatlan illetőség birtokát a vételár kiegyenlítésével egyidejűleg átruházza a Vevőre.
8. Vevő ezennel nyilatkozik arról, hogy elővásárlási jogát az 1.) pontban meghatározott ingatlan illetőség vonatkozásában a mező- és erdőgazdasági földek forgalmáról szóló 2013. évi CXXII. törvény (földforgalmi tv.) 18. § (1) bek. c) pontjára és ezen belül bb.) alpontjára alapítja, azaz olyan földműves, aki helyben lakó szomszédnak minősül, mivel földhasználója a Kozármislenyi 0121/51 hrsz.-ú ingatlannak A földhasználata a szomszédos ingatlanon 2021.02.22. napjától 2031.12.31. napjáig áll fent.
9. Eladó szavatolja, hogy az 1.) 2.) pontban írt ingatlan illetőségen a jelen szerződésben írt terhek és az elővásárlási jog kivételével per,-teher és igénymentes tulajdonjogot szerez a Vevő.
10. Eladó továbbá a Vevő kijelentik, hogy belföldi honos magyar állampolgárok.
11. Felek megállapodása alapján a szerződéskötéssel kapcsolatos költségek és a tulajdonjog bejegyzésével kapcsolatos földhivatali igazgatási szolgáltatási díja a Vevőt terhelik.
12. A Vevő a jelen szerződés aláírásával büntetőjogi felelőssége tudatában kijelenti, hogy a jelen adás-vételi szerződéssel megszerzett tulajdonjoga nem sérti a mező- és erdőgazdasági földek forgalmáról szóló 2013.évi CXXII. törvényben előírt földszerzési és birtokmaximumot, azaz a Földforgalmi tv. 16.§ (1) bekezdésében meghatározott korlátozó rendelkezéseknek megfelel.
13. Vevő jelen szerződésben foglaltan kötelezettséget vállal a 2013.évi CXXII.tv. 13.§ (1) foglaltak betartására, arra, hogy földek használatát másnak nem engedi át, azt maga használja, és ennek során eleget tesz a földhasznosítási kötelezettségének, továbbá vállalja, hogy a földek a tulajdonszerzés időpontjától számított 5 évig - a (3) bekezdésben meghatározott esetek kivételével - más célra nem hasznosítja. vagy amennyiben a tulajdonjog átruházásáról szóló szerződés tárgyát képező föld harmadik személy használatában van, a szerző fél kötelezettséget vállal arra, hogy a fennálló földhasználati jogviszony időtartamát nem hosszabbítja meg, és a megszűnését követő időre a fenti kötelezettségeket (13 § (1) bek. foglaltakat) vállalja.
14. Vevő büntetőjogi felelőssége tudatában kijelenti továbbá, hogy nincs a földhasználatért járó ellenszolgáltatásnak teljesítéséből eredő bármilyen korábbi földhasználattal kapcsolatos jogerősen megállapított és fennálló díj-, vagy egyéb tartozása, valamint vele szemben a szerzést megelőző 5 éven belül nem állapították meg, hogy a szerzési korlátozások megkerülésére irányuló jogügyletet kötött.

Dr. PRINCZ ANDRÁS
 ügyvéd
 7621 Pécs, Maria u. 20/A
 Tel.: +36-30/992-9590

 Rattinger András eladó

 dr. Princz András ügyvéd

 Mohai Péter vevő

15. Vevő kijelenti továbbá, hogy részarány-tulajdonnal rendelkezik, és ennek figyelembevételével nyilatkozik arról, hogy a tulajdonában álló részarány-tulajdon összesített aranykorona értéke mennyiségének huszada és a már tulajdonában és hasznélvezetében álló, továbbá a megszerzésre kerülő földterület hektárban kifejezett termértékének együttes összege nem több mint 300.
16. Eladó a jelen szerződés aláírásával ezennel feltétlen és visszavonhatatlan hozzájárulását adja ahhoz, hogy az adás-vétel tárgyát képező ingatlan illetőségre a tulajdonjog adás-vétel jogcímén Vevő javára a vételár teljes kiegyenlítését követően az ingatlan-nyilvántartásba bejegyzésre kerüljön 943/3249-ed illetőségben, az Eladó ezen illetőségre vonatkozó tulajdonjogának törlésével egyidejűleg.
17. Vevő nyilatkozik arról, hogy az adás-vétel tárgyát képező ingatlan illetőséget családi gazdálkodóként mező-, illetve erdőgazdasági tevékenység céljára hasznosítja, a termőföld tulajdonjogát nem idegeníti el, a termőföldön vagyoni értékű jogot nem alapít a birtokbaadástól, de legkésőbb az illetékkötelezettség keletkezését követő 12. hónap utolsó napjától, melyre figyelemmel kéri az Itv. 26.§ (1) bek. p.) pontja alapján az illetékmentesség megállapítását.
18. Felek a jelen szerződés megszerkesztésével, ellenjegyzésével, a NAV B400e adatlap aláírásával, a vételi ajánlat kifüggesztésével kapcsolatos eljárásban és a felek Földhivatal előtti képviseletükkel ezennel megbízzák dr. Princz András (7621 Pécs, Mária u.20/A., KASZ: 36078434) ügyvédet. Ahalfrott dr. Princz András ügyvéd a megbízást/meghatalmazást jelen okirat ellenjegyzésével elfogadom.
19. A jelen szerződést készítő ügyvéd tájékoztatja a Szerződő Feleket, hogy a Pénzmosás és a terrorizmus megelőzéséről és megakadályozásáról szóló 2017. évi LIII. tv. alapján azonosítási kötelezettség terheli a Szerződő Felek adatai, illetőleg a képviseletükben eljáró személyek vonatkozásában. Szerződő felek kijelentik, hogy – a Jogügyletek Biztonságáról szóló Szabályzat rendelkezéseivel összhangban- jelen szerződés aláírásával hozzájárulnak ahhoz, hogy az eljáró ügyvéd a Pénzmosási Törvény és a Pénzmosási Szabályzat szerint az ügyfél-átvilágítás, során bemutatott személyazonosításra szolgáló okmányanyairól és abban foglalt adataikról, adóazonosító jelet és személyi számot tartalmazó okirataikról másolatot készítsen, és azokat rögzítse, valamint kezelje, velük kapcsolatban a JÜB azonosítást elvégezze, illetve a Pénzmosási Tv. szerinti, más szolgáltató által végzett ügyfél-átvilágítás során rögzített azonosító adatokat átadja. Szerződő Felek tudomásul veszik, hogy adataikat kizárólag a jelen szerződéssel érintett megbízás teljesítéséhez kerülnek felhasználásra.
20. Az itt nem szabályozott kérdésekben a Ptk-nak az adás-vételi szerződésekre vonatkozó szabályai az érvényesek. Felek jelen okiratot ügyvédi tényvázlatnak elfogadják és kijelentik, hogy ezen szerződés az akaratuknak mindenben megfelel.

DR. PRINCZ ANDRÁS
 ügyvéd
 7621 Pécs, Mária u. 20/A
 Tel.: +36-70/992-9539

 Rattinger András eladó

 dr. Princz András ügyvéd

 Mohai Péter vevő

21. Jelen adás-vételi szerződés 4 oldal terjedelemben készült, melynek minden oldalán mind az Eladó, a Vevő, mind az ellenjegyző ügyvéd aláírása szerepel.

Pécs, 2025. október 01.

.....
Rattinger András
Eladó

.....
Mohai Péter
Vevő

Ellenjegyzem:
dr. Princz András ügyvéd,
KASZ: 36078434
7621 Pécs, Mária.u.20/A.
Pécs, 2025. október 01.

.....
DR. PRINCZ ANDRÁS
ügyvéd
7621 Pécs, Mária u. 20/A
Tel.: +36-30/992-9539
Adószám: 48968443-1-22
KASZ: 36078434

Rattinger András eladó

dr. Princz András ügyvéd

Mohai Péter vevő

Tárgy: Döntés a kozármislenyi 077/5, 092/60, 092/63, 092/66, 092/69, 0133/4, 593/2 (1/4 tulajdoni hányad) hrsz.-ú ingatlanok földhaszonbérleti szerződése tekintetében

Ügyiratszám: KMH/ /2025

ELŐTERJESZTÉS

9.D. (BIZOTTSÁGI ÜLÉSEN) NAPIRENDI PONTHOZ

**KOZÁRMISLENY VÁROS ÖNKORMÁNYZATA KÉPVISELŐ-TESTÜLETE
2025. OKTÓBER 21-EI ÜLÉSÉRE**

ELŐTERJESZTŐ:	DR. POHL MARIETTA POLGÁRMESTER
AZ ELŐTERJESZTÉST KÉSZÍTETTE:	BAYER DÁNIEL MŰSZAKI ÜGYINTÉZŐ
ELŐADÓ:	DR. POHL MARIETTA POLGÁRMESTER
VÉLEMÉNYEZÉSRE MEGKAPTA:	PÉNZÜGYI ÉS TELEPÜLÉSFEJLESZTÉSI BIZOTTSÁG
EGYÉB SZERVEZET:	-
MEGTÁRGYALTA:	PÉNZÜGY ÉS TELEPÜLÉSFEJLESZTÉSI BIZOTTSÁG
AZ ÜGYBEN KORÁBBAN HOZOTT HATÁROZAT/HATÁLYOS RENDELET:	217/2024. (XII.10.) ÖK. SZ. HATÁROZAT
<u>HATÁROZAT/RENDELET</u> ELFOGADÁSA:	<i>EGYSZERŰ TÖBBSÉG</i>
TÁRGYALÁS MÓDJA:	NYÍLT ÜLÉS
TÖRVÉNYESSÉGI VÉLEMÉNYEZÉSRE BEMUTATVA (ALÁÍRÁS):	
PÉNZÜGYI VEZETŐNEK BEMUTATVA (ALÁÍRÁS):	
TERJEDELEM:	2 OLDAL + MELLÉKLET

Tárgy: Döntés a kozármislenyi 077/5, 092/60, 092/63, 092/66, 092/69, 0133/4, 593/2 (1/4 tulajdoni hányad) hrsz.-ú ingatlanok földhaszonbérleti szerződése tekintetében

Tisztelt Képviselő-testület!

A.)

Egy helyi gazdálkodó a kozármislenyi 092/60, 092/63, 092/66, 092/69, 0133/4, 077/5, 593/2 (1/4 tul. hányad) hrsz.-ú termőföldeket (3,2845 ha) haszonbérleti szerződés alapján műveli. A szerződések 2025. december 31-ig szólnak, emiatt a bérlő kéri a szerződés meghosszabbítását a 2026. évre. Kéri, hogy az önkormányzat, mint tulajdonos járuljon hozzá a felsorolt hrsz. alatti földrészletből álló 3,2845 ha terület évi 85.000.- Ft/ha-ral számolva 279.180 forint haszonbérleti díjért való bérbe adásához.

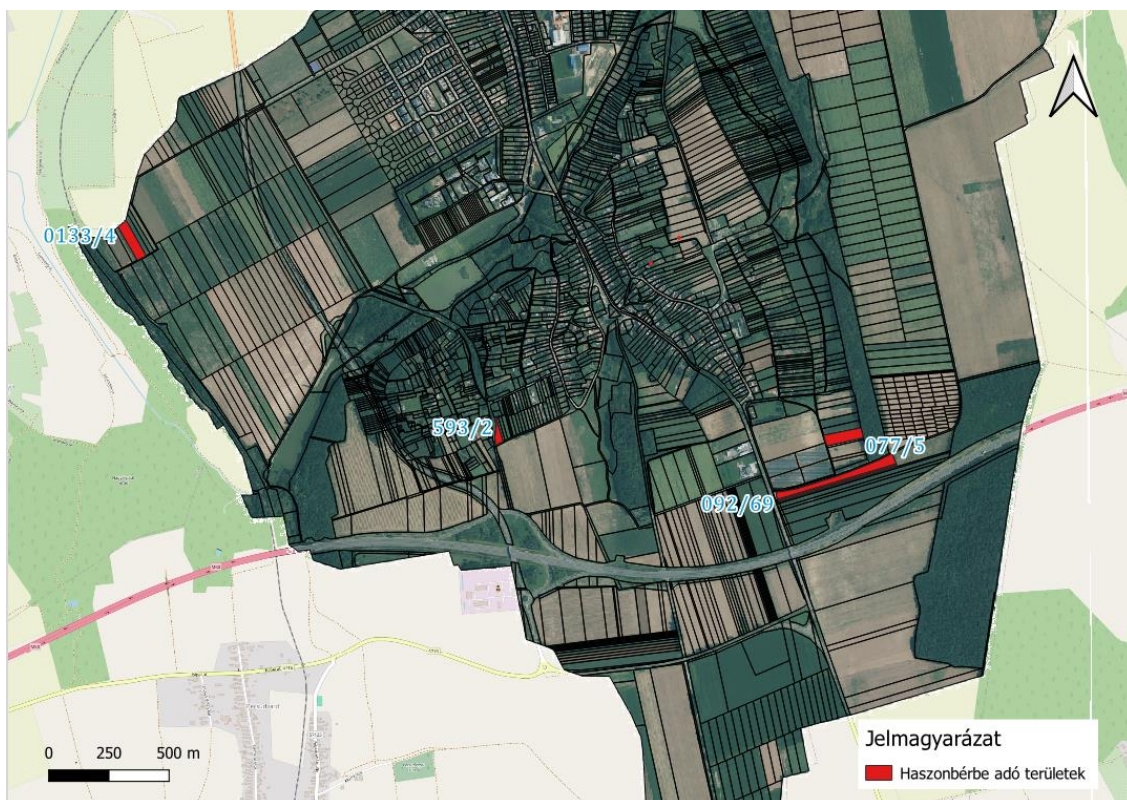

Kozármisleny Város Önkormányzata az önkormányzat vagyonáról és a vagyongazdálkodásáról szóló 32/2020 (X.21.) önkormányzati rendelete 19. § (1) bekezdése szerint „A korlátozottan forgalomképes, ill. **az üzleti vagyon hasznosítására**, azaz elidegenítése, használatba, vagy bérbeadása, továbbá más módon történő hasznosítása az Nvtv. rendelkezéseit figyelembe véve a **képviselő-testület jogosult.**”

B.)

A gazdálkodó egyúttal kérelmet nyújtott be a 593/2 hrsz.-ú ingatlanban lévő 1/4 tulajdoni hányad (447,5 m²) megvásárlására. Az ajánlott vételár: 134.250 Ft. Amennyiben a Képviselő-testület támogatja az értékesítést, úgy a haszonbérleti szerződésben szereplő terület és bérleti díj ennek megfelelően arányosan csökken.

Fentiek alapján kérjük a T. Képviselő-testületet, hogy a bérbeadás tárgyában dönteni szíveskedjen!

Határozati javaslat:

...../2025. (X.21.) Ök. sz.határozat

Kozármisleny Város Önkormányzata Képviselő-testülete úgy dönt, hogy a Kozármisleny külterület 077/5, 092/60, 092/63, 092/66, 092/69, 0133/4, 593/2 (1/4 tulajdoni hányad) hrsz-ú **3,2845 ha nagyságú területet 279.180 Ft bérleti díjért haszonbérbe, adja 2026. december 31-ig tartó időszakra** azzal a feltétellel, hogy amennyiben az érintett területek előközművesítése vagy beépítése szükségessé teszi, az érintett területrészeket kártalanítás nélkül az önkormányzatnak vissza kell adni.

vagy

Kozármisleny Város Önkormányzata Képviselő-testülete úgy dönt, hogy a **593/2 hrsz.-ú ingatlanban lévő 1/4 tulajdoni hányadot (447,5 m²) értékesíti 134.250 Ft vételáron** a kérelmező részére.

Ezzel egyidejűleg a 077/5, 092/60, 092/63, 092/66, 092/69 és 0133/4 hrsz.-ú, valamint a 593/2 hrsz.-ból fennmaradó tulajdonrész kivételével összesen **3,2398 ha nagyságú területet 275.383 Ft éves bérleti díjért haszonbérbe adja 2026. december 31-ig.**

A bérbeadás feltétele, hogy amennyiben az érintett területek előközművesítése vagy beépítése szükségessé válik, a bérlő az érintett területrészeket kártalanítás nélkül köteles visszaadni az önkormányzatnak.

A Képviselő-testület felhatalmazza dr. Pohl Marietta polgármestert a szükséges szerződések aláírására.

Határidő: 2025. december 31

Felelős: képviselő-testület, dr. Pohl Marietta, polgármester, az önkormányzat ügyvédje

Kozármisleny, 2025. október 21.

Dr. Pohl Marietta sk.
polgármester

Nyilatkozat

Nyilatkozattevő: Mohai Péter
Címzett: Kozármisleny Város Önkormányzata
Tárgy: Önkormányzati földek további használata

szám alatti lakos)

Tisztelt Cím!

Ezúton nyilatkozom, hogy az általam eddig használt önkormányzati tulajdonban álló területeket a jövőben is művelni szeretném, azok tekintetében(mint azok eddigi bérlője) az elő-haszonbérleti jogosultságommal a továbbiakban is élni kívánok.

A nyilatkozattal érintett területek a Kozármisleny 092/60, 092/63, 092/66, 092/69, 0133/4, 077/5, és az 593/2hrs.-ú terület egynegyede.

Telefonon egyeztettem a hivatali ügyintézőkkel, hogy fenti hrsz.-ekre továbbhasználati kérelmet kell beadnom, így ezt ezúton megtettem.

Köszönettel:

Kelt.:
Kozármisleny, 2025. okt. 9.

.....
Mohai Péter

Vételi ajánlat

Címzett: Kozármislenyi Város Önkormányzata (7761.Kozármisleny, Pécsi u. 124.)

Vételi ajánlatot tevő: Mohai Péter (

Tárgy: Kozármisleny 593/2-es hrsz. 1/4-ed tulajdonrésze

Tisztelt Önkormányzat!

Vételi ajánlatot szeretnék tenni a város tulajdonában álló fent nevezett ingatlan résztulajdonára (Kozármisleny 593/2hrs.-ú terület 1/4-ed tulajdonrész).

Előzmény:

-Az ingatlan egy viszonylag kicsi terület (1789m² „szántó” művelési ágú ingatlan) annak is csak a negyede amit évek óta bérebe vettem az önkormányzattól.

Az utóbbi években szigorúbb rendeleti háttér miatt a földhivatal már nem jegyzi be a földhasználatot rá és két éve rendre vissza utasítja a szerződésünket és vele együtt a többi szerződésben szereplő ingatlant is tekintve, hogy a szerződés egységes szerkezetbe foglalt és ennek az ingatlanok az önkormányzat csak 1/4-ed részben tulajdonosa így jogilag csak 447,5m²-t tud nekem belőle bérebe adni. Erről a többi tulajdonossal megosztási vázrajz és hozzá járuló nyilatkozat volna szükséges amit el kellene készíteni és minden évben csatolni a szerződés mellé, hogy azt a földhivatal is megfelelőnek találja. Sajnos ez további 2 másik tulajdonossal való további papírozást kívánna meg a jogi szabályozás miatt. Így az önkormányzati hivatal dolgozójával egyeztetve azt a megoldást látnánk célszerűnek ha ez az ingatlanrész ki tudna kerülni a szerződésből, ezért:

-amennyiben az önkormányzatnak nincs terve a fenti ingatlanrészrel úgy a további bérleti szerződések megkönnyítésének céljával meg vásárolnám a területrészt a jelenlegi szántó áraknak megfelelő piaci áron (3.000.000.ft/ha) ami a fenti 447,5m² tekintetében térmértékkel arányosan 134.250.-Ft vételárat jelent.

Jelezném továbbá, hogy bár jelen ajánlatom szándéka csak a fenti ingatlanra vonatkozik, a későbbiekben ezen ajánlatomat az általam bérelt többi ingatlanra is fenntartom amennyiben a város vezetése azokkal nem tervez semmilyen tekintetben és azok értékesítése mellett dönt.

Természetesen ha továbbra is bérleti konstrukcióban gondolkodnak úgy mint eddigi bérlő a továbbiakban is bérelni szeretném őket.

Várom válaszukat, tisztelettel:

.....
Mohai Péter

Kelt.: Kozármisleny, 2025.10.09.

Tárgy: Döntés a kozármislenyi 094/50, 094/52, 094/54 hrsz.-ú ingatlanok földhaszonbérleti szerződése tekintetében

Ügyiratszám: KMH/ /2025.

ELŐTERJESZTÉS

9. E. NAPIREND (BIZOTTSÁGI ÜLÉSEN... NAPIREND)

**KOZÁRMISLENY VÁROS ÖNKORMÁNYZATA KÉPVISELŐ-TESTÜLETE
2025. OKTÓBER 21-EI ÜLÉSÉRE**

ELŐTERJESZTŐ:	DR. POHL MARIETTA POLGÁRMESTER
AZ ELŐTERJESZTÉST KÉSZÍTETTE:	BAYER DÁNIEL MŰSZAKI ÜGYINTÉZŐ
ELŐADÓ:	DR. POHL MARIETTA POLGÁRMESTER
VÉLEMÉNYEZÉSRE MEGKAPTA:	PÉNZÜGYI ÉS TELEPÜLÉSFEJLESZTÉSI BIZOTTSÁG
EGYÉB SZERVEZET:	-
MEGTÁRGYALTA:	PÉNZÜGYI ÉS TELEPÜLÉSFEJLESZTÉSI BIZOTTSÁG
AZ ÜGYBEN KORÁBBAN HOZOTT <u>HATÁROZAT/HATÁLYOS RENDELET:</u>	106/2023. (VIII.08.) ÖK. SZ. HATÁROZAT
<u>HATÁROZAT/RENDELET ELFOGADÁSA:</u>	<i>Egyszerű többség</i>
TÁRGYALÁS MÓDJA:	NYÍLT ÜLÉS
TÖRVÉNYESSÉGI VÉLEMÉNYEZÉSRE BEMUTATVA (ALÁÍRÁS):	
PÉNZÜGYI VEZETŐNEK BEMUTATVA (ALÁÍRÁS):	
TERJEDELEM:	2 OLDAL + MELLÉKLET

Tárgy: Döntés a kozármislenyi 094/50, 094/52, 094/54 hrsz.-ú ingatlanok földhaszonbérleti szerződésének módosításáról

Tisztelt Képviselő-testület!

A Képviselő-testület a 106/2023. (VIII.08.) Ök. sz. határozatával 2023. augusztus 8-án döntött arról, hogy a 094/50, 094/52 és 094/54 hrsz.-ú, összesen 8 ha 261 m² nagyságú földterületeket Mohai Péter gazdálkodó részére 5 évre, azaz 2028.12.31-ig haszonbérbe adja, 85.000 Ft/ha/év díj alapulvételével, évi 682.218,5 Ft bérleti díjért.

A haszonbérleti szerződés 6. pontja kimondja:

„Amennyiben a bérbeadott területek előközművesítése vagy beépítése szükségessé teszi, a bérlő az érintett területrészeket az adott gazdasági év végén kártalanítás nélkül a bérbeadónak visszaadja.”

Tekintettel arra, hogy 2026 második felében iparterület-fejlesztés várható, a terület addig művelés alatt állhat. Ugyanakkor a szerződés idő előtti megszüntetése nem célszerű, mivel az Önkormányzatnak kellene karbantartania a területet a fennmaradó időszakban.

Ezért javasolt a korábbi határozat és a haszonbérleti szerződés módosítása oly módon, hogy a szerződés 2026. július 31-ig legyen érvényben.

A 32/2020. (X.21.) önkormányzati rendelet 13. § (1) bekezdése alapján az üzleti vagyon tekintetében a tulajdonosi jogokat a Képviselő-testület gyakorolja.

„106/2023. (VIII.08.) Ök. sz. határozat

Kozármisleny Város Önkormányzata Képviselő-testülete úgy dönt, hogy a 094/50, 094/52 és 094/54 hrsz.-ú, összesen 8 ha 261 m² nagyságú földterületeket Mohai Péter gazdálkodó részére további 5 évre, azaz 2028.12.31.-ig haszonbérbe adja 85.000,-Ft/ha/év díj alapulvételével évi 682.218,5,- Ft bérleti díjért és azzal a feltétellel, hogy amennyiben a területek ipari-, kereskedelmi fejlesztés megvalósítása folyamán értékesítésre kerülnek, akkor a haszonbérlet kártalanítás nélkül megszűnik a naptári év végén.

A képviselő-testület ennek érdekében Mohai Péter gazdálkodóval a 2019. augusztus 13-án kelt haszonbérleti szerződést a fentiek szerint módosítja és felhatalmazza a Polgármestert a szerződés aláírására.

Határidő: 2023. december 31.

Felelős: képviselő-testület, dr. Biró Károly, polgármester, Boráné dr. Matkó Mária ügyvéd”

4063-7/2025

HASZONBÉRLETI SZERZŐDÉS MÓDOSÍTÁS

amely létrejött egyrészről :

Mohai Péter

Szül:

an: Rékert Anna Katalin

Személyi azonosítója (személyi szám):

Földműves bejegyző hat. száma:

Agrárkamrai nyilvántartási szám:

Adóazonosító:

Lakcíme:

Állampolgársága: magyar.

mint haszonbérbe vevő (a továbbiakban **Haszonbérbe vevő**) valamint,

Kozármisleny Város Önkormányzata

Székhely: 7761 Kozármisleny, Pécsi u. 124.

Adószám: 15332824-2-02

Törzsszám: 15724227

Képviselő: dr. Bíró Károly polgármester

mint haszonbérbe adó (a továbbiakban **Haszonbérbe adó**) között az alábbi feltételek szerint:

1. Szerződő felek megállapodnak, hogy a

Település	Hrsz	Terület (ha)	AK	Művelési ág	Tul.hányad
Kozármisleny	094/50	4,7657	165,50	szántó	1/1
Kozármisleny	094/52	2,4975	86,91	szántó	1/1
Kozármisleny	094/54	0,7631	26,56	szántó	1/1

területre vonatkozó határozott időtartamú haszonbérleti szerződésüket közös megegyezéssel alábbiak szerint módosítják.

2. Szerződő felek rögzítik, hogy a fent rögzített haszonbérleti szerződést annak időtartamára vonatkozóan a mai napon egyező akarattal módosítják. Ennek megfelelően az eredeti haszonbérleti szerződésben feltüntetett bérleti jogviszony a fent megjelölt **2028.12.31.-ig** terjedő időtartamra módosul.
3. Szerződő felek megállapodnak, hogy a fent rögzített haszonbérleti szerződésben, közös megegyezéssel a haszonbérleti díj mértéke a elkövetkezendő **5 évre 85.000.- Ft/év/ha**, mely **682.218,5,- Ft** bérleti díj.
4. Szerződő felek egybehangzóan kijelentik, hogy a jelen megállapodás a 2. és 3. pontjában meghatározott módosítás kivételével az 1. pontban hivatkozott haszonbérleti szerződés változatlan tartalommal áll fenn.

5. Jelen megállapodásban nem szabályozott kérdésekben a Polgári Törvénykönyvről szóló 2013.évi V.tv rendelkezési és a vonatkozó jogszabályok az irányadók, jogvita esetére a felek hatáskörtől függően a Pécsi Járásbíróság illetékességét kötik ki.
6. Amennyiben a bérbeadott területek előkészítéssel, vagy beépítéssel szükségessé teszi, a bérlő az érintett területrészeket az adott gazdasági év végén kártalanítás nélkül a bérbeadónak visszaadja.
7. Haszonbérbe vevő jelen szerződés aláírásával nyilatkozik, hogy
 - a) a jelen szerződés tárgyát képező föld használatba vételével a már birtokában lévő föld területnagysága nem haladja meg a Földforgalmi törvény 16.§ (2)-(5) bekezdése szerinti birtokmaximumot;
 - b) a haszonbérleti szerződés fennállása alatt megfelel a Földforgalmi törvény 40.§ (1)-(4) bekezdésében, valamint a Földforgalmi törvény 41.§-ban foglalt feltételeknek, a föld használatát – a törvényben meghatározott esetek kivételével – másnak nem engedi át, azt maga használja, és ennek során eleget tesz a földhasznosítási kötelezettségnek;
 - c) nincs jogerősen megállapított és fennálló földhasználati díjtartozása.
 - d) a szerződésben feltüntetett adatai a valóságnak megfelelnek és a földhasználata a törvényben foglalt korlátozásokat nem sérti.
8. Szerződő felek jelen megállapodást elolvasták, értelmezték, és mint akaratukkal mindenben megegyezőt jóváhagyólag írták alá.

Kelt: Kozármisleny, 2023. december 19.

Haszonbérbe adó

.....
Haszonbérbe vevő

Tanúk aláírom, ezáltal az aláírás valóságát és az aláíró személyazonosságát igazolom:

1. Név: KÖVESDI NIKOLETTA.....

2. Név: Bayer Dániel

Lakcím:

Lakcím:

Aláírás:

Aláírás:

Tárgy: Döntés a kozármislenyi 094/7, 094/8, 094/9, 094/10, 094/11, 094/12, 094/13, 094/14 hrsz.-ú ingatlanok földhaszonbérleti szerződése tekintetében

Ügyiratszám: KMH/ /2025.

ELŐTERJESZTÉS

**9.F. NAPIRENDI PONT (BIZOTTSÁGI ÜLÉSEN... NAPIREND)
KOZÁRMISLENY VÁROS ÖNKORMÁNYZATA KÉPVISELŐ-TESTÜLETE
2025. OKTÓBER 21.-EI ÜLÉSÉRE**

ELŐTERJESZTŐ:	DR. POHL MARIETTA POLGÁRMESTER
AZ ELŐTERJESZTÉST KÉSZÍTETTE:	BAYER DÁNIEL MŰSZAKI ÜGYINTÉZŐ
ELŐADÓ:	DR. POHL MARIETTA POLGÁRMESTER
VÉLEMÉNYEZÉSRE MEGKAPTA:	PÉNZÜGYI ÉS TELEPÜLÉSFEJLESZTÉSI BIZOTTSÁG
EGYÉB SZERVEZET:	-
MEGTÁRGYALTA:	PÉNZÜGYI ÉS TELEPÜLÉSFEJLESZTÉSI BIZOTTSÁG
AZ ÜGYBEN KORÁBBAN HOZOTT <u>HATÁROZAT/HATÁLYOS RENDELET:</u>	187/2024. (X.29.) ÖK. SZ. HATÁROZAT
<u>HATÁROZAT/RENDELET ELFOGADÁSA:</u>	<i>Egyszerű többség</i>
TÁRGYALÁS MÓDJA:	NYÍLT ÜLÉS
TÖRVÉNYESSÉGI VÉLEMÉNYEZÉSRE BEMUTATVA (ALÁÍRÁS):	
PÉNZÜGYI VEZETŐNEK BEMUTATVA (ALÁÍRÁS):	
TERJEDELEM:	2 OLDAL + MELLÉKLET

Tárgy: Döntés a kozármislenyi 094/7, 094/8, 094/9, 094/10, 094/11, 094/12, 094/13, 094/14 hrsz.-ú ingatlanok (3,9957 ha) földhaszonbérleti szerződése tekintetében.

Tisztelt Képviselő-testület!

2025 szeptember 19-én egy mezőgazdasági vállalkozó azzal a kéréssel fordult önkormányzatunkhoz, hogy a jelenleg haszonbérleti szerződés alapján művelt szántóterületeket a jövőben is szeretné tovább művelni. Ennek érdekében kezdeményezte a haszonbérleti szerződés további 1 évvel, 2026. december 31-ig történő meghosszabbítását.

Kozármisleny Város Önkormányzata az önkormányzat vagyonáról és a vagyongazdálkodásáról szóló 32/2020. (X.21.) önkormányzati rendelet 13. § (1) bekezdése alapján az üzleti vagyon tekintetében a képviselő-testület gyakorolja a tulajdonosi jogokat.

A fentiek alapján javaslom, hogy a képviselő-testület járuljon hozzá a 094/7, 094/8, 094/9, 094/10, 094/11, 094/12, 094/13, valamint a 094/14 helyrajzi számú, összesen 3,9957 ha nagyságú szántóterületek további 1 éves időtartamra történő haszonbérbe adásához, az alábbi feltételekkel:

- **Bérleti díj:** 110.000 Ft/ha/év
- **Éves összesített bérleti díj:** 439.527 Ft/év
- **Szerződés időtartama:** 2026. december 31-ig



I. ábra: A bérbeadandó területek (az autópályától délre).

Fontos, hogy azzal a feltétellel kerüljenek bérbeadásra a területek, hogy ha az ipari fejlesztés megvalósítása folyamán a területek értékesítésre kerülnek, akkor a haszonbérleti jogviszony az érintett naptári év végére a bérlő külön kártalanítása nélkül Bérbeadó által megszüntetésre kerül. Az érintett ingatlanok a jövő évi fejlesztési elképzelésekben nem szerepelnek.

Kérem a Tisztelt Képviselő-testületet, hogy a fenti javaslatot megtárgyalni és a döntést meghozni szíveskedjen.

Határozati javaslat:

...../2025. (IX.23.) Ök. sz.határozat

Kozármisleny Város Önkormányzata Képviselő-testülete úgy dönt, hogy a 094/7, 094/8, 094/9, 094/10, 094/11, 094/12, 094,13 és 094/14 hrsz-ú, összesen 3,9957 ha nagyságú földterületeket Kun Zoltán Kálmán gazdálkodó részére további **1 évre** azaz 2026.12.31.-ig haszonbérbe adja **110.000,- Ft/ha/év** díj alapulvételével évi 439.527,- Ft haszonbérleti díjért és azzal a feltétellel, hogy amennyiben a területek, az ipari fejlesztés megvalósítása folyamán értékesítésre kerülnek, akkor a haszonbérlet kártalanítás nélkül megszűnik, a naptári év végén.

A képviselő -testület felhatalmazza a Polgármestert a haszonbérleti szerződés aláírására.

Határidő: 2025. december 31.

Felelős: képviselő-testület, dr. Pohl Marietta, polgármester, az önkormányzat ügyvédje

Kozármisleny, 2025. szeptember

dr. Pohl Marietta sk.
polgármester

Kozármisleny Város Önkormányzata
7761 Kozármisleny Pécsi u. 124.

444/6564-1/2015
TISZT. TESTÜLET
95.7.

Dr. Pohl Marietta Polgármester Asszony részére

Tisztelt Polgármester Asszony, Tisztelt Testület!

Alulírott Kun Zoltán alatti lakós, mezőgazdasági vállalkozó az elmúlt nyolc évben a város tulajdonában lévő Kozármisleny 094/7-14 - es hrsz.- ú összesen 3,9957 ha. szántóterületeket műveltem.

Mivel az Önökkel kötött haszonbérleti szerződés 2025 december 31.-vel lejár, azzal a kéréssel fordulok a Tisztelt Polgármester Asszonyhoz és a Tisztelt Testülethez, hogy a szerződést a 2026-ös gazdasági évre szíveskedjenek meghosszabbítani!

Tájékoztatom Önöket, hogy 2025-es gazdasági évre járó földbérlet díját folyó év augusztus 14.-én az Önkormányzat számlájára átutaltam.

A 2025-es gazdasági évre 110.000,-ft/ha bérletidíj ajánlatomat elfogadni szíveskedjenek!

Tájékoztatom a Tisztelt Testületet, hogy a 2026-os gazdasági évben gabona lenne a területen vetve, amely várható learatásának ideje max. július 15. Abban az esetben, ha a város fejlesztési tervében szereplő beruházás miatt a területen munkafolyamat indulna a betakarítás előtt, annak kockázatát kárigény nélkül tudomásul veszem. A betakarítható területre járó bérletidíjat természetesen megfizetem.

Kérem a Tisztelt Testületet, hogy a szerződésemet a 2026 évre meghosszabbítani szíveskedjenek!

Egerág, 2025. szeptember 18.

Tisztelettel:

KUN ZOLTÁN
mg. vállalkozó
7761 Egerág, Szabadság t. 3
Telefonszám: 43431360-2127

Kun-Zoltán

mg.-i vállalkozó

Tárgy: Döntés a kozármislenyi 094/48, 094/57, 094/59 hrsz.-ú ingatlanok földhaszonbérleti szerződése tekintetében

Ügyiratszám: KMH/ /2025.

ELŐTERJESZTÉS

9.G. NAPIREND (BIZOTTSÁGI ÜLÉSEN... NAPIREND)

**KOZÁRMISLENY VÁROS ÖNKORMÁNYZATA KÉPVISELŐ-TESTÜLETE
2025. OKTÓBER 21-EI ÜLÉSÉRE**

ELŐTERJESZTŐ:	DR. POHL MARIETTA POLGÁRMESTER
AZ ELŐTERJESZTÉST KÉSZÍTETTE:	BAYER DÁNIEL MŰSZAKI ÜGYINTÉZŐ
ELŐADÓ:	DR. POHL MARIETTA POLGÁRMESTER
VÉLEMÉNYEZÉSRE MEGKAPTA:	PÉNZÜGYI ÉS TELEPÜLÉSFEJLESZTÉSI BIZOTTSÁG
EGYÉB SZERVEZET:	-
MEGTÁRGYALTA:	PÉNZÜGYI ÉS TELEPÜLÉSFEJLESZTÉSI BIZOTTSÁG
AZ ÜGYBEN KORÁBBAN HOZOTT <u>HATÁROZAT/HATÁLYOS RENDELET:</u>	219/2024. (XII.10.) ÖK. SZ. HATÁROZAT
<u>HATÁROZAT/RENDELET ELFOGADÁSA:</u>	<i>Egyszerű többség</i>
TÁRGYALÁS MÓDJA:	NYÍLT ÜLÉS
TÖRVÉNYESSÉGI VÉLEMÉNYEZÉSRE BEMUTATVA (ALÁÍRÁS):	
PÉNZÜGYI VEZETŐNEK BEMUTATVA (ALÁÍRÁS):	
TERJEDELEM:	3 OLDAL + MELLÉKLET

Tárgy: Döntés a kozármislenyi 094/48, 094/57, 094/59 hrsz.-ú ingatlanok földhaszonbérleti szerződése tekintetében

Tisztelt Képviselő-testület!

2025. októberében egy gazdálkodó azzal a kéréssel fordult önkormányzatunkhoz, hogy az eddig haszonbérleti szerződés alapján művelt, lenti szántóterületeket a jövőben is szeretné művelni, így ezúton kezdeményezi a szerződés további 1 évre való meghosszabbítását, 2026.12.31.-ig.



I. ábra: Bérbeadandó területek (az autópályától délre).

Kozármisleny Város Önkormányzata az önkormányzat vagyonáról és a vagyongazdálkodásáról szóló 32/2020. (X.21.) önkormányzati rendelete 13. § (1) bekezdése alapján az üzleti vagyon tekintetében a képviselő-testület gyakorolja a tulajdonosi jogokat.

2026 második felében iparterület-fejlesztés várható, amely során szennyvíz- és úthálózat kialakítására kerül sor. Ennek következtében az érintett területek legfeljebb 2026. július 31-ig adhatók haszonbérbe.

A képviselő-testület döntése értelmében a 094/48, 094/57 és 094/59 hrsz.-ú területek 2026. július 31-ig haszonbérbe adhatók a gazdálkodó részére.

Az eddigi haszonbérleti díj 100.000 Ft/ha/év volt, amely alapján a teljes éves bérleti díj 326.260 Ft. Mivel a bérleti időszak 2026. július 31-ig tart, az új díj féléves időszakra vonatkozik, azaz 100.000 Ft/ha/félév, összesen 326.260 Ft.

Határozati javaslat:

...../2025. (X. 21.) Ök. sz.határozat

Kozármisleny Város Önkormányzata Képviselő-testülete úgy dönt, hogy a 094/48, 094/57 és 094/59 hrsz.-ú, összesen 3 ha 2626 m² nagyságú földterületeket Kontár Kornél Gusztáv gazdálkodó részére 2026. július 31-ig haszonbérbe adja, 100.000 Ft/ha/félév díj alapulvételével, összesen 326.260 Ft bérleti díjért.

A képviselő -testület felhatalmazza a Polgármestert a haszonbérleti szerződés aláírására.

Határidő: 2025. december 31.

Felelős: képviselő-testület, dr. Pohl Marietta, polgármester, ügyvéd az önkormányzat ügyvédje

Kozármisleny, 2025. október 21.

dr. Pohl Marietta sk.
polgármester

Bayer Dániel

Feladó: Kornél Kontár
Küldve: péntek 2025. október 10 16:25
Címzett: Bayer Dániel
Tárgy: Kérelem földhasználat
Mellékletek: KÉRELEM kozármisleny.docx

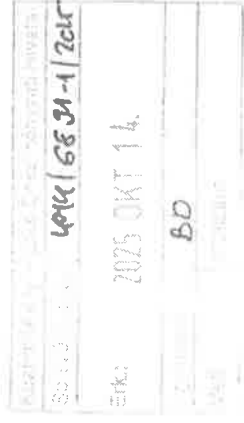

Kedves Dániel !

Előzetes telefonbeszélgetésünkre hivatkozva küldöm a kérelmet !

Üdv.

Kontár -Kovács Réka

Üdvözlettel,

Kontár Kornél Gazdász, EV

Tel:
e-mail

KERTELM

Alulírott, Kontár Kornél Gusztáv (szül. Kontár Kornél Gusztáv, szül.hely, idő:

szem.az.: yja neve főazonosító jel:

regszám: IAK reg.szám:

azonosító: családi gazdálkodó, a BAMHK Földművelésügyi Igazgatóságán

ammon van regisztrálva, lakcím:

nt

haszonbérlo kérem,

Település	Helyrajzi szám	Művelési ág	Terület (ha,m ²)	AK
Közármislény	094/57	szántó	1,4544	50,61
Közármislény	094/59	szántó	0,2368	8,24
Közármislény	094/48	szántó	1,5714	53,2

hogy, az alábbi táblázatban megjelölt területekre a megbeszelt időtartamig sziveskedjenek kiállítani a fölhaszonbérleti szerződést.

Kelt: Egerág, 2025. október 10.

Tisztelettel,

Kontár Kornél Gusztáv
haszonbérlo

Tárgy: Döntés a kozármislenyi 0144/84, 0144/87, 0144/89, 0144/91 és 0141/6 „b” hrsz.-ú ingatlanok földhaszonbérleti szerződése tekintetében

Ügyiratszám: KMH/ /2025.

ELŐTERJESZTÉS

**9.H. NAPIRENDI PONT (BIZOTTSÁGI ÜLÉSEN...NAPIREND)
KOZÁRMISLENY VÁROS ÖNKORMÁNYZATA KÉPVISELŐ-TESTÜLETE
2025. OKTÓBER 21.-EI ÜLÉSÉRE**

ELŐTERJESZTŐ:	DR. POHL MARIETTA POLGÁRMESTER
AZ ELŐTERJESZTÉST KÉSZÍTETTE:	BAYER DÁNIEL MŰSZAKI ÜGYINTÉZŐ
ELŐADÓ:	DR. POHL MARIETTA POLGÁRMESTER
VÉLEMÉNYEZÉSRE MEGKAPTA:	PÉNZÜGYI ÉS TELEPÜLÉSFEJLESZTÉSI BIZOTTSÁG
EGYÉB SZERVEZET:	-
MEGTÁRGYALTA:	PÉNZÜGYI ÉS TELEPÜLÉSFEJLESZTÉSI BIZOTTSÁG
AZ ÜGYBEN KORÁBBAN HOZOTT <u>HATÁROZAT/HATÁLYOS RENDELET:</u>	186/2024. (X.29.) ÖK. SZ. HATÁROZAT
<u>HATÁROZAT/RENDELET ELFOGADÁSA:</u>	<i>Egyszerű többség</i>
TÁRGYALÁS MÓDJA:	NYÍLT ÜLÉS
TÖRVÉNYESSÉGI VÉLEMÉNYEZÉSRE BEMUTATVA (ALÁÍRÁS):	
PÉNZÜGYI VEZETŐNEK BEMUTATVA (ALÁÍRÁS):	
TERJEDELEM:	2 OLDAL + MELLÉKLET

Tárgy: Döntés a kozármislenyi 0144/84, 0144/87, 0144/89, 0144/91 és 0141/6 „b” hrsz.-ú ingatlanok földhaszonbérleti szerződése tekintetében

Tisztelt Képviselő-testület!

2025. októberében egy gazdálkodó azzal a kéréssel fordult önkormányzatunkhoz, hogy az alábbi szántóterületeket a jövőben is szeretné művelni, így ezúton kezdeményezi a haszonbérleti szerződés megkötését, 2026.12.31.-ig.

Kozármisleny Város Önkormányzata az önkormányzat vagyonáról és a vagyongazdálkodásáról szóló 32/2020. (X.21.) önkormányzati rendelet 13. § (1) bekezdése alapján az üzleti vagyon tekintetében a képviselő-testület gyakorolja a tulajdonosi jogokat.

A 0144/84, 0144/87, 0144/89, 0144/91 és 0141/6 „b” helyrajzi számú 4,5429 ha nagyságú területek további 1 éves időtartamra haszonbérbe adhatóak a gazdálkodó részére.



I. ábra: A bérbeadandó területek (a József Attila u. és az elkerülőút kereszteződésénél, valamint a „barackos” déli része).

Az eddigi haszonbérleti díj **85.000,-Ft/ha/év volt, tehát jövő évre 386.147,-Ft/év haszonbérleti díjat fog fizetni a gazdálkodó az önkormányzat részére.**

Fontos, hogy azzal a feltétellel kerüljenek bérbeadásra a területek, hogy ha az ipari fejlesztés megvalósítása folyamán a területek értékesítésre kerülnek, akkor a haszonbérleti jogviszony az érintett naptári év végére a bérlő külön kártalanítása nélkül Bérbeadó által megszüntetésre kerül. Az érintett ingatlanok a jövő évi fejlesztési elképzelésekben nem szerepelnek.

Kérem a Tisztelt Képviselő-testületet, hogy a fenti javaslatot megtárgyalni és a döntést meghozni szíveskedjen.

Határozati javaslat:

...../2024. (X.29.) Ök. sz.határozat

Kozármisleny Város Önkormányzata Képviselő-testülete úgy dönt, hogy a 0144/80, 0144/84, 0144/87, 0144/89, 0144/91 és 0141/6 „b” hrsz-ú, összesen 4,8 ha nagyságú földterületeket Aczél Gyula gazdálkodó részére **1 évre** azaz 2026.12.31.-ig haszonbérbe adja **85.000,-Ft/ha/év díj** alapulvételével évi 386.147,- Ft bérleti díjért és azzal a feltétellel, hogy amennyiben a területek az ipari fejlesztés megvalósítása folyamán értékesítésre kerülnek, akkor a szerződés külön kártalanítás nélkül Bérbeadó által a naptári év végére megszüntetésre kerül.

A képviselő -testület felhatalmazza a Polgármestert a haszonbérleti szerződés aláírására.

Határidő: 2025. december 31

Felelős: képviselő-testület, dr. Pohl Marietta, polgármester, az önkormányzat ügyvédje

Kozármisleny, 2025. október 21.

dr. Pohl Marietta sk.
polgármester

Kérelem

Alulírott Aczél Gyula (szül.: _____, an.: _____) östermelői igazolvány
száma: _____ kamarai azonosító: _____ NÉBIH tevékenység azonosító:
_____, szeretném a jövő évben (2026) továbbra is művelni a 0144/84, 0144/87,
0144/89, 0144/91 és 0141/6 „b hrsz-eket.

Kozármisleny, 2025.10.15.

.....
Aczél Gyula

Tárgy: Döntés a Versenyképes Járások pályázaton elnyert finanszírozás terhére mobilszínpad beszerzése kapcsán

Ügyiratszám: KMH/ /2025

ELŐTERJESZTÉS

10. NAPIRENDI PONT

**KOZÁRMISLENY VÁROS ÖNKORMÁNYZATA KÉPVISELŐ-TESTÜLETE
2025. OKTÓBER 21-ÉN TARTANDÓ ÜLÉSÉRE**

ELŐTERJESZTŐ:	DR. POHL MARIETTA POLGÁRMESTER
AZ ELŐTERJESZTÉST KÉSZÍTETTE:	RADÓ GÁBOR ÜGYINTÉZŐ
ELŐADÓ:	HUBA-VARGA NIKOLETT ÜGYVEZETŐ
VÉLEMÉNYEZÉSRE MEGKAPTA:	PÉNZÜGYI- ÉS TELEPÜLÉSFEJLESZTÉSI BIZOTTSÁG
EGYÉB SZERVEZET:	-
MEGTÁRGYALTA:	-
AZ ÜGYBEN KORÁBBAN HOZOTT HATÁROZAT/HATÁLYOS RENDELET:	99/2024. (VI.25.) Ök. sz. határozat
<u>HATÁROZAT/RENDELET</u> ELFOGADÁSA:	EGYSZERŰ TÖBBSÉG
TÁRGYALÁS MÓDJA:	
TÖRVÉNYESSÉGI VÉLEMÉNYEZÉSRE BEMUTATVA (ALÁÍRÁS):	-
PÉNZÜGYI VEZETŐNEK BEMUTATVA (ALÁÍRÁS):	-
TERJEDELEM:	3 OLDAL

Tisztelt Képviselő-testület!

Előzmények:

Kozármisleny Város Önkormányzata 2025 júniusában pályázatot nyújtott be konzorciumban a Versenyképes járások konstrukcióra mobilszínpad vásárlás tárgyában.

Konzorcium vezető: Kozármisleny Város Önkormányzata

Konzorciumi partnereink:

Orfű Önkormányzata

Hosszúhetény Önkormányzata

Elnyert forrás összesen: 17.127 eFt

Az ajánlatételre felkért 3 darab cég közül, 3 küldött be érvényes és összehasonlítható ajánlatot e-mailben, az ajánlatkérésben megjelölt ajánlattételi határidőig a lentiek szerint:

1. ajánlat

Ajánlatot adó neve	Sztrereo-Tech Kft.
Székhely/telephely	7622.Pécs, Somogyi Béla u.9.
Adószáma	13569039-2-02
Ajánlati ár	17.130.268 Ft.
Alanyi adómentes?	Nem

2. ajánlat

Ajánlatot adó neve	Microsound Kereskedelmi és Szolgáltató Kft.
Székhely/telephely	1037.Budapest, Kunigunda útja 39.
Adószáma	13588098-2-41
Ajánlati ár	18.728.690 Ft.
Alanyi adómentes?	Nem

3. ajánlat

Ajánlatot adó neve	Power Alarm Kft.
Székhely/telephely	7773.Villány, Batthyány Lajos u.37.
Adószáma	22987196-2-02
Ajánlati ár	18.137.378 Ft.
Alanyi adómentes?	Nem

A beérkezett érvényes, összehasonlítható és független árajánlatok alapján, az ajánlatok értékelését követően - a bírálati, szakmai szempontokat figyelembe véve - az alább megjelölt szállító ajánlatát találtuk megfelelőnek. Javasoljuk az ajánlatkérés és a benyújtott nyertes ajánlat alapján a megrendelés elindítását.

Bírálati szempontokat figyelembe véve a legkedvezőbb ajánlatot adta:

Sztereo-Tech Kft. 7622. Pécs, Somogyi Béla u.9.

Kérem a Képviselő-testületet, hogy az előterjesztés megvitatását követően az alábbi határozati javaslatot elfogadni szíveskedjen:

Határozati javaslatok:

.../2025. (X.21.) Ök. sz. határozat:

Kozármisleny Város Önkormányzata Képviselő-testülete úgy határoz, hogy a **Versenyképes járások konstrukcióra mobilszínpad vásárlás tárgyában** egyszerű beszerzési eljárásban a nyertes ajánlattevő:

Kozármisleny Város Önkormányzata Képviselő-testülete felhatalmazza Polgármester Asszonyt a szerződést kidolgozza, és megkösse.

Határidő: azonnal

Felelős: Dr. Pohl Marietta polgármester

Kozármisleny, 2025. október 16.

dr. Pohl Marietta s.k.
polgármester



VERSENYKÉPES JÁRÁSOK
PROGRAM

Árajánlat értékelő

A projekt címe:	Mobilszínpad vásárlása
A projekt kódszáma:	4034428957
Értékelés időpontja	2025. 10. 08.
Értékelés helyszíne	Kozármisleny, Önkormányzati Hivatal
Értékelési szempont	Legalacsonyabb ár
Értékelés tárgya	Mobilszínpad vásárlása
Értékelésben résztvevők	Plávics Annamária – szakmai vezető Radó Gábor- projektkoordinátor Jenczer Zoltán- pénzügyi vezető

Az ajánlatételre felkért 3 darab cég közül, 3 darab érvényes és összehasonlítható ajánlat érkezett be e-mailben az ajánlatkérésben megjelölt ajánlattételi határidőig napjainkig a lentiek szerint.

1. ajánlat

Ajánlatot adó neve	Sztereo-Tech Kft.
Székhely/telephely	7622. Pécs, Somogyi Béla u.9.
Adószáma	13569039-2-02
Ajánlati ár	17.130.268 Ft.
Alanyi adómentes? A megfelelő aláhúzó	Igen <u>Nem</u>

2. ajánlat

Ajánlatot adó neve	Microsound Kereskedelmi és Szolgáltató Kft.
Székhely/telephely	1037.Budapest, Kunigunda útja 39.
Adószáma	13588098-2-41
Ajánlati ár	18.728.690 Ft.
Alanyi adómentes? A megfelelő aláhúzó	Igen <u>Nem</u>

3. ajánlat

Ajánlatot adó neve	Power Alarm Kft.
Székhely/telephely	7773. Villány, Batthyány Lajos u.37.
Adószáma	22987196-2-02
Ajánlati ár	18.137.378 Ft.
Alanyi adómentes? A megfelelő aláhúzó	Igen <u>Nem</u>

A beérkezett érvényes, összehasonlítható és független árajánlatok alapján, az ajánlatok értékelését követően - a bírálati, szakmai szempontokat figyelembe véve - az alább megjelölt szállító ajánlatát találtuk megfelelőnek.

Javasoljuk az ajánlatkérés és a benyújtott nyertes ajánlat alapján a megrendelés elindítását:

Bírálati szempontokat figyelembe véve a legkedvezőbb ajánlatot adta:

Sztereo-Tech Kft. 7622. Pécs, Somogyi Béla u.9.

Kozármisleny, 2025. 10. 08.

Radó Gábor

Jae

Jenczer

Tárgy: Döntés a Versenyképes Járások pályázaton elnyert finanszírozás terhére kamerarendszer beszerzése kapcsán

Ügyiratszám: KMH/ /2025

ELŐTERJESZTÉS

**11. NAPIRENDI PONT
KOZÁRMISLENY VÁROS ÖNKORMÁNYZATA KÉPVISELŐ-TESTÜLETE
2025. OKTÓBER 21-ÉN TARTANDÓ ÜLÉSÉRE**

ELŐTERJESZTŐ:	DR. POHL MARIETTA POLGÁRMESTER
AZ ELŐTERJESZTÉST KÉSZÍTETTE:	RADÓ GÁBOR ÜGYINTÉZŐ
ELŐADÓ:	HUBA-VARGA NIKOLETT ÜGYVEZETŐ
VÉLEMÉNYEZÉSRE MEGKAPTA:	PÉNZÜGYI- ÉS TELEPÜLÉSFEJLESZTÉSI BIZOTTSÁG
EGYÉB SZERVEZET:	-
MEGTÁRGYALTA:	-
AZ ÜGYBEN KORÁBBAN HOZOTT HATÁROZAT/HATÁLYOS RENDELET:	99/2024. (VI.25.) Ök. sz. határozat
<u>HATÁROZAT/RENDELET</u> ELFOGADÁSA:	EGYSZERŰ TÖBBSÉG
TÁRGYALÁS MÓDJA:	
TÖRVÉNYESSÉGI VÉLEMÉNYEZÉSRE BEMUTATVA (ALÁÍRÁS):	-
PÉNZÜGYI VEZETŐNEK BEMUTATVA (ALÁÍRÁS):	-
TERJEDELEM:	3 OLDAL

Tisztelt Képviselő-testület!

Előzmények:

Kozármisleny Város Önkormányzata 2025 júniusában pályázatot nyújtott be konzorciumban a Versenyképes járások konstrukcióra Traffipax és kamerarendszer vásárlás tárgyában.

Konzorcium vezető: Kozármisleny Város Önkormányzata

Konzorciumi partnereink:

Kisherend Önkormányzata

Hosszúhetény Önkormányzata

Elnyert forrás összesen: 43.732 eFt

Közbeszerzési szakértő hivatalos állásfoglalása alapján a közös projektcél meghatározza az egybeszámitás kérdéskörét, azaz a különböző önkormányzatok beszerzését mesterségesen részekre bontani nem lehet a becsült érték meghatározásánál:

1./ Habár 3 önkormányzat nyerte el a támogatást, azonban a közös projektcélra figyelemmel egybeszámitási kötelezettség áll fenn, melyre figyelemmel a Kbt. 112.§ (1) bekezdés b) pontja szerint **nyílt közbeszerzési eljárást szükséges lefolytatni.**

A közbeszerzési eljárást az önkormányzatok külön-külön is lefolytathatják, de lehetőség van egy eljárás keretében 3 részajánlattétel biztosításával is lefolytatni.

A közbeszerzési eljárás lefolytatásához Kozármisleny város Önkormányzatának közbeszerzőt kell beszereznie.

Kérem a Képviselő-testületet, hogy az előterjesztés megvitatását követően az alábbi határozati javaslatot elfogadni szíveskedjen:

Határozati javaslatok:

1.)/2025. (X.21) Ök. sz. határozat:

Kozármisleny Város Önkormányzata Képviselő-testülete úgy határoz, hogy a Traffipax és kamerarendszer vásárlás tárgyában elnyert projekt keretében Kozármisleny Város Önkormányzata írjon ki egyszerű beszerzési eljárást a közbeszerzési eljárás lefolytatására.

Kozármisleny Város Önkormányzata Képviselő-testülete felhatalmazza Polgármester Asszonyt hogy a beszerzést indítsa el.

Határidő: azonnal

Felelős: Dr. Pohl Marietta polgármester

Kozármisleny, 2025. október 16.

dr. Pohl Marietta s.k.
polgármester

Tárgy: Döntés „A villamosáram beszerzése” tárgyában a KEF Villamos energia központosított beszerzése 2026/2027 tárgyú keretmegállapodáshoz való önkéntes csatlakozásról, valamint az eljárás második részének versenyújranyitással történő lefolytatásáról

Ügyiratszám: KMH/ /2025

ELŐTERJESZTÉS

12. NAPIRENDI PONT KOZÁRMISLENY VÁROS ÖNKORMÁNYZATA KÉPVISELŐ-TESTÜLETE 2025. OKTÓBER 21-ÉN TARTANDÓ ÜLÉSÉRE

ELŐTERJESZTŐ:	DR. POHL MARIETTA POLGÁRMESTER
AZ ELŐTERJESZTÉST KÉSZÍTETTE:	HUBA-VARGA NIKOLETT ÜGYVEZETŐ
ELŐADÓ:	HUBA-VARGA NIKOLETT ÜGYVEZETŐ
VÉLEMÉNYEZÉSRE MEGKAPTA:	PÉNZÜGYI- ÉS TELEPÜLÉSFEJLESZTÉSI BIZOTTSÁG
EGYÉB SZERVEZET:	-
MEGTÁRGYALTA:	-
AZ ÜGYBEN KORÁBBAN HOZOTT HATÁROZAT/HATÁLYOS RENDELET:	99/2024. (VI.25.) Ök. sz. határozat
<u>HATÁROZAT/RENDELET ELFOGADÁSA:</u>	EGYSZERŰ TÖBBSÉG
TÁRGYALÁS MÓDJA:	NÉVSZERINTI SZAVAZÁS
TÖRVÉNYESSÉGI VÉLEMÉNYEZÉSRE BEMUTATVA (ALÁÍRÁS):	-
PÉNZÜGYI VEZETŐNEK BEMUTATVA (ALÁÍRÁS):	-
TERJEDELEM:	3 OLDAL

Tisztelt Képviselő-testület!

Előzmények:

Kozármisleny Város Önkormányzata mint Ajánlatkérő nyílt közbeszerzési eljárást indított „Villamos energia és földgáz beszerzése” tárgyában, melyet EKR000666152025 szám alatt lefolytatott. Az eljárás 3 részt tartalmazott, melyek a következők voltak:

1. A rész neve és száma: Általános felhasználású villamos energia 1
2. A rész neve és száma: Közvilágítási célú villamos energia 2
3. A rész neve és száma: Földgáz beszerzése 3

Az eljárás sikertelenül zárult mind a 3 rész tekintetében.

Az új eljárás:

Kozármisleny Város Önkormányzata Képviselő-testülete megindítja a „Villamos energia beszerzése Kozármisleny Város Önkormányzata és intézményei részére 2026 energia évre” tárgyú és a "Villamos energia központosított beszerzése – 2026/27” tárgyú, KM01VE2627” tárgyú keretmegállapodás második részének versenyújranyitással történő lefolytatásával, a Kbt. 105. § (2) bekezdés c) pontja szerint közbeszerzési eljárását, továbbá jóváhagyja a közbeszerzési eljáráshoz kapcsolódó ajánlattételi felhívást és a közbeszerzési dokumentumok mintát.

Kozármisleny Város Önkormányzat Képviselő-testülete 3 tagú Bíráló Bizottság megalapítására az alábbi bizottsági tagokat jóváhagyja:

- Plávicz Annamária közbeszerzés tárgya szerinti tapasztalattal rendelkező szakember,
- Jenczer Zoltán pénzügyi tapasztalattal rendelkező szakember,
- Dr. Turi Ákos: jogi és közbeszerzési tapasztalattal rendelkező szakember.

A közbeszerzésekről szóló 2015. évi CXLI. törvény (Kbt.) 27.§ (5) bekezdése kimondja, hogy *„Az ajánlatkérő nevében az eljárást lezáró döntést meghozó személy nem lehet a bírálóbizottság tagja. Testületi döntéshozatal esetén a döntéshozó kizárólag tanácskozási joggal rendelkező személyt delegálhat a bírálóbizottságba. Testületi döntéshozatal esetében név szerinti szavazást kell alkalmazni.”*

Kérem a Képviselő-testületet, hogy az előterjesztés megvitatását követően az alábbi határozati javaslatot elfogadni szíveskedjen:

Határozati javaslatok:

1.) **..../2025. (X.21.) Ök. sz. határozat:**

Kozármisleny Város Önkormányzata Képviselő-testülete megindítja a „Villamos energia beszerzése Kozármisleny Város Önkormányzata és intézményei részére 2026 energia évre” tárgyú és a "Villamos energia központosított beszerzése – 2026/27” tárgyú, KM01VE2627” tárgyú keretmegállapodás második részének versenyújranyitással történő lefolytatásával, a Kbt. 105. § (2) bekezdés c) pontja szerint közbeszerzési eljárását, továbbá jóváhagyja a

közbeszerzési eljáráshoz kapcsolódó ajánlattételi felhívást és a közbeszerzési dokumentumok mintát.

Kozármisleny Város Önkormányzat Képviselő-testülete 3 tagú Bíráló Bizottság megalapítására az alábbi bizottsági tagokat jóváhagyja:

- Plávics Annamária közbeszerzés tárgya szerinti tapasztalattal rendelkező szakember,
- Jenczer Zoltán pénzügyi tapasztalattal rendelkező szakember,
- Dr. Turi Ákos: jogi és közbeszerzési tapasztalattal rendelkező szakember.

Határidő: azonnal

Felelős: Dr. Pohl Marietta polgármester

Kozármisleny, 2025. október 16.

dr. Pohl Marietta s.k.
polgármester

Tárgy: Döntés „A földgáz beszerzése” tárgyában a KEF Földgáz energia központosított beszerzése 2026/2027 tárgyú keretmegállapodáshoz való önkéntes csatlakozásról, valamint az eljárás második részének versenyújranyitással történő lefolytatásáról

Ügyiratszám: KMH/ /2025

ELŐTERJESZTÉS

13. NAPIRENDI PONT KOZÁRMISLENY VÁROS ÖNKORMÁNYZATA KÉPVISELŐ-TESTÜLETE 2025. OKTÓBER 21-ÉN TARTANDÓ ÜLÉSÉRE

ELŐTERJESZTŐ:	DR. POHL MARIETTA POLGÁRMESTER
AZ ELŐTERJESZTÉST KÉSZÍTETTE:	HUBA-VARGA NIKOLETT ÜGYVEZETŐ
ELŐADÓ:	HUBA-VARGA NIKOLETT ÜGYVEZETŐ
VÉLEMÉNYEZÉSRE MEGKAPTA:	PÉNZÜGYI- ÉS TELEPÜLÉSFEJLESZTÉSI BIZOTTSÁG
EGYÉB SZERVEZET:	-
MEGTÁRGYALTA:	-
AZ ÜGYBEN KORÁBBAN HOZOTT HATÁROZAT/HATÁLYOS RENDELET:	99/2024. (VI.25.) Ök. sz. határozat
<u>HATÁROZAT/RENDELET</u> ELFOGADÁSA:	EGYSZERŰ TÖBBSÉG
TÁRGYALÁS MÓDJA:	NÉVSZERINTI SZAVAZÁS
TÖRVÉNYESSÉGI VÉLEMÉNYEZÉSRE BEMUTATVA (ALÁÍRÁS):	-
PÉNZÜGYI VEZETŐNEK BEMUTATVA (ALÁÍRÁS):	-
TERJEDELEM:	3 OLDAL

Tisztelt Képviselő-testület!

Előzmények:

Kozármisleny Város Önkormányzata mint Ajánlatkérő nyílt közbeszerzési eljárást indított „Villamos energia és földgáz beszerzése” tárgyában, melyet EKR000666152025 szám alatt lefolytatott. Az eljárás 3 részt tartalmazott, melyek a következők voltak:

1. A rész neve és száma: Általános felhasználású villamos energia 1
2. A rész neve és száma: Közvilágítási célú villamos energia 2
3. A rész neve és száma: Földgáz beszerzése 3

Az eljárás sikertelenül zárult mind a 3 rész tekintetében.

Az új eljárás:

Kozármisleny Város Önkormányzata Képviselő-testülete megindítja a „Földgáz energia beszerzése Kozármisleny Város Önkormányzata és intézményei részére 2026 energia évre” tárgyú és a "Földgáz energia központosított beszerzése 2026/2027" tárgyú keretmegállapodás második részének versenyújranyitással történő lefolytatásával, a Kbt. 105. § (2) bekezdés c) pontja szerint közbeszerzési eljárását, továbbá jóváhagyja a közbeszerzési eljáráshoz kapcsolódó ajánlattételi felhívást és a közbeszerzési dokumentumok mintát.

és

Kozármisleny Város Önkormányzat Képviselő-testülete 3 tagú Bíráló Bizottság megalapítására az alábbi bizottsági tagokat jóváhagyja:

- Plávics Annamária közbeszerzés tárgya szerinti tapasztalattal rendelkező szakember,
- Jenczer Zoltán pénzügyi tapasztalattal rendelkező szakember,
- Dr. Turi Ákos: jogi és közbeszerzési tapasztalattal rendelkező szakember.

A közbeszerzésekről szóló 2015. évi CXLI. törvény (Kbt.) 27.§ (5) bekezdése kimondja, hogy *„Az ajánlatkérő nevében az eljárást lezáró döntést meghozó személy nem lehet a bírálóbizottság tagja. Testületi döntéshozatal esetén a döntéshozó kizárólag tanácskozási joggal rendelkező személyt delegálhat a bírálóbizottságba. Testületi döntéshozatal esetében név szerinti szavazást kell alkalmazni.”*

Kérem a Képviselő-testületet, hogy az előterjesztés megvitatását követően az alábbi határozati javaslatot elfogadni szíveskedjen:

Határozati javaslatok:

1.) **..../2025. (X.21.) Ök. sz. határozat:**

Kozármisleny Város Önkormányzata Képviselő-testülete megindítja a „Földgáz energia beszerzése Kozármisleny Város Önkormányzata és intézményei részére 2026 energia évre” tárgyú és a "Földgáz energia központosított beszerzése 2026/2027" tárgyú keretmegállapodás második részének versenyújranyitással történő lefolytatásával, a Kbt. 105. § (2) bekezdés c)

pontja szerint közbeszerzési eljárását, továbbá jóváhagyja a közbeszerzési eljáráshoz kapcsolódó ajánlattételi felhívást és a közbeszerzési dokumentumok mintát.

Kozármisleny Város Önkormányzat Képviselő-testülete 3 tagú Bíráló Bizottság megalapítására az alábbi bizottsági tagokat jóváhagyja:

- Plávics Annamária közbeszerzés tárgya szerinti tapasztalattal rendelkező szakember,
- Jenczer Zoltán pénzügyi tapasztalattal rendelkező szakember,
- Dr. Turi Ákos: jogi és közbeszerzési tapasztalattal rendelkező szakember.

Határidő: azonnal

Felelős: Dr. Pohl Marietta polgármester

Kozármisleny, 2025. október 16.

dr. Pohl Marietta s.k.
polgármester

Tárgy: Döntés az Országos Görpark Program 2026 kiírásra benyújtani tervezett pályázatról

Ügyiratszám: KMH/ /2025

ELŐTERJESZTÉS

**14. NAPIRENDI PONT
KOZÁRMISLENY VÁROS ÖNKORMÁNYZATA KÉPVISELŐ-TESTÜLETE
2025. OKTÓBER 21-ÉN TARTANDÓ ÜLÉSÉRE**

ELŐTERJESZTŐ:	DR. POHL MARIETTA POLGÁRMESTER
AZ ELŐTERJESZTÉST KÉSZÍTETTE:	HUBA-VARGA NIKOLETT ÜGYVEZETŐ
ELŐADÓ:	HUBA-VARGA NIKOLETT ÜGYVEZETŐ
VÉLEMÉNYEZÉSRE MEGKAPTA:	PÉNZÜGYI- ÉS TELEPÜLÉSFEJLESZTÉSI BIZOTTSÁG
EGYÉB SZERVEZET:	-
MEGTÁRGYALTA:	-
AZ ÜGYBEN KORÁBBAN HOZOTT HATÁROZAT/HATÁLYOS RENDELET:	99/2024. (VI.25.) Ök. sz. határozat
<u>HATÁROZAT/RENDELET</u> ELFOGADÁSA:	EGYSZERŰ TÖBBSÉG
TÁRGYALÁS MÓDJA:	NR
TÖRVÉNYESSEGI VÉLEMÉNYEZÉSRE BEMUTATVA (ALÁÍRÁS):	-
PÉNZÜGYI VEZETŐNEK BEMUTATVA (ALÁÍRÁS):	-
TERJEDELEM:	5 OLDAL

Tisztelt Képviselő-testület!

Előzmények:

A Közigazgatási és Területfejlesztési Minisztérium aktív Magyarországért felelős államtitkára (a továbbiakban: Támogató), a Magyar Országos Görkorcsolya és Gördeszka Szövetség (a továbbiakban: MOGGSZ) bevonásával kiírta a 2026. évi **Országos Görpark Programot**.

A felhívás összefoglalója:

Milyen tevékenységek támogathatók? (Részletes információk a felhívás 5.1 fejezetében.)	A Program keretein belül csak a létesítmény kivitelezéséhez közvetlenül kapcsolódó költségek számolhatóak el
Benyújtási határidő	2025.10.30.
Mi a támogatás formája? (Részletes információk a felhívás 3.1 fejezetében.)	Vissza nem térítendő támogatás, melynek típusa tételes költségelszámolás.
Mennyi támogatást lehet igényelni? (Részletes információk a felhívás 3.2. fejezetében.)	Legfeljebb 55 000 000 Ft (függően attól mekkora a tervezett pálya mérete
Mennyi előleg igényelhető? (Részletes információk a felhívás 3.1. fejezetében.)	A támogatás vissza nem térítendő, egy összegben, előlegként kerül folyósításra.
Mennyi a művelet végrehajtására rendelkezésre álló időtartam?	Max. 15 hónap
Hol valósítható meg a művelet?	József Attila utcában található új kézilabda pálya mellett. Hrsz: 0140/23

Pályázati terv:

1. Projekt célja és indokoltsága

Fejlesztés címe: Görpark kialakítása Kozármislenyben

Fejlesztéssel érintett terület hrszám: 0140/23

Kozármisleny Városi Önkormányzat célja, hogy a település sport és közösségi életét hosszú távon támogató, költséghatékony és fenntartható megoldást hozzon létre. Növelve az aktív kikapcsolódás lehetőségét. Ez a park közösségi igényre épül, elősegíti a fiatalok sportolását, az egészséges életmódot.

A projekt keretében megépítésre kerül egy 600 négyzetméteres gördeszka park. A Görpark/gördeszkapálya: aktívsport létesítmény, mely rendeltetése szerint olyan szabadidős vagy versenysport pálya, amelyet alapvetően gördeszka, görkorcsolya, roller, streetboard, vagy görgős sporteszköz használatra tervezetek.

Ez a fejlesztés illeszkedik a város hosszú távú sport és ifjúság fejlesztési stratégiájába, mivel támogatja az egészséges életmódot, ösztönzi a szabadidős sporttevékenységeket, bővíti a közösségi sport infrastruktúrát, valamint lehetőséget biztosít a fiatalok számára biztonságos és szervezett sportolásra a szabadban.

2. A tervezett fejlesztés részletei

- **Eszköz típusa:** pályaszerkezet
- **Méret:** 600 négyzetméter
- **Anyag:** pályaszerkezet monolit vasbeton szerkezetként kerül kialakításra,
- **Felszereltség:** A pálya szerkezetének legalább 50%-át a pálya térelemei, idomai alkotják (pl. rámpák, ívek, padkák, korlátok, lépcsők, padok, kidobók, szintek, medencék, stb.).
- **Felállítás helyszíne:** A József Attila utcában lévő kézilabda pálya mögötti északi oldalon.
- **Megpályázni tervezett támogatási összeg:** 55 mFt
- **Támogatási intenzitás:** 60%
- **Tervezett önerő mértéke:** 36,67 mFt

3. Kapcsolódás Országos Görpark Programhoz

A projekt hozzájárul a helyi Fejlesztési Stratégiájának alábbi céljaihoz:

- **Közösségi terek fejlesztése:** bővíti a közösségi sportot és infrastruktúrát.
- **Helyi sport élet erősítése:** közösségformáló, egészség tudatosság és bővíti a fiatalok sportolási lehetőségeit.
- **Partnerség és együttműködés:** Az önkormányzat a projekt tervezésébe be vonja az iskolát és a sport szervezeteket.

- **5. Fenntarthatóság**

- A pálya rendszeres karbantartását az önkormányzat városüzemeltetési részlege végzi.
- Egy olyan rendszer kialakítása, ami elősegíti a sport létesítmény karbantartásának tisztításának a minimális ráfordítását.
- Az önkormányzat célja, hogy a pálya hosszú ideig szolgálja a településen lévő lakosokat.

4. Várható eredmények és hatások

- Évente több sportesemény rendezésének helyszíne lehet.
- A lakosság tudatos sportos életmódra nevelése sok pozitív hatással lehet városunk lakosságára.
- Az iskola népszerűsége növekszik a portfólió bővülés miatt.
- Erősödik a városi sport identitása, a lakossági és civil összefogás.
- A pálya létesítése növeli Kozármisleny vonzerőjét.
- Egy újabb sportolási lehetőség nyílik.

KONCEPCIÓTERV

Helyszín: Kozármisleny (Hrsz.:0140/23)

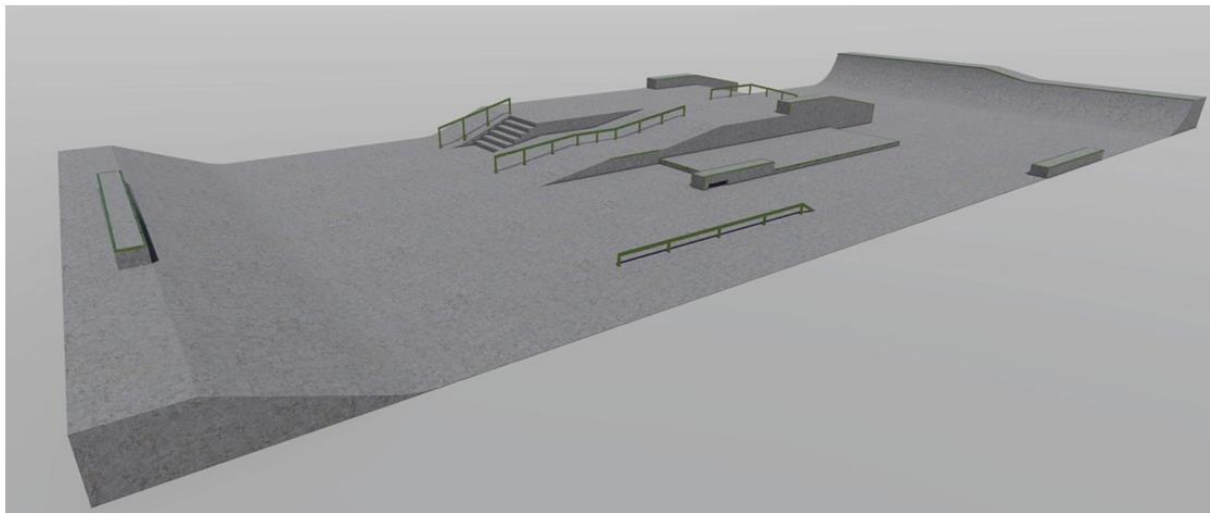

Kérem a Képviselő-testületet, hogy az előterjesztés megvitatását követően az alábbi határozati javaslatot elfogadni szíveskedjen:

Határozati javaslatok:

1.) .../2025. (X.21.) Ök. sz. határozat:

Kozármisleny Város Önkormányzata Képviselő-testülete úgy határoz, hogy a tervezett Görpark kialakítása Kozármislenyben pályázat benyújtását támogatja. A Város a szükséges 36.670.000.- Ft önerőt az általános tartalék terhére biztosítja.

Fejlesztés címe: Görpark kialakítása Kozármislenyben

Fejlesztéssel érintett terület hrszám: 0140/23

Kozármisleny Város Önkormányzata Képviselő-testülete felhatalmazza a polgármestert a pályázati dokumentáció véglegesítésére, a pályázat benyújtására, és a szükséges dokumentumok aláírására.

Határidő: azonnal

Felelős: Dr. Pohl Marietta polgármester

Kozármisleny, 2025. október 14.

dr. Pohl Marietta s.k.
polgármester

Tárgy: Döntés az Országos Bringapark Program 2026 kiírásra benyújtani tervezett pályázatról

Ügyiratszám: KMH/ /2025

ELŐTERJESZTÉS

**15. NAPIRENDI PONT
KOZÁRMISLENY VÁROS ÖNKORMÁNYZATA KÉPVISELŐ-TESTÜLETE
2025. OKTÓBER 21-ÉN TARTANDÓ ÜLÉSÉRE**

ELŐTERJESZTŐ:	DR. POHL MARIETTA POLGÁRMESTER
AZ ELŐTERJESZTÉST KÉSZÍTETTE:	HUBA-VARGA NIKOLETT ÜGYVEZETŐ
ELŐADÓ:	HUBA-VARGA NIKOLETT ÜGYVEZETŐ
VÉLEMÉNYEZÉSRE MEGKAPTA:	PÉNZÜGYI- ÉS TELEPÜLÉSFEJLESZTÉSI BIZOTTSÁG
EGYÉB SZERVEZET:	-
MEGTÁRGYALTA:	-
AZ ÜGYBEN KORÁBBAN HOZOTT HATÁROZAT/HATÁLYOS RENDELET:	99/2024. (VI.25.) Ök. sz. határozat
<u>HATÁROZAT/RENDELET</u> ELFOGADÁSA:	EGYSZERŰ TÖBBSÉG
TÁRGYALÁS MÓDJA:	NR
TÖRVÉNYESSEGI VÉLEMÉNYEZÉSRE BEMUTATVA (ALÁÍRÁS):	-
PÉNZÜGYI VEZETŐNEK BEMUTATVA (ALÁÍRÁS):	-
TERJEDELEM:	5 OLDAL

Tisztelt Képviselő-testület!

Előzmények:

A Közigazgatási és Területfejlesztési Minisztérium aktív Magyarországért felelős államtitkára (a továbbiakban: *Támogató*) a Magyar Kerékpáros Turisztikai Szövetség (a továbbiakban: *MAKETUSZ*) bevonásával 2026. évre kiírta az Országos Bringapark Programot.

A felhívás összefoglalója:

Milyen tevékenységek támogathatók?	A Program keretein belül csak a létesítmény kivitelezéséhez közvetlenül kapcsolódó költségek számolhatóak el.
Benyújtási határidő	2025.10.31.
Mi a támogatás formája? (Részletes információk a felhívás 2. fejezetében.)	Vissza nem térítendő támogatás, melynek típusa tételes költségelszámolás.
Mennyi támogatást lehet igényelni? (Részletes információk a felhívás 2. fejezetében.)	Legfeljebb 40 000 000 Ft (a pálya típusától függően)
Mennyi előleg igényelhető? (Részletes információk a felhívás 2. fejezetében.)	A támogatás vissza nem térítendő, egy összegben, előlegként kerül folyósításra.
Mennyi a művelet végrehajtására rendelkezésre álló időtartam?	Max. 15 hónap
Hol valósítható meg a művelet?	József Attila utcában található új kézilabda pálya melletti területen. Hrsz: 0140/23

Pályázati terv:

1. Projekt célja és indokoltsága

Fejlesztés címe: Pumpapálya kialakítása Kozármislenyben

Fejlesztéssel érintett terület hrszám: 0140/23

Kozármisleny Városi Önkormányzat célja, hogy a település sport és közösségi életét hosszú távon támogató, költséghatékony és fenntartható megoldást hozzon létre. Növelve az aktív kikapcsolódás lehetőségét. Ez a park közösségi igényre épül elősegíti a fiatalok sportolását az egészséges életmódot.

A projekt keretében megépítésre kerül egy 700 négyzetméteres pumpa pálya.

Ez a fejlesztés illeszkedik a város hosszú távú sport és ifjúság fejlesztési stratégiájába, mivel támogatja az egészséges életmódot, ösztönzi a szabadidős sporttevékenységeket, bővíti a közösségi sport infrastruktúrát, valamint lehetőséget biztosít a fiatalok számára biztonságos és szervezett sportolásra a szabadban.

2. A tervezett fejlesztés részletei

- **Eszköz típusa:** fixen telepített, szilárd burkolatú
- **Méret:** 700 négyzetméter
- **Anyag:** pályaszerkezet aszfalt
- **Felszereltség:** A pályán lévő nyomvonal, hullámok, görbületek és ugratók. kerékpárszerelő állvány, védőelemek, ivókút, pad, okospad, közvilágítás, nyitható kapuval felszerelt kerítés, hulladékgyűjtő
- **Felállítás helyszíne:** A József Attila utcában lévő kézilabda pálya mögötti északi oldalon.
- **Megpályázni tervezett támogatási összeg:** 40 mFt
- **Támogatási intenzitás:** 60%
- **Tervezett önerő mértéke:** 26,67 mFt

3. Kapcsolódás Országos Bringapark Programhoz

A projekt hozzájárul a helyi Fejlesztési Stratégiájának alábbi céljaihoz:

- **Közösségi terek fejlesztése:** bővíti a közösségi sportot és infrastruktúrát.
- **Helyi sport élet erősítése:** közöségformáló, egészség tudatosság és bővíti a fiatalok sportolási lehetőségeit.
- **Partnerség és együttműködés:** Az önkormányzat a projekt tervezésébe be vonja az iskolát és a sport szervezeteket.

4. Fenntarthatóság

- A pálya rendszeres karbantartását az önkormányzat városüzemeltetési részlege végzi.
- Egy olyan rendszer kialakítása, ami elősegíti a sport létesítmény karbantartásának tisztításának a minimális ráfordítását.
- Az önkormányzat célja, hogy a pálya hosszú ideig szolgálja a településen lévő lakosokat.

6. Várható eredmények és hatások

- Évente több sportesemény rendezésének helyszíne lehet.
- A lakosság tudatos sportos életmódra nevelése sok pozitív hatással lehet városunk lakosságára.
- Az iskola népszerűsége növekszik a portfólió bővülés miatt.
- Erősödik a városi sport identitása, a lakossági és civil összefogás.
- A pálya létesítése növeli Kozármisleny vonzerőjét.
- Egy újabb sportolási lehetőség nyílik.



Kérem a Képviselő-testületet, hogy az előterjesztés megvitatását követően az alábbi határozati javaslatot elfogadni szíveskedjen:

Határozati javaslatok:

1.) .../2025. (X.21.) Ök. sz. határozat:

Kozármisleny Város Önkormányzata Képviselő-testülete úgy határoz, hogy a tervezett Pumpapálya kialakítása Kozármislenyben pályázat benyújtását támogatja és a Város a szükséges 26.670.000.- Ft önerőt az általános tartalék terhére biztosítja.

Fejlesztés címe: Pumpapálya kialakítása Kozármislenyben

Fejlesztéssel érintett terület hrszám: 0140/23

Kozármisleny Város Önkormányzata Képviselő-testülete felhatalmazza a polgármestert a pályázati dokumentáció véglegesítésére, a pályázat benyújtására, és a szükséges dokumentumok aláírására.

Határidő: azonnal

Felelős: Dr. Pohl Marietta polgármester

Kozármisleny, 2025. október 16.

dr. Pohl Marietta s.k.
polgármester

Tárgy: Döntés a Vis major pályázat benyújtásával kapcsolatban

Ügyiratszám: KMH/ /2025

ELŐTERJESZTÉS

AZ 16. NAPIRENDI PONTHOZ

**KOZÁRMISLENY VÁROS ÖNKORMÁNYZATA KÉPVISELŐ-TESTÜLETE
2025. OKTÓBER 21-EI TARTANDÓ ÜLÉSÉRE**

ELŐTERJESZTŐ:	DR. POHL MARIETTA POLGÁRMESTER
AZ ELŐTERJESZTÉST KÉSZÍTETTE:	JENCZER ZOLTÁN PÉNZÜGYI VEZETŐ
ELŐADÓ:	DR. POHL MARIETTA POLGÁRMESTER
VÉLEMÉNYEZÉSRE MEGKAPTA:	-
EGYÉB SZERVEZET:	-
MEGTÁRGYALTA:	-
AZ ÜGYBEN KORÁBBAN HOZOTT HATÁROZAT/HATÁLYOS RENDELET:	-
<u>HATÁROZAT/RENDELET ELFOGADÁSA:</u>	EGYSZERŰ TÖBBSÉG
TÁRGYALÁS MÓDJA:	NYÍLT ÜLÉS
TÖRVÉNYESSÉGI VÉLEMÉNYEZÉSRE BEMUTATVA (ALÁÍRÁS):	
PÉNZÜGYI VEZETŐNEK BEMUTATVA (ALÁÍRÁS):	
TERJEDELEM:	1 OLDAL + MELLÉKLET

Tisztelt Képviselő-testület!

A 2025. 09. 30.-án A helyszíni szemle tapasztalatai alapján megállapítható, hogy a Hivatal keleti szárnyában lévő válaszfalak megsüllyedtek, a süllyedés mértéke 0-3 mm közötti. A süllyedés miatt a mennyezeten és az aljzatburkolatnál az alakváltozás mértéke határozottan látható; az utólagos alakváltozás a válaszfalak helyzetére kihat, a válaszfalak kismértékben elmozdultak, a repedések a válaszfalakra megjelentek; az alakváltozások miatt a válaszfalakban lévő ajtó befeszült, az ajtólap eléri az aljzatot.

A fentiek figyelembevételével a 9/2011 (II.15.) Korm. rendelet szerint vis maior pályázat benyújtását határoztuk el. A bejelentést a kormányrendeletben szereplő határidőn belül 2025.10.02.-én megtettük.

A Baranya Vármegyei Kormányhivatal, a Katasztrófavédelmi Igazgatóság és a Magyar Államkincstár együttes helyszíni szemléje 2025.10.14.-én zajlott. a jegyzőkönyvet mely a megállapításokat is tartalmazza az 1. sz melléklet tartalmazza.

A 9/2011 (II.15.) Korm. rendelet 4. § (3) c) pontja alapján az önkormányzatnak műszaki szakértő bevonásával kell igazolni a káresemény helyreállításának a költségigényét. Az önkormányzat nevében két szakértő Szkladán Gábor és Pail Miklós lett felkérve és az ők meglátása és javaslata szerint kerül tervezésre a helyreállítás. A szakértői véleményt a 2. számú mellékletben olvashatják.

A 9/2011 (II.15.) Korm. rendelet szerint az önkormányzatnak döntenie kell a vis maior pályázat benyújtásáról. A rendelet 4. § (3) c) pontja részletesen tartalmazza a képviselő-testület határozatának a kötelező tartalmi elemeit, a határozati javaslat e pont alapján lett kidolgozva.

Fentiek alapján kérjük a T. Képviselő-testületet, hogy a fent leírtak alapján dönteni szíveskedjen!

Határozati javaslat:

...../2025. (X.21.) Ök. sz. határozat

1. A 2025. 09. 30.-án A helyszíni szemle tapasztalatai alapján megállapítható, hogy a Hivatal keleti szárnyában lévő válaszfalak megsüllyedtek, a süllyedés mértéke 0-3 mm közötti. A süllyedés miatt a mennyezeten és az aljzatburkolatnál az alakváltozás mértéke határozottan látható; az utólagos alakváltozás a válaszfalak helyzetére kihat, a válaszfalak kismértékben elmozdultak, a repedések a válaszfalakra megjelentek; az alakváltozások miatt a válaszfalakban lévő ajtó befeszült, az ajtólap eléri az aljzatot.

2. A káresemény helyreállításának a forrásösszetétele:

Megnevezés	2025. év	%
Saját forrás (biztosítási összeg nélkül)	15.601.950 Ft	30
Biztosító kártérítése	0 Ft	0
Egyéb forrás	0 Ft	0
Vis maior támogatási igény	36.404.550 Ft	70
Források összesen	52.006.500 Ft	100

A károk helyreállításának szakértői vélemény alapján a tervezett összköltsége 52.006.500 Ft, melynek fedezetét az önkormányzat csak részben tudja biztosítani.

3. A Képviselő-testület nyilatkozik arról, hogy a káreseménnyel érintett vagyonelem a tulajdonát képezi.
4. A Képviselő-testület nyilatkozik, hogy a károsodott épület az alábbi kötelező önkormányzati feladat ellátását szolgálja: helyi környezet- és természetvédelem, vízgazdálkodás, vízkárelhárítás.
5. A Képviselő-testület nyilatkozik, hogy a bekövetkezett káreseménnyel kapcsolatban az Önkormányzat biztosítással rendelkezik.
6. A Képviselő-testület vállalja a károsodott ingatlanak a költséghatékonyság és a megvalósíthatóság szempontjaira tekintettel történő helyreállítását.
7. Kozármisleny Város Önkormányzata más, a tulajdonában lévő épülettel-vagyontárggyal-ezt a feladatát nem tudja ellátni.
8. A testület a saját forrás összegét az önkormányzat és intézményei 2025. évi költségvetéséről szóló 1/2025. (I.30.) önkormányzati rendeletében erre a célra elkülöníti.
9. A Képviselő-testület felhatalmazza a Polgármestert a pályázat benyújtására.

Határidő: azonnal

Felelős: képviselő-testület, dr Pohl Marietta polgármester

Kozármisleny, 2025. október 16.

Dr. Pohl Marietta sk.
polgármester

1. melléklet a 9/2011. (II. 15.) Korm. rendelethez

KOU/6482-1/2025

A) BEJELENTŐ ADATLAP VIS MAIOR ESEMÉNYRŐL

Igénylésazonosító: 667 947

1.	Önkormányzat neve:	Kozármisleny Város Önkormányzata
2.	Önkormányzat címe:	7761 Kozármisleny Pécsi utca 124.
3.	Kapcsolattartó neve:	Jenczer Zoltán
4.	Telefon:	72/570-938
5.	E-mail:	jenczer.zoltan@kozarmisleny.hu
6.	Fax:	30/3617208
7.	Vis maior esemény megnevezése (több is választható):	<input type="checkbox"/> az előre nem látható természeti vagy más eredetű erők által fenyegető veszély bekövetkezésének lehetősége miatt szükségessé váló védekezés <input checked="" type="checkbox"/> önkormányzati épület helyreállítása <input type="checkbox"/> út helyreállítása <input type="checkbox"/> híd helyreállítása <input type="checkbox"/> komp- és révátkelőhelyek helyreállítása <input type="checkbox"/> ár- belvízvédelmi vízilétesítmény helyreállítása <input type="checkbox"/> közmű és műtárgyai helyreállítása <input type="checkbox"/> pince- partfal helyreállítása <input type="checkbox"/> földcsuszamlás helyreállítása
8.	Vis maior esemény pontos időpontja:	2025.09.30.
9.	Vis maior esemény és rövid leírása a helyszín megjelölésével (ingatlan károsodása esetén a pontos cím és helyrajzi szám megjelölése is szükséges):	A helyszíni szemle tapasztalatai alapján megállapítható, hogy a Hivatal keleti szárnyában lévő válaszfalak megsüllyedtek, a süllyedés mértéke 0-3 mm közötti. A süllyedés miatt a mennyezetet és az aljzatburkolatnál az alakváltozás mértéke határozottan látható; az utólagos alakváltozás a válaszfalak helyzetére kihat, a válaszfalak kismértékben elmozdultak, a repedések a válaszfalakon megjelentek; az alakváltozások miatt a válaszfalakban lévő ajtó befeszült, az ajtólap eléri az aljzatot.
10.	Védekezés előzetesen becsült költségigénye:	0 Ft
11.	Helyreállítás előzetesen becsült költségigénye:	52 006 500 Ft
12.	Becsült költségigény összesen:	52 006 500 Ft
13.	Helyreállítás várható kezdési határideje:	2025.11.01.
14.	Helyreállítás várható befejezési határideje:	2026.12.31.
15.	Helyreállítás/védekezés várható pénzügyi forrásösszetétele:	
a) Saját forrás	15 601 950 Ft	30 %
b) Egyéb források:	0 Ft	0 %
c) Előzetesen becsült igény	36 404 550 Ft	70 %

A 15. c) szerinti előzetesen becsült igény megegyezik a 12.-15.a)-15.b) eredményével.

Kelt: Kozármisleny 2025. év október hó 2. nap

P.H.

.....
polgármester/elnök

.....
(kőr)jegyző

3. melléklet a 9/2011. (II. 15.) Korm. rendelethez





KMH/6482-4/2025

A) ELŐZETES HELYSZÍNI VIZSGÁLAT JEGYZŐKÖNYVE

Igénylésazonosító: 667 947

Az ellenőrzés tárgya:	2025.szeptember.30: önkormányzati épület
A jegyzőkönyv felvételének helyszíne:	Kozármisleny Város Önkormányzata
A jegyzőkönyv felvételének időpontja:	2025.10.14.
Az ellenőrzéshez felhasznált iratok:	1/A. Bejelentő lap, Tulajdoni lap, EMO-lap

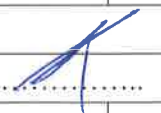
Jelen vannak

Önkormányzat részéről:	Pohl Marietta	A helyi önkormányzat székhelye szerint illetékes fővárosi és megyei kincstár részéről:	Horváth Pálma
Beosztás:	polgármester	Beosztás:	pályázati-támogatási referens
Telefon:	72/570-914	Telefon:	(72) 421-419
Fax:		Fax:	
Email:	polgarmester@kozarmisleny.hu	Email:	horvath.palma@allamkincstar.gov.hu
P.H.		P.H.	
Katasztrófavédelmi Igazgatóság részéről:	Egri Krisztián tű. alezredes	Vízügyi Igazgatóság részéről:	
Beosztás:	polgári védelmi felügyelő	Beosztás:	
Telefon:	20/288-9689	Telefon:	
Fax:		Fax:	
Email:	krisztian.egri@katved.gov.hu	Email:	
P.H.		P.H.	
Magyar Közút Nonprofit Zrt. részéről:		a helyi önkormányzat székhelye szerint illetékes fővárosi és megyei kormányhivatal építésügyi hatósága részéről:	Pólya Gábor
Beosztás:		Beosztás:	építésügyi hatósági szakügyintéző
Telefon:		Telefon:	72/795-721
Fax:		Fax:	
Email:		Email:	polya.gabor@baranya.gov.hu
P.H.		P.H.	

A táblázat következő sora a következő oldalon kezdődik...

.....
Egyéb felkért szerv részéről:	Egyéb felkért szerv (megnevezése és név):
Beosztás:	Beosztás:
Telefon:	Telefon:
Fax:	Fax:
Email:	Email:
P.H.	P.H.
.....

Vis maior esemény adatai:

Vis maior esemény leírása:	Kozármisleny Polgármesteri Hivatal keleti szárnyában lévő válaszfalak megsüllyedtek, a süllyedés mértéke 0-3 mm közötti. A süllyedés miatt a mennyezetben és az aljzatburkolatnál az alakváltozás mértéke határozottan látható. A válaszfalak kismértékben elmozdultak, a repedések a válaszfalakon megjelentek. Az alakváltozások miatt a válaszfalakban lévő ajtó befeszült, az ajtólap eléri az aljzatot.
----------------------------	--------------------------------------------------------------------------------------------------------------------------------------------------------------------------------------------------------------------------------------------------------------------------------------------------------------------------------------------------------------------------------------------------------------

Sorszám	Vis maior esemény megnevezése	Település	Utca	Házszám	Hrsz.	Érintett alapterület	Mérték-egység (m2, m3, fm)	Megállapítások (károsodás mértéke, tulajdonjogviszony)
1.	oktatási, kulturális, szociális, illetve egészségügyi intézmény	Kozármisleny	Pécsi út	124	3072/1	30	fm	Önkormányzati tulajdonú Polgármesteri Hivatal épülete

Védekezési fokozat mértéke:	[] I. [] II. [] III.
Védekezési fokozat elrendelésének időpontja:	
Védekezési fokozat megszüntetésének időpontja:	
Védekezés kezdési ideje:	
Védekezés befejezési ideje:	

Megállapítások

A kár önkormányzati tulajdonban keletkezett (igen/nem):	Igen
A káreseményt az önkormányzat időben - 7 napon belül - bejelentette (igen/nem/nem vonatkozik):	igen
A bejelentett esemény vis maiornak tekinthető-e (igen/nem)	Igen

Indokolás:	A bekövetkezett káresemény megfelel a 9/2011. (II. 15.) Korm. rendelet (továbbiakban: Rendelet) 2/A. § (1) bekezdésének, mivel a Polgármesteri Hivatal a helyi önkormányzat tulajdonában lévő, kötelező önkormányzati - feladatok ellátását szolgáló épületben szerkezeti károsodás következett be a bejelentés szerinti időpontban, mely előre nem volt látható. Az épület 2006 évben került átadásra. Az azóta eltelt időszakban az épületen hasonló jellegű károsodás nem történt. Ismeretlen üregről, felhagyott pincéről az Önkormányzatnak nincs tudomása. Többletterheléssel járó feladatot (kivitelezés, költözés, pakolás) nem végeztek, ami okozhatta a károsodást.
------------	-------------------------------------------------------------------------------------------------------------------------------------------------------------------------------------------------------------------------------------------------------------------------------------------------------------------------------------------------------------------------------------------------------------------------------------------------------------------------------------------------------------------------------------------------------------------------------------------------------------------------------------------------------------------------------

[Handwritten signatures and initials]

A helyreállítás megvalósításával kapcsolatos egyéb megállapítások:	Az előzetes helyszíni ellenőrzést végző bizottság (továbbiakban: Bizottság) felhívja az önkormányzat figyelmét arra, hogy Rendelet 2/A § (3) bekezdésére szerint a támogatás csak a káresemény bekövetkezését megelőző állapot visszaállítására igényelhető. Nem igényelhető támogatás az elmaradt felújításból, karbantartásból eredő, korábban megelőzhető károk helyreállítására, új beruházásra, fejlesztésre és felújítási előirányzatok pótlására. Mivel az önkormányzat rendelkezik vagyonszolgáltatással a károsodással érintett ingatlanra vonatkozóan, a vis maior pályázathoz csatolni szükséges a kárfelméréssel kapcsolatos dokumentumokat, a biztosító kárfelmérési és megítélt biztosítási összegéről szóló jegyzőkönyveket. A Bizottság felhívja az önkormányzat figyelmét továbbá arra is, hogy a helyreállítási munkafolyamatokról helyileg jól beazonosítható fényképfelvételeket készítsenek. A fényképeket - a támogatási összeg lehívása során - szükséges becsatolni a szakértői vélemény alapján engedélyezett műszaki tartalmak munkatételenkénti igazolására, melyet az építési naplóban is rögzíteni szükséges a műszaki ellenőr aláírásával hitelesítve. Javasolt a fotódokumentáció felelős műszaki vezető és műszaki ellenőr általi „képaláírásokkal” történő ellátása is.
--------------------------------------------------------------------	----------------------------------------------------------------------------------------------------------------------------------------------------------------------------------------------------------------------------------------------------------------------------------------------------------------------------------------------------------------------------------------------------------------------------------------------------------------------------------------------------------------------------------------------------------------------------------------------------------------------------------------------------------------------------------------------------------------------------------------------------------------------------------------------------------------------------------------------------------------------------------------------------------------------------------------------------------------------------------------------------------------------------------------------------------------------------------------------------------------------------------------------------------------------------------------------------------------------------------------------------------------------------------------------------------

Záradék	A Bizottság az önkormányzat pályázati kérelmét javasolja támogatni a Rendeletben és a KTM Útmutatóban foglaltaknak megfelelően, a biztosító által megítélt biztosítási összeg mértével csökkentett mértékben.
---------	---------------------------------------------------------------------------------------------------------------------------------------------------------------------------------------------------------------

Megjegyzés: A jegyzőkönyvet a helyszíni vizsgálat lefolytatásánál jelenlévő személyeknek kell aláírnia. A jelenlévők az esetleges külön véleményt „A helyreállítás megvalósításával kapcsolatos egyéb megállapítások” rovatban rögzíthetik.

SZAKVÉLEMÉNY

Tárgy:

Kozármisleny Város Önkormányzata – Polgármesteri Hivatal, keleti szárny: közbenső válaszfalak süllyedése, repedések kialakulása

Cím: 7761 Kozármisleny, Pécsi utca 124.

Helyrajzi szám: 3072/1

Igénylésazonosító: 667 947

Vis maior esemény időpontja: 2025. 09. 30.

Megrendelő: Kozármisleny Város Önkormányzata

Készítette: Szkladán Gábor Tamás – építési és tartószerkezeti szakértő, MMK 02-01558

Dátum: 2025. 10. 16.

1. Előzmények és a helyszíni szemle eredménye

A Polgármesteri Hivatal keleti szárnyában 2025. szeptember végén repedések, ajtó-befeszülések jelentek meg a belső válaszfalakon.

A helyszíni szemle és a vis maior bizottsági jegyzőkönyv alapján a válaszfalak megsüllyedtek, a süllyedés mértéke 0–3 mm közötti.

A mennyezetben és aljzatburkolatnál alakváltozások tapasztalhatók, az ajtólapok befeszültek.

A főfalakon elmozdulás, repedés vagy teherhordó szerkezeti hiba nem tapasztalható.

A károsodás lokálisan, a feltöltésre ültetett belső válaszfalak alatt alakult ki.

2. A süllyedés valószínű oka

Az épület 2006-ban épült. A válaszfalak változó vastagságú (helyenként >1 m)

földfeltöltésre, azon kb. 20 cm homokos-kavics ágyazatra kerültek.

Sch

A talajsüllyedés valószínű kiváltó oka a talaj nedvességtartalmának jelentős ingadozása: aszályos időszakok miatti kiszáradás, majd intenzív csapadék okozta visszanedvesedés. A folyamat előre nem látható, természetes eredetű, kivitelezési hibára vagy karbantartási hiányosságra nem vezethető vissza.

3. A vis maior esemény minősítése

A bekövetkezett káresemény megfelel a 9/2011. (II.15.) Korm. rendelet 2/A. § (1) bekezdésében meghatározott feltételeknek:

az épület önkormányzati tulajdonban van, kötelező önkormányzati feladat ellátását szolgálja, előre nem látható természeti eredetű süllyedés okozta a kárt, emberi mulasztás nem állapítható meg.

A káresemény vis maiornak minősíthető.

4. Helyreállítási javaslat és költségvetés

A helyreállítás célja a károsodott belső falsávok és padló szerkezet teljes körű újjáépítése, a jövőbeni talajmozgásoktól függetlenített szerkezeti megoldással.

A munkálatok a belső válaszfalak alatti rétegrend teljes visszabontásával és új, pontalapos–gerendarácsos alapozással valósulnak meg.

Érintett terület: kb. 120 m², érintett válaszfal-hossz: kb. 60 fm.

Tétel megnevezése	Mennyiség	Egységár (nettó)	Összeg (nettó)
Belső bontás (burkolat, esztrich, feltöltés kitermelése 1,0 m mélyen)	120 m ² × 1,0 m ³	35 000 Ft/m ³	4 200 000 Ft
Kitermelt anyag deponálás + elszállítás	120 m ³	26 000 Ft/m ³	3 120 000 Ft
Teherbíró ágyazat építése (kavics, tömörítve, 0,8 m)	96 m ³	60 000 Ft/m ³	5 760 000 Ft

Sch

Vasalt aljzatbeton (C25/30, 15 cm, Ø6/150 háló)	120 m ² × 0,15 m ³	95 000 Ft/m ³	1 710 000 Ft
Új esztrich + burkolat rétegrend	120 m ²	48 000 Ft/m ²	5 760 000 Ft
Válaszfalak külön alapozása (pontalapok, gerendarács)	60 fm	90 000 Ft/fm	5 400 000 Ft
Új válaszfalak falazása (10–12 cm gipszblokk/tégla)	60 fm × 2,6 m	75 000 Ft/m ²	11 700 000 Ft
Belső felületképzés (vakolat, festés, helyreállítás)	120 m ²	20 000 Ft/m ²	2 400 000 Ft
Műszaki ellenőrzés, vizsgálat, dokumentáció	átalány	-	900 000 Ft

Összesen (nettó): 40 950 000 Ft

ÁFA-val (27%): 52 006 500 Ft

5. Javasolt további lépések

1. Talajvizsgálat – minifeltárások és labor (szemeloszlás, víztartalom, Atterberg-határok, oedométer).
2. Repedés- és szintsüllyedés-monitoring a mozgás leállításának igazolására.
3. Fotódokumentáció és építési napló vezetése a munkák során.
4. Biztosítói jegyzőkönyvek csatolása a vis maior kérelemhez.

6. Összegzés

A vizsgált káresemény előre nem látható, természeti eredetű, önkormányzati tulajdonú,

5ch

közfeladatot ellátó épületet érint, és a helyszíni megállapítások alapján vis maiornak minősíthető.

A javasolt helyreállítási mód: rétegtrend visszabontása, újjáépítés válaszfalak külön alapozásával.

A helyreállítás tervezett időtartama: 2025.11.01. – 2026.12.31.

Becsült költség: 52 006 500 Ft (bruttó), ebből igényelhető támogatás: 36 404 550 Ft (70%).

Kelt: Kozármisleny, 2025. október 16.

Készítette:



Szkladán Gábor Tamás
építési és tartószerkezeti szakértő
MMK 02-01558
Pécs, István utca 30.

Horváthné Sipos Bernadett

Feladó: Pánovics András
Küldve: csütörtök 2025. október 16 13:32
Címzett: Horváthné Sipos Bernadett
Tárgy: Fwd: Felkérés, Kozármisleny - MATE

Az iPhone-omról küldve

Továbbított levél kezdete:

Feladó: "Dr. Szabó Krisztina"
Dátum: 2025. szeptember 8. 18:19:45 CEST
Címzett: Panovics Andras <panovics.andras@pticom.hu>
Tárgy: **Válasz: Felkérés, Kozármisleny - MATE**

Kedves András!

Azt úgy érdemes kalkulálni, hogy 1050-1100 Ft/ fa; 1500-2000 fát tudunk mérni, vizsgálni félévente ezzel a hallgatói csoporttal és a felmérést dokumentálni.

Üdvözlettel
Szabó Krisztina

Feladó: Panovics Andras
Elküldve: 2025. szeptember 8., hétfő 13:52
Címzett: Dr. Szabó Krisztina
Tárgy: Re: Felkérés, Kozármisleny - MATE

Kedves Krisztina,

Köszönöm, hogy írt.
Egyeztetem a kérdéseket, de még valami eszembe jutott: a kért díjazásról mit tudhatunk meg?

Köszönettel:
Pánovics András

Pánovics András

Ügyvezető Igazgató

+36 20 444 42431 www.pticom.hu | 7626 Pécs, Koller utca 7/1. 3. em. 27.

PTI
COMMUNICATIONS



Dr. Szabó Krisztina <
szept. 8., H, 12:11):

> ezt írta (időpont: 2025.

Kedves András!

Köszönöm a levelét!

Kialakult a hallgatói csoport létszám, ami 25 fő, + 3 kísérő, a munkát segítő tanár menne (velem együtt).

Első körben viszont úgy néz ki, hogy nem kapunk önálló műhelyhetet erre a félévre. Mivel András azt mondta, hogy nem sürgős, így élnék azzal a javaslattal, hogy a tavaszi félévben kezdjük el. Tavasszal egy másik tárgy keretében önálló műhelyhetet kapunk, amikor akár több napra is el tudunk utazni, szintén 25+3 fővel.

A mostani félévben novemberben valamikor, egy előre egyeztetett napon elmennék a kollégáimmal és előkészítenénk a térképes munkát, és felosztanánk a területet. Kérdésünk addig is a szállás, hogyan oldható meg a szállás 2 vagy 3 éjszakára.

Üdvözlettel
Szabó Krisztina

Feladó: Pánovics András ·
Elküldve: 2025. augusztus 5., kedd 7:37
Címzett: Dr. Szabó Krisztina <
Tárgy: Re: Felkérés, Kozármísleny - MATE

Kedves Krisztina,

Köszönöm a türelmet.

A szerződés alapból rendben van, s mostanra meglett a kért számadat is: 6.000 (+/- 500) db fa van nálunk.

Kérem, küldjön árajánlatot ennek függvényében!

Köszönettel és üdvözlettel:
Pánovics András
Az iPhone-omról küldve

2025. jún. 4. dátummal, 10:24 időpontban Pánovics András
< > írta:

Kedves Krisztina,

Köszönjük szépen.
Nézzük, jelentkezünk!

Üdvözlettel:
Pánovics András
(Tel.: ·

Dr. Szabó Krisztina <
(időpont: 2025. máj. 30., P, 14:26):
Kedves András!

> ezt írta

Köszönöm a felkérő levelet!

Mi is várjuk a lehetőséget, közös munkát! A szorgalmi időszak szeptemberben regisztrációs héttel, műhelyhetekkel kezdődik, így a reális fafelmérésekre októberben kerülhetne sor. Terveink szerint BSc-s 3 éves hallgatókkal (20-25 fő) végeznénk el a feladatot több tanár jelenlétével. Olyan csoporttal, akik már túl vannak a dendrológiai szigorlatukon és az őszi félévben a lágyszárú kurzust veszik fel, sok-sok növényismerettel és tervezési feladattal az ökológikus szemléletformálás keretein belül.

Csatoltam egy szerződés tervezetet, ami mentén elindulhat a jogászok közötti egyeztetés.

Az ismert egyedszám függvényében tudja a MATE kalkulálni az árat, ami jóval a piaci ár alatt van.

Üdvözlettel
Szabó Krisztina

Feladó: Pánovics András <
Elküldve: 2025. május 19., hétfő 14:05
Címzett: Dr. Szabó Krisztina ·
Tárgy: Felkérés, Kozármisleny - MATE

Tisztelt Docens Asszony, Kedves Krisztina!

A kozármislenyi polgármesteri kabinet vezetőjeként az imént beszéltem Önnel telefonon.

A kérésének megfelelően ezúton, tisztelettel kérjük fel Önt, hogy az egyeztetett fakataszter megalkotása ügyében velünk együttgondolkodni szíveskedjenek.

Köszönettel várom, miben tudok segíteni ahhoz, hogy szeptemberben elindulhasson a közös munka, valamint az említett szerződéstervet is.

Üdvözlettel:
Pánovics András

Tisztelt Képviselő-testület!

A Pécsi Többcélú Agglomerációs Társulás Társulási Megállapodását a Társulási Tanács 2017. augusztus 7-i döntésével fogadta el, a tagönkormányzatok képviselő-testületeinek jóváhagyó döntéseit követően a jelenleg hatályos társulási megállapodás 2018. január 1. napjával lépett hatályba.

Az önkormányzati társulás létrehozásának legfontosabb célja a társult önkormányzatok együttműködése az önkormányzati feladatok ellátásában, a településeken élők számára magas szintű szolgáltatások elérésének biztosítása a társulás intézményein keresztül, vagy a társulás által létrehozott gazdasági társaság bevonásával. A megállapodás a feladatok definiálásán túl az önkormányzatok együttműködésének kereteit, szabályait, kötelezettségeket és jogokat tartalmaz, meghatározza a társuláshoz történő csatlakozás és a társulásból történő kilépés feltételeit és következményeit, és tartalmazza a társulás működéséhez szükséges pénzügyi források felsorolását.

2024-ben Hosszúhetény Község polgármestere a Társulás elnökét tájékoztatta a település csatlakozási szándékáról, amelyről 2024 októberében a település képviselő-testülete határozatot hozott.

2024-ben több, a társulási megállapodás tartalmi elemeit érintő változás történt. Lezajlott az önkormányzati választás, melynek eredményeként a társult települések polgármesterei személyében változások történtek, a társulás által fenntartott ECSGYK új székhelyen folytatja tevékenységét, amelyek átvezetése szükséges a dokumentumon.

A Magyarország helyi önkormányzatairól szóló 2011. évi CLXXXIX. törvény 90.§ (2) bekezdése értelmében a társulás működési költségeihez – a társulási megállapodás eltérő rendelkezése hiányában – a társulás tagjai az általuk képviselt települések lakosságának arányában hozzájárulnak.

A Pécsi Többcélú Agglomerációs Társulás működési költségei fedezetének biztosítására a települések lakosságának alapján számított 100 forint/fő éves tagdíjból befolyó bevétel a társulás működésének finanszírozására, figyelemmel az RRF és TOP_PLUSZ pályázatokhoz kapcsolódóan – akár ideiglenesen – saját forrás bevonására, a pályázatokhoz kapcsolódó közbeszerzési eljárások jogszabályi előírásokon alapuló közzétételi kötelezettségeire, az állami normatíva és kiegészítő támogatások folyósításához szükséges bankszámlák fenntartásának költségeire, nem elegendő. A megállapodás javaslatot tesz a tagdíj 2026. január 1. napjától 150 forint/fő/év mértékre történő növelésére.

A dokumentum egyben rendezi a korábbiakban pénzeszközátadási megállapodások aláírásához kötött állami normatíva átadás kérdését is azzal, hogy egyértelműen deklarálja a székhely önkormányzat által megigényelt normatíva intézményeknek történő átadásának automatikus kötelezettségét és határidejét.

A társulási megállapodást előzetes véleményezésre a tagönkormányzatok jegyzőinek a társulás elnöke megküldte, javaslataik beépítésre kerültek az előterjesztés mellékleteként csatolt dokumentumba.

A Társulási Tanács támogató határozatát követően valamennyi tagönkormányzat képviselő-testületének minősített többséggel meghozott döntése szükséges ahhoz, hogy a dokumentum hatályba lépjen.

Kérem a Tisztelt Képviselő-testületet, hogy a fentiek alapján a Társulási Megállapodást az előterjesztés melléklete szerinti tartalommal elfogadni szíveskedjen.

Megállapodás

a Magyarország helyi önkormányzatairól szóló 2011. évi CLXXXIX. törvényben meghatározott önkormányzati feladat- és hatáskör hatékonyabb, célszerűbb ellátására

ELŐZMÉNY

A pécsi kistérség harminckilenc önkormányzata 2003. december 09. napján megállapodott a Pécs és Környéke Önkormányzati Területfejlesztési Társulás létrehozásáról, majd a megállapodás 2004. június 4-i módosításával többcélú kistérségi társulássá történő átalakulásról döntöttek. A megállapodás 2004. szeptember 9-i módosításával a 2004. évi CVII. törvény alapján hozták létre és működtették a Pécsi Többcélú Kistérségi Társulást.

A Magyarország helyi önkormányzatairól szóló 2011. évi CLXXXIX. törvény (továbbiakban: Möt.) 2013. január 1. napjától hatályon kívül helyezte a helyi önkormányzatok társulásairól és együttműködéséről szóló 1997. évi CXXXV. törvényt és a települési önkormányzatok többcélú kistérségi társulásairól szóló 2004. évi CVII. törvényt. Az Möt. 146.§ (1) bekezdése alapján a társulásban részt vevő önkormányzatok a megállapodás felülvizsgálatát követően az egységes szerkezetű megállapodás szövegét 2013. július 1-i hatállyal módosították.

2013-ban Berkesd, Pereked és Szilágy községek csatlakozásával a Társulás tagönkormányzatainak száma negyvenkettőre bővült.

2018. január 1. napján lépett hatályba az Möt. 88.§ (1) bekezdése alapján önálló jogi személyiséggel rendelkező önkormányzati társulás társulási megállapodása, amelynek célja a társult önkormányzatok közigazgatási területének összehangolt fejlesztése, az önkormányzati kötelező feladatellátás biztosítása, intézmények fenntartása és a településfejlesztés összehangolása.

A 2024. június 9-én megtartott önkormányzati választás eredményeként a társult önkormányzatok képviselőiben változások következtek be. A társulási megállapodás aláírása óta eltelt időszakban a társulás egyik intézménye új székhelyen folytatja tevékenységét. Hosszúhetény Község Önkormányzatának Képviselő-testülete 125/2024. (X.14.) számú határozatával döntött a Társuláshoz 2025. május 1. napjával történő csatlakozási szándékáról, amelynek a Társulási Tanács és a tagönkormányzatok részéről történő jóváhagyásával a Társulást alkotó tagönkormányzatok száma negyvenháromra nő.

I.

ÁLTALÁNOS RENDELKEZÉSEK

1. A jelen megállapodás 3. c) pontjában felsorolt települési önkormányzatok az Möt. 88.§ (1) bekezdése alapján létrehozott, önálló jogi személyiséggel rendelkező önkormányzati társulást működtetnek.
2. A Társulás neve: Pécsi Többcélú Agglomerációs Társulás (továbbiakban: Társulás).
3. a) A Társulás székhelye: 7621 Pécs, Széchenyi tér 1.
b) A Társulás telephelyei: 7621 Pécs, Rákóczi út 1.

7742 Bogád, Kossuth Lajos utca 86.
7677 Orfű, Széchenyi tér 1.
7761 Kozármisleny, Pécsi utca 124.
7831 Pellérd, Fő tér 4.

c) A Társulás tagjainak neve, székhelye:

Abaliget Község Önkormányzata	7678 Abaliget, Kossuth L. u. 87.
Aranyosgadány Község Önkormányzata	7671 Aranyosgadány, Kossuth L. u. 25.
Áta Község Önkormányzata	7763 Áta, Kossuth L. u. 25.
Bakonya Község Önkormányzata	7675 Bakonya, Fő u. 19.
Baksa Község Önkormányzata	7834 Baksa, Petőfi S. u. 5.
Berkesd Községi Önkormányzat	7664 Berkesd, Alkotmány u. 40.
Birjáni Önkormányzat	7747 Birján, Kossuth L. u. 14.
Bogád Község Önkormányzata	7741 Bogád, Kossuth L. u. 86.
Bosta Községi Önkormányzat	7811 Bosta, Kodály Z. u. 34/a.
Cserkút Község Önkormányzat	7673 Cserkút, Alkotmány u.8.
Egerág Község Önkormányzata	7763 Egerág, Szabadság tér 1.
Ellend Község Önkormányzata	7744 Ellend, Petőfi S. u. 37.
Görcsöny Község Önkormányzata	7833 Görcsöny, Rákóczi F. u. 1.
Gyód Község Önkormányzata	7668 Gyód, Fő utca 62.
Hosszúhetény Község Önkormányzata	7694 Hosszúhetény, Fő u. 166.
Husztót Község Önkormányzata	7678 Husztót, Kossuth L. u. 11.
Keszü Község Önkormányzata	7668 Keszü, Petőfi S. u. 24.
Kisherend Község Önkormányzata	7763 Kisherend, Deák F. u. 54.
Kovácsszénája Község Önkormányzat	7678 Kovácsszénája, Fő utca 18.
Kozármisleny Város Önkormányzata	7761 Kozármisleny, Pécsi u. 124.
Kökény Község Önkormányzata	7639 Kökény Petőfi S. u. 2.
Kővágószőlős Község Önkormányzata	7673 Kővágószőlős, Rákóczi F. út 34.
Kővágótöttös Község Önkormányzata	7675 Kővágótöttös, Kossuth L. u. 16.
Lothárdi Önkormányzat	7761 Lothárd, Kossuth L. u. 36.
Magyarsarlós Község Önkormányzata	7741 Magyarsarlós, Petőfi S. u. 74.
Nagykozár Község Önkormányzata	7741 Nagykozár, Kossuth L. u. 32.
Ócsárd Község Önkormányzata	7814 Ócsárd, Kossuth L. u. 25.
Orfű Község Önkormányzata	7677 Orfű, Széchenyi tér 1.
Pécs Megyei Jogú Város Önkormányzata	7621 Pécs, Széchenyi tér 1.
Pécsudvardi Önkormányzat	7762 Pécsudvard, Felszabadulás u. 47.
Pellérd Község Önkormányzata	7831 Pellérd, Fő tér 4.
Pereked Község Önkormányzata	7664 Pereked, Fő u. 28.
Pogány Község Önkormányzata	7666 Pogány, Széchenyi u. 12.
Regenye Község Önkormányzata	7833 Regenye, Fő u. 51.
Romonya Község Önkormányzata	7741 Romonya, Béke u. 51.
Szalánta Község Önkormányzata	7811 Szalánta, Hunyadi u. 63.
Szemelyi Önkormányzat	7763 Szemely, Kossuth L. u. 23.
Szilágy Község Önkormányzata	7664 Szilágy, Pécsváradi u. 2.
Szilvás Község Önkormányzata	7833 Szilvás, Attila u. 35.
Szőke Község Önkormányzata	7833 Szőke, Fő u. 7.
Szökéd Község Önkormányzata	7763 Szökéd, Akácfa u. 1/A.
Tengeri Község Önkormányzata	7834 Tengeri, Kossuth L. u. 13.
Tésény Község Önkormányzata	7835 Tésény, Rákóczi F. u. 97.

A Társulás tagjainak képviselőjét, lakosságát az *1. számú melléklet* tartalmazza.

4. A Társulás működési területe: a 3.c) pontjában szereplő települési önkormányzatok közigazgatási területe.
 5. A Társulás bélyegzője: Pécsi Többcélú Agglomerációs Társulás felirattal ellátott körbélyegző, közepén Magyarország címerével.
 6. A Társulás jogi személyként működik, gazdálkodására a költségvetési szervek működésére vonatkozó szabályokat kell alkalmazni. Döntéseinek előkészítését és feladatainak végrehajtását a székhely önkormányzat polgármesteri hivatala (Pécs Megyei Jogú Város Polgármesteri Hivatala, 7621 Pécs, Széchenyi tér 1.) látja el. A Társulás képviselőjét a Társulás elnöke, akadályoztatása esetén alelnöke, mindkettőjük akadályoztatása esetén a korelnök látja el.
 7. A megállapodásban meghatározott önkormányzati feladatok ellátásáról a Társulás gondoskodik.
 8. A Társulás tagjai összehangolt feladatellátásuk, társadalmi és gazdasági érdekeik érvényesítése és településeik fejlesztése céljából a Társulás feladatai megvalósítása céljából más társulást is létrehozhatnak, más társuláshoz is csatlakozhatnak.
A társulás tervezett célját és feladatát – amennyiben az érinti a jelen társulásban ellátott feladat és hatásköröket is, - véleményezés céljából előzetesen a Társulási Tanács elé kell terjeszteni.
1. A Társulás egyes feladatai ellátása érdekében intézményt alapíthat, tarthat fenn.

II.

A TÁRSULÁS CÉLJA ÉS FELADATA

1. A Társulásban részt vevő önkormányzatok képviselő-testületei a közös céloknak megfelelő hatékony és eredményes tevékenység érdekében jelen megállapodásban rögzített eljárásban és módon szervezik, illetve látják el, hangolják össze a települési önkormányzatok alábbi feladatait, (hatásköreit):
 - állategészségügyi feladat
 - állati hulladék kezelése
 - átfogó stratégiai és tervezési feladatok
 - bölcsődei ellátás
 - családi bölcsőde szolgáltatás
 - család- és gyermekjóléti központ működtetése
 - család- és gyermekjóléti szolgálat működtetése
 - egészséges életmód segítését célzó szolgáltatások, közreműködés egészségügyi ellátások szervezésében
 - energetikai fejlesztésekben való közreműködés
 - esélyegyenlőségi program megvalósításában való közreműködés
 - foglalkoztatás, közfoglalkoztatás
 - gazdaság- és turizmusfejlesztés, természet- és környezetvédelem, kommunális szolgáltatások

- gyermekek átmeneti otthonának működtetése
- hagyományos közösségi kulturális értékek gondozása
- határokon átnyúló, nemzetközi fejlesztési- és gazdasági együttműködés
- idegenforgalom
- ifjúsági- és sportfeladatok
- ingatlanhasznosítás, a társulás tulajdonában lévő ingatlanok fejlesztése, ingatlanportfólió bővítése
- kistermelők, őstermelők számára értékesítési lehetőség biztosítása
- közbiztonság elősegítése, térségi jelentőségű települési észrevételek képviselése a járási közbiztonsági egyeztető fórumon
- közlekedési infrastruktúra fejlesztésében való közreműködés
- közművelődési, közgyűjteményi tevékenység
- közműfejlesztésekben, csapadékvíz-elvezetés megoldásában, csapadékvíz összegyűjtésében való közreműködés
- laboratóriumi szolgáltatás
- óvodai intézményi programok komplex támogatása
- javaslatétel pályázatok előkészítésére, benyújtására, projektmenedzsment
- szociális- és gyermekjóléti szolgáltatások és ellátások; gyermekek napközbeni ellátása, időskorúak és demens személyek nappali intézményi ellátása, jelzőrendszeres házi segítségnyújtás, szociális étkeztetés, házi segítségnyújtás, pszichiátriai betegek részére nyújtott közösségi ellátás, otthoni szakápolási feladat ellátása, fejlesztő foglalkoztatás; óvodai- és iskolai szociális segítség;
- szolgáltatás-szervezési feladatok
- településfejlesztés, településrendezés
- területfejlesztési feladat ellátásában való közreműködés, kapcsolattartás a vármegyei önkormányzattal
- térségi tömegközlekedés fejlesztésében való közreműködés

2. A Társulás az 1. pontban meghatározott feladatellátása során

- szakmai és komplex program előkészítő,
- javaslattevő,
- programmenedzselő,
- intézményfenntartó
- koordináló,
- döntést hozó, a döntések végrehajtását figyelemmel kísérő és végrehajtó tevékenységet folytat.

3. A Társulás szolgáltatásait valamennyi társult tag azonos feltételekkel veheti igénybe.

III.

A TÁRSULÁS RÉSZLETES FELADATAI

III/A.

A Társulás döntést előkészítő, koordináló és végrehajtást szervező feladatai

1. A Társulás előterjesztéseit a munkaszervezeti feladatokat ellátó polgármesteri hivatal készíti elő. A munkaszervezet a Társulás Tanács ülését 15 nappal megelőzően a tervezett témaköröket elektronikus úton a Társulási Tanács tagjainak megküldi. Ezt követően új

témakör rendkívüli indokolás mellett, a Társulás elnökének jóváhagyásával kerülhet meghatározásra.

2. A Társulás intézményeit érintő tartalommal készült előterjesztésekhez az intézmény véleményét a munkaszervezet kikéri, az intézmény álláspontját az intézményvezető képviseli.
3. A Társulás és Intézményei költségvetése tervezésével, módosításával és a zárszámadással kapcsolatos előterjesztéseit a munkaszervezeti feladatokat ellátó polgármesteri hivatal gazdálkodásért felelős belső szervezeti egysége készíti.
4. A munkaszervezet a Társulás működéséhez, gazdasági szervezetéhez, és a belső ellenőrzéshez kapcsolódó feladatait Pécs Megyei Jogú Város Polgármesteri Hivatala hatályos Szervezeti és Működési Szabályzatában szervezeti egységenként meghatározottak szerint látja el.
5. A Társulás előterjesztéseit szükség szerint a Pénzügyi Bizottság, tagönkormányzati igény alapján a Társulás Elnöksége megtárgyalja, a bizottság állásfoglalásban, az elnökség határozatban rögzítheti véleményét. A bizottsági állásfoglalás, az elnökségi határozat a Társulási Tanácsot döntéshozatala során nem kötelezi.
6. A Társulás előterjesztéseiről a Társulási Tanács határozattal döntést hoz.
7. A Társulási Tanács határozatait a Társulás elnöke a munkaszervezet közreműködésével hajtja végre.

III/B.

Ágazati feladatok

Településfejlesztési és üzemeltetési feladatok

A Társulás településfejlesztési és üzemeltetési feladatkörében összehangolja a Társulás tagjai és a vármegye területfejlesztési elképzeléseit, ezen belül az alábbi feladatokat látja el:

1. Vizsgálja a társult önkormányzatok fejlesztési igényeit és adottságait.
2. Megállapodást köthet a helyi önkormányzatokkal, a vármegyei önkormányzattal saját fejlesztési programjainak finanszírozására.
3. Forrásokat gyűjthet a Társulás működtetéséhez és a fejlesztési programok megvalósításához.
4. Pályázatot nyújthat be a fejlesztéshez kapcsolódó források igényléséhez.
5. A társult önkormányzatok kezdeményezésére felhatalmazással képviselheti a tagönkormányzatokat más, területfejlesztési döntések meghozatalára hatáskörrel rendelkező szervezeteknél.
6. Koordinálhatja a társult önkormányzatok együttműködését, együttműködhet az állami és civil szervezetekkel.

Egészségügyi feladatok

1. Pécs Megyei Jogú Város Egyesített Egészségügyi Intézményekkel laborjárat működtetésére megállapodást köthet.
2. Pályázati lehetőségeket figyel, pályázatot nyújthat be.
3. Egészségügyi szakmai konferenciákat szervezhet.
4. Megvizsgálhatja egészségügyi intézmény létrehozásának és működtetésének lehetőségét.

Szociális feladatok

1. A Társulás összehangolja a területén a szociális tevékenységet és szolgáltatásokat végző intézmények fejlesztését, szolgáltatásainak biztosítását, működtetését és működését.
2. A Társulás segíti a szociális feladatok ellátását, saját intézmény alapítása, intézmény fenntartása, illetve a térségben működő intézményekkel kötött megállapodás alapján, vagy egyéb szervező tevékenységével.
3. A Társulás vizsgálhatja közös intézmény létrehozásának és működtetésének lehetőségeit.
4. A Társulás egyes szociális alapszolgáltatások és gyermekjóléti alapellátások biztosítására intézményeket tart fent.
5. A Társulás szociális alapellátást biztosít a fenntartásában működő Integrált Nappali Szociális Intézmény útján a szociális igazgatásról és szociális ellátásokról szóló 1993. évi III. törvény (a továbbiakban: Sztv.) 62. §, 63. §, 65. §, 65/A. § (ezen belül pszichiátriai betegek részére nyújtott közösségi ellátás) 65/F. § alapján, fejlesztő foglalkoztatást a 99/B. § alapján, valamint otthoni szakápolási feladatot lát el az otthoni szakápolási tevékenységről szóló 20/1996. (VII.26.) NM rendelet szerint.
A Társulás által fenntartott Pécs és Környéke Szociális Alapszolgáltatási és Gyermekjóléti Alapellátási Központ és Családi Bölcsőde Hálózat szociális alapszolgáltatás biztosítása keretében az Sztv. 62. §., 63. §, 65. § és 65/F. § szerinti feladatokat látja el.
6. A Társulás az intézmények támogatására, és a szociális alapszolgáltatásokat érintően pályázatot nyújthat be.

Gyermekek napközbeni ellátása és gyermekjóléti alapellátások

1. A Társulás összehangolja a társult önkormányzatok területén a gyermekek napközbeni ellátását, a gyermekjóléti feladatokat és fejlesztéseket.
2. A Társulás a térség települései számára biztosítja a gyermekjóléti alapellátások közül a családi bölcsőde és napközbeni gyermekfelügyelet szolgáltatást a fenntartásában működő Pécs és Környéke Szociális Alapszolgáltatási és Gyermekjóléti Alapellátási Központ és

Családi Bölcsőde Hálózat intézmény útján a gyermekek védelméről és a gyámügyi igazgatásról szóló 1997. évi XXXI. törvény (a továbbiakban: Gyvt.) 44/A. § és 44/B. § előírásai szerint, és Hosszúhetényi Bölcsődében nyújt a Gyvt. 42. § szerinti bölcsőde szolgáltatást.

3. A Társulás a Gyvt. VI/C. Fejezetének a gyermekek napközbeni ellátása keretében meghatározott tevékenységei közül bármely feladatot elláthatja a társult önkormányzatok számára vagy feladatellátási megállapodás megkötésével a Pécs és Környéke Szociális Alapszolgáltatási és Gyermekjóléti Alapellátási Központ és Családi Bölcsőde Hálózat útján jelen Társulási Megállapodás módosítása nélkül.
4. A Társulás a család- és gyermekjóléti szolgálat és a család-és gyermekjóléti központ feladatait, a bölcsőde, családi bölcsőde, és napközbeni gyermekfelügyelet szolgáltatásokat, és a gyermekek átmeneti gondozása feladatokat érintően pályázatokat nyújthat be.
5. A Társulás szakmai tanácskozásokat szervezhet a térség gyermekjóléti szakemberei számára.
6. A Társulás fenntartott intézménye – az Esztergár Lajos Család- és Gyermekjóléti Szolgálat és Központ – útján biztosítja a családsegítés szolgáltatás ellátását az Sztv. 64. §, és a gyermekjóléti szolgáltatás, a család- és gyermekjóléti szolgálat ellátását, és a család- és gyermekjóléti központ, valamint a gyermekek átmeneti otthona működtetését a Gyvt. 39. §, 40. §, 40/A. § és 50. § alapján.

Természet és környezetvédelmi feladatok, kommunális szolgáltatások

1. A Társulás a tulajdonában lévő gazdasági társaság bevonásával megszervezi az állati hulladék közös gyűjtését és ártalmatlanítását.
2. Közös állategészségügyi telep kialakításáról és fenntartásáról megállapodás útján gondoskodhat.
3. Környezeti hatásvizsgálatokat készíttethet.

Szolgáltatási-szervezési feladatok, gazdaság-turizmus fejlesztés

A Társulás szakmai továbbképzéseket, konferenciákat szervezhet, feladatellátásához kapcsolódóan pályázatot nyújthat be. A Társulás feladatainak hatékonyabb ellátása érdekében a tagok számára pályázatot írhat ki és pályázatfigyelő szolgáltatást működtethet, gondoskodhat a Társulás eseménynaptárának összeállításáról.

III/C

Intézményfenntartói feladatok

1. A Társulás által alapított Pécs és Környéke Szociális Alapszolgáltatási és Gyermekjóléti Alapellátási Központ és Családi Bölcsőde Hálózat (7621 Pécs, Rákóczi u. 1.) intézmény ellátja az alapító okiratában foglalt szociális és gyermekjóléti alapszolgáltatásokat az okiratban megjelölt településeken. Az intézmény felett a teljes irányítási jogot a Társulási Tanács gyakorolja.
2. A Társulás 2018. január 1-jétől fenntartja az Integrált Nappali Szociális Intézményt (7626 Pécs, Felsőbalokány u. 1/F.), mely ellátja az alapító okiratában foglalt szociális alapszolgáltatásokat az okiratban megjelölt településeken. Az intézmény felett a teljes irányítási jogot a Társulási Tanács gyakorolja.
3. A Társulás 2018. január 1-jétől fenntartja az Esztergár Lajos Család és Gyermekjóléti Szolgálat és Központot (7632 Pécs, Anikó utca 1.), amely ellátja az alapító okiratában foglalt gyermekjóléti alapellátásokat az okiratban megjelölt településeken. Az intézmény felett a teljes irányítási jogot a Társulási Tanács gyakorolja.
4. A Társulás által fenntartott intézmények pénzügyi-gazdálkodási feladatainak ellátásáról a székhely önkormányzat polgármesteri hivatalának gazdasági szervezete gondoskodik.
5. Az intézményvezetők felett az alapvető munkáltatói jogokat a Társulási Tanács gyakorolja, az egyéb munkáltatói jogok tekintetében a munkáltatói jogkör gyakorlója a Társulás Elnöke. Az intézmények állományi létszámát az intézmények mindenkori költségvetése tartalmazza.
6. Az intézmények működéséhez szükséges dokumentumokat a Társulási Tanács fogadja el.
7. A közös intézményi feladatellátást a települési önkormányzat egyoldalúan a naptári év utolsó napjával mondhatja fel úgy, hogy az erre vonatkozó döntést a képviselő-testület legalább 3 hónappal korábban köteles meghozni és a döntésről a Társulás tagjait tájékoztatni.
8. A Társulás által fenntartott intézmények telephelyének megszűnése esetén a Társulás megszűnésére vonatkozó szabályok az irányadóak azzal, hogy az intézmény telephelyein az épületben bekövetkezett értéknövekedés a tulajdonos önkormányzato(ka)t, míg a Társulás és az intézmény által beszerzett ingóságok a Társulást vagy az intézményt illeti.
9. A Társulás által fenntartott Pécs és Környéke Szociális Alapszolgáltatási és Gyermekjóléti Alapellátási Központ és Családi Bölcsőde Hálózat, az Integrált Nappali Szociális Intézmény és az Esztergár Lajos Család- és Gyermekjóléti Szolgálat és Központ által a személyes gondoskodást nyújtó ellátásokról, valamint a fizetendő térítési díjakról az Sztv. 92.§. (1) b) alpontjának és a Gyvt. 29. § (3) bekezdése és 147. § előírásainak megfelelően a székhely szerinti települési önkormányzat rendeletet alkot.

IV.

A TÁRSULÁS TAGSÁGI VISZONYAI, SZERVEZETE

A tagsági jogviszony keletkezése

1. A Társulásban részt vevő települések képviselő-testületei minősített többséggel meghozott határozattal döntenek a Társulásban való részvételi szándékukról. A társuláshoz csatlakozni a naptári év bármely napjával lehet.
2. A csatlakozásról szóló – minősített többséggel hozott – döntést a települési önkormányzat képviselő-testülete hat hónappal korábban köteles meghozni, és azt a Társulási Tanáccsal köteles közölni.
3. Az önkormányzatok a saját belső szabályzatuk szerint hagyják jóvá a pénzügyi kötelezettségvállalással járó, a Társulás vagyonán és forrásain túli, az önkormányzatok külön többletfinanszírozását érintő döntéseiket.

A tagsági jogviszony megszűnése, társulásból történő kizárás

1. A Társulásból bármelyik tag, a képviselő-testület a kiválásra vonatkozó határozata megküldésével, a naptári év utolsó napjával kiléphet.
A kiválásról szóló – minősített többséggel hozott – döntést a települési önkormányzat képviselő-testülete hat hónappal korábban köteles meghozni, és azt a Társulási Tanáccsal köteles közölni.
A Társulási Tanács minősített többséggel hozott határozatával a naptári év utolsó napjával a társulásból kizárhatja a Társulás azon tagját, amely a megállapodásban meghatározott kötelezettségének ismételt felhívásra határidőben nem tett eleget.
2. A Társulási Tanács a naptári év végével kizárhatja azt a tagönkormányzatot, amely két egymást követő, vagy egy évben összesen három Társulási tanácsülésen nem gondoskodik képviseléről.
3. A Társulás vagy az általa fenntartott intézmény a Társulásból kizárt vagy kilépő tag számára a tagsági jogviszony megszűnését követően feladatellátási megállapodás keretében nyújthatja szolgáltatását. A feladatellátási hozzájárulás összegére vonatkozóan a feladatot ellátó intézmény vezetője a Társulás Elnökével történő egyeztetést követően tesz javaslatot.

A Társulás szervei

A Társulás szervei a Társulási Tanács, a Társulás Elnöksége, a Társulás Elnöke, a Társulás Alelnöke, a Társulás állandó és/vagy eseti bizottságai, a Jegyzői Kollégium.

A Társulási Tanács

A Társulás döntéshozó szerve a Társulási Tanács. A Társulási Tanács gyakorolja a társulási megállapodásban meghatározott feladat- és hatásköröket. A Társulási Tanácsot a társulás

tagjainak polgármesterei alkotják. A polgármestert a Társulási Tanácsban a képviselőtestület által delegált képviselőtestületi tag helyettesíti.

A Társulás Elnöksége

1. A Társulás Elnöksége hét főből áll. Tagjai a Társulás Elnöke, Alelnöke, a Társulás városi rangra emelt településének polgármestere és a Társulás 2000 főnél magasabb lakosságszámú településének polgármestere.
2. A Társulás Elnöksége segíti és koordinálja a Társulási Tanács munkáját, közreműködik a Társulási Tanács üléseinek előkészítésében, kapcsolatot tart a Társulási Tanács tagjaival. Működésének szabályait a Társulás Szervezeti és Működési Szabályzata állapítja meg.
3. A Társulás Elnöksége üléseit évente két alkalommal tartja.

A Társulás Elnöke

1. A Társulási Tanács az önkormányzati választási ciklus időtartamára alakuló ülésén titkos szavazással tagjai sorából elnököt, az elnök helyettesítésére, munkájának segítésére alelnököt választ. Az elnök személyére a Társulási Tanács bármely tagja javaslatot tehet. A jelöltté váláshoz a jelen lévő tagok legalább egynegyedének szavazata szükséges.

A Társulási Tanács Elnöke képviseli a Társulást. Távolléte, vagy akadályoztatása esetén a Társulás képviselőjét a Társulás Alelnöke látja el, együttes akadályoztatás esetén a Pénzügyi és Ügyrendi Bizottság elnöke, a három tisztségviselő együttes akadályoztatása esetén a korelnök jár el. A korelnök a Társulási Tanács legidősebb, polgármesterként megválasztott tagja.

2. Az Elnök részletes feladat- és hatáskörét a Társulás Szervezeti és Működési Szabályzata állapítja meg.
3. A Társulás működéséről az Elnök évente legalább egy alkalommal beszámol a Társulási Tanácsnak.

A Társulás Alelnöke

A Társulási Tanács az önkormányzatok választási ciklusának időtartamára az Elnök javaslata alapján a saját tagjai sorából alelnököt választ.

A Társulási Tanács Bizottsága

1. A Társulási Tanács döntéseinek előkészítésére, feladatainak végrehajtására és azok szervezésére bizottságokat hozhat létre. A Tanács Pénzügyi és Ügyrendi Bizottságot választ.

1. A Bizottság elnökét és tagjait a Társulási Tanács választja meg. A Bizottság elnökének és tagjainak személyére a Társulási Tanács bármely tagja javaslatot tehet. A Bizottság tagja a Társulási Tanács vagy a Jegyzői Kollégium Tagja lehet. A Bizottság elnöke a Társulási Tanács tagjai sorából e feladatra megválasztott tag lehet. Egy tag több bizottság tagjának is megválasztható, elnöki tisztséget azonban csak egy bizottságban tölthet be. A bizottság tagjai megválasztása során tagként olyan külső személy is megválasztható, aki az adott szakterület szakértőjeként dolgozik, vagy kiemelkedő szaktudással rendelkezik. A Bizottságok létszámát a Tanács határozza meg, ügyrendjét a Bizottság maga alkotja meg, azt a Társulási Tanács hagyja jóvá. A Bizottság legalább 5 tagból, de maximum 10 tagból áll. A Bizottság összetételét tekintve a tagok több mint 50 %-át a Társulási Tanács tagjaiból kell megválasztani.
2. A Bizottság döntéseit a hatáskörébe tartozó ügyekben egyszerű többséggel állásfoglalás formájában hozza meg. Döntéshozatalára a Társulási Tanács határozathozatalra vonatkozó szabályait kell alkalmazni.
4. A Bizottság ülését annak elnöke elektronikus úton hívja össze a napirendi pontok megjelölésével úgy, hogy azt a tagok legalább az ülést megelőző 5 nappal megkapják.
4. A Bizottság ülését annak Elnöke a Társulási Tanács Elnökének kérésére 10 napon belüli időpontra köteles összehívni. Ha a Bizottság Elnöke ezen kötelezettségének 10 napon belül nem tesz eleget, az ülést a Társulási Tanács Elnöke is jogosult összehívni.

V.

A TÁRSULÁSI SZERVEK MŰKÖDÉSE

A Társulási Tanács ülései

1. A Társulási Tanács a Társulás döntéshozó szerve.
2. A Társulási Tanács ülését össze kell hívni:
 - a) szükség szerint, de évente legalább négy alkalommal;
 - b) a Társulási Tanács kezdeményezésére a szervezeti és működési szabályzatban meghatározott esetekben;
 - c) a Társulás tagjai egynegyedének, - napirendet tartalmazó - indítványára, annak kézhezvételétől számított tizenöt napon belül;
 - d) a Baranya Vármegyei Kormányhivatal vezetőjének kezdeményezésére, annak kézhezvételétől számított tizenöt napon belül.
3. A Társulási Tanács összehívásának, az ülés előkészítésének szabályait, az előterjesztések tartalmi és formai követelményeit a Szervezeti és Működési Szabályzat tartalmazza.

A Társulási Tanács ülését az elnök, akadályoztatása esetén az alelnök együttes akadályoztatásuk esetén a korelnök hívja össze és vezeti.
4. A Társulási Tanács akkor határozatképes, ha ülésén legalább a szavazatok több mint felével rendelkező tag jelen van. A javaslat elfogadásához legalább annyi tag igen szavazata szükséges, amely meghaladja a jelenlévő tagok szavazatainak a felét és az általuk képviselt települések lakosságszámának egyharmadát.

5. A Társulási Tanács üléséről jegyzőkönyvet kell készíteni, melyre a képviselőtestület üléséről készített jegyzőkönyvre vonatkozó szabályokat kell alkalmazni azzal, hogy a jegyzőkönyvet az elnök, a tanács által alkalmanként választott jegyzőkönyv hitelesítő, és a jegyző, vagy a jegyző által kijelölt munkaszervezeti feladatokat ellátó személy írja alá. A jegyzőkönyvet a Társulási Tanács elnöke az ülést követő tizenöt napon belül megküldi a Baranya Vármegyei Kormányhivatalnak.
6. A Társulási Tanácsban minden tag lakosságszámtól függetlenül egy szavazattal bír.
7. A Társulási Tanács döntéseit ülésén határozattal, egyszerű szótöbbséggel hozza a 8. és 9. pontban foglalt kivételekkel.
8. A minősített többséghez legalább annyi tag igen szavazata szükséges, amely eléri a Társulásban részt vevő tagok szavazatának több mint felét és az általuk képviselt települések lakosságszámának a felét.
Minősített többség szükséges:
 - a) a Társulási Megállapodás és az SZMSZ elfogadásához, módosításához;
 - b) a Társulási Tanács hatáskörébe utalt választás, kinevezés, felmentés, vezetői megbízatás adásához, illetőleg visszavonásához;
 - c) az éves tagdíj, befizetési kötelezettség megállapításához, módosításához;
 - d) az elnök, elnökség, a bizottság visszahívásához;
 - e) külföldi önkormányzati társulással való együttműködést rögzítő megállapodás megkötéséhez, nemzetközi önkormányzati szervezethez való csatlakozáshoz;
 - f) intézmény alapításához;
 - g) zárt ülés elrendeléséhez;
 - h) titkos szavazás elrendeléséhez;
 - i) a társulás megszüntetéséhez;
 - j) a térség fejlesztését szolgáló – pénzügyi hozzájárulást igénylő – pályázat benyújtásához, az ahhoz szükséges települési hozzájárulás meghatározásához.
9. A Társulási Megállapodás módosítása a Társulási Tanács javaslatára a társult tagönkormányzatok képviselőtestületeinek minősített többséggel hozott határozatával történik.
10. A Társulási Tanács ülésén a társult önkormányzatok jegyzői tanácskozási joggal részt vehetnek.
11. A Társulási Tanács zárt ülést tart az Möt. 46.§ (2) bekezdésében foglalt esetekben.

12. A Társulási Tanács helyett, annak határozathozatalra képtelen ülését követően 10 napon belül a Pénzügyi és Ügyrendi Bizottság ülésén dönt
- a) a Társulás vagy intézménye költségvetését érintő, ötvenmillió forintot meg nem haladó kötelezettség-vállalást érintő ügyben vagy
 - b) egyéb, a költségvetést nem érintő, de a Társulás vagy intézménye folyamatos működéséhez szükséges döntést illetően (szerződések megkötése, működési engedélyek benyújtása, módosítása) kivéve az Möt. 42.§-ban részletezett feladat- és hatásköröket.

A Pénzügyi és Ügyrendi Bizottság a fenti esetekben határozattal dönt, döntését a Társulási Tanács soron következő határozatképes ülésén határozatával megerősíti, ellenkező esetben a Társulási Tanács döntése irányadó.

A Társulás más szerveinek ülései

1. a) A Társulás Elnökségének üléseit a Társulás Elnöke szükség szerint hívja össze.
b) Az Elnökség koordináló, döntés-előkészítő munkájáról a Társulási Tanácsot folyamatosan tájékoztatja.
2. Az Elnökség, Jegyzői Kollégium, ágazati bizottságok, eseti munkabizottság határozatképes, ha tagjainak több mint a fele jelen van. Döntései javaslatok, amelyet a jelenlévő tagok egyszerű többsége szavazatával hoz meg.
3. A 2. pontban felsorolt szervek üléseit azok elnöke hívja össze. Összehívását a szervek bármely tagja a napirend megjelölésével kezdeményezheti.
4. Az ágazati bizottságok és az eseti munkabizottság működésének szabályait a Szervezeti és Működési Szabályzat szabályozza.

VI.

A TÁRSULÁS TAGJÁNAK JOGAI ÉS KÖTELESSÉGEI

A Társulás tagjának jogai

1. Részt vehet a Társulás tevékenységében, rendezvényein, céljainak, feladatainak meghatározásában, a Szervezeti és Működési Szabályzat megalkotásában, a Társulás szervezetének kialakításában.
2. Választhat és választható a Társulás szerveibe, tisztségeire.
3. Teljes joggal képviseli a Társulási Tanács ülésén képviselője útján saját önkormányzata érdekeit.
4. Igényelheti a Társulás érdekképviselőt, érdekvérvényesítési tevékenységét.
5. Igényelheti és igénybe veheti a Társulás tagjainak szakértelmét, tapasztalatait és információit.
6. Igényelheti a Társulás szolgáltatásait.

7. Igénybe veheti a Társulás és a tagok által megállapított és biztosított kedvezményeket.
8. A Társulási Tanács határozata alapján részesedhet a Társulás tevékenysége révén elért pénzbevételekből (alapítványi támogatások, pályázatok, vállalkozás, egyéb pénzbevételi stb.).
9. Javaslatot tehet a Társulást érintő bármely – tagságának megfelelő – kérdésben, jogosult a Társulás törvénysértő határozatának észrevételezésére és megtámadására.
10. Kérdéseket, javaslatokat, indítványokat tehet a Társulás tisztségviselőihez és szerveihez, felvilágosítást kérhet tőlük a Társulás bármely tevékenységéről, amelyre a címzettek 30 napon belül kötelesek választ adni.
11. Betekinthet a Társulás irataiba.
12. A Társuláson belül egy-egy kérdésben kisebbségben maradt tag kérheti véleményének jegyzőkönyvben történő rögzítését.
13. Részesülhet a hazai és nemzetközi kapcsolatokból származó előnyökből.

A Társulás tagjának kötelességei

1. A Társulási Megállapodás és a Társulás szervezeti és működési szabályzatának betartása.
2. Képviselője útján rendszeres részvétel a Társulás szerveinek munkájában, elősegítve a társulási célok és feladatok közös megvalósulását.
3. Az önként vállalt feladatok maradéktalan teljesítése.
4. A Társulás határozatainak végrehajtása.
5. A Társulás feladatkörébe tartozó ügyekkel kapcsolatos döntéseinek a Társulás elnökével való egyeztetése, illetve a Társulással való közlése.
6. Befizetési kötelezettségek teljesítése, a Társulás működési költségeihez való lakosságárányos hozzájárulási kötelezettség teljesítése.
7. A Társulás feladatkörébe tartozó és a településen keletkező ügyekhez a szükséges adatok és információk továbbítása a Társulásnak.
8. A társulási tagsághoz méltó szakmai és erkölcsi tevékenység folytatása, a befizetések teljesítése, a vagyon megóvása, annak lehetőség szerinti gyarapítása.
9. A Társulási Tanács tagjai kötelesek évente legalább egy alkalommal beszámolni képviselőtestületeiknek a Társulási Tanácsban végzett tevékenységükről

VII.

A TÁRSULÁS VAGYONA, GAZDÁLKODÁSA

A Társulás költségvetésének forrásai

1. A Társulás gazdálkodására a költségvetési szervek működésére vonatkozó szabályokat kell alkalmazni.
2. A Társulás működési költségeihez a Társulás tagjai az általuk képviselt települések a KSH által közzétett, a tárgyévet megelőző év január 1. napján érvényes lakosságszáma arányában járulnak hozzá.
3. A Társulás megszűnése, a Társulásból történő kiválás, kizárás esetén - eltérő megállapodás hiányában - a Társulás vagyonát a Társulás azon tagjának kell visszaadni, amelyik azt a Társulás rendelkezésére bocsátotta. Egyebekben a közös tulajdonra vonatkozó rendelkezéseket kell alkalmazni.
4. A Társulásból történő kiválás esetén a vagyontárgy társulási tag részére történő kiadását legfeljebb öt évre el lehet halasztani, ha annak természetben történő kiadása veszélyeztetné a Társulás további működését. Ebben az esetben a kivált tagot - a Társulással kötött szerződés alapján - használati díj illeti meg.
5. Kötelező hozzájárulás
 - a) A Társulás tagja az általa képviselt önkormányzat lakosságszáma alapján számított hozzájárulást (tagdíj) köteles fizetni a Társulásnak. A tagdíj mértéke 2025.12.31-ig 100,- Ft/fő/év, 2026.01.01. napjától kezdődően 150 Ft/fő/év. A tagdíj összegét a tárgyévet megelőző év január 1. napján érvényes, a KSH által közzétett lakosságszám alapján kell számítani.
 - b) A tagdíjat a Társulás 11731001-15587086-10170001 számú tagdíj alszámlájára a tárgyévben két egyenlő részletben kell megfizetni, a tárgyév év március 15. és szeptember 15. napjáig.
 - c) A munkaszervezet a tagdíj alszámlán december 31-én meglévő maradványösszeget átvezeti a Társulás 11731001-15587086-10160002 számú beruházás-fejlesztési alszámlájára.
 - d) A feladatellátás költségeit a Társulási Tanács a munkaszervezet pénzügyi-gazdasági szervezeti egysége által előkészített, előzetesen a Társulás Elnökével egyeztetett tárgyévi költségvetési határozatával, és a költségvetés módosításáról szóló határozatával állapítja meg.
6. Állami normatíva
 - a) A Társulás által fenntartott intézmények működéséhez kapcsolódó állami normatívát és egyéb kiegészítő támogatásokat az intézmények igénylik meg, az általuk megadott adatok alapján a támogatási igényt Pécs Megyei Jogú Város Önkormányzata nyújtja be.
 - b) A székhely önkormányzat éves költségvetéséről szóló rendelet rendelkezik arról, hogy a Magyar Államkincstár által folyósított költségvetési támogatások kerülnek az államháztartáson belüli költségvetési szervek részére tovább utalásra. A székhely önkormányzatot az állami normatíva 5 munkanapon belül történő tovább utalásának kötelezettsége terheli, pénzeszközátadási megállapodás megkötése az állami normatíva és egyéb kiegészítő támogatások tekintetében nem szükséges. Az állami normatívát, kiegészítő támogatást a székhely önkormányzat az igénylés szerinti szakfeladatra adja át.

- c) A Társulás részére tovább utalt állami normatíva és kiegészítő támogatások intézmények számára történő tovább utalása és intézményenként történő nyilvántartása a munkaszervezet gazdálkodásért felelős szervezeti egységének feladata. Az állami normatíva és kiegészítő támogatások nyilvántartását, az intézményeket megillető normatíva összegét a munkaszervezet gazdálkodásért felelős szervezeti egysége havonta a Társulás Elnökének megküldi.

7. Egyéb bevételek:

- tagönkormányzati hozzájárulás,
- pályázati forrás,
- gazdálkodó vagy más szerv által biztosított támogatás vagy forrás,
- a Társulás vagyonának hasznosításából vagy pénzügyi befektetéséből származó jövedelem
- kamatbevételek
- saját elhatározáson alapuló hozzájárulás

8. A Társulás költségvetési folyószámlája feletti rendelkezési jogot a Társulás Tanácsának Elnöke, távollétében vagy akadályoztatása esetén az Alelnök gyakorolja.

9. A gazdálkodás jogszerűségét 8 tagú Pénzügyi és Ügyrendi Bizottság ellenőrzi, tagjait az önkormányzati választási ciklus időtartamára a Társulási Tanács választja meg. A munkaszervezet gazdasági szervezetének felelős vezetője évente egyszer írásban a zárszámadás előterjesztésével egyidejűleg beszámol a társulás gazdálkodásáról. A zárszámadás elfogadásáról szóló előterjesztés napirendi tárgyalásához a Költségvetési és Közgazdasági Főosztály vezetőjének jelenléte szükséges. A társulás gazdálkodása szabályszerűségének ellenőrzését bármely tag kezdeményezheti és az erre jogszabály alapján hatáskörrel rendelkező szervek és személyek ellenőrizhetik.

10. Közös intézmények fenntartása, finanszírozása

A Társulás által alapított intézmények fenntartása és finanszírozásuk forrása a helyi önkormányzatok általános működésének és ágazati feladatainak támogatásából történik. Ennek igénylése, felhasználása és tervezése a vonatkozó jogszabályi előírások szerint történik.

A központi költségvetési támogatások által nem fedezett fenntartási költségek fedezetét a Társulási Tanács az éves költségvetésének összeállításánál határozza meg. A közös fenntartású intézmény esetében a helyi önkormányzatok általános működésének és ágazati feladatainak támogatása által nem fedezett kiadások forrásául a feladatellátásban érintett tagönkormányzatok feladathoz arányosan vállalt hozzájárulásai vehetők igénybe. A Társulás által fenntartott intézmény fejlesztési és felújítási szükségletét a Társulás mindenkori költségvetésében kell megtervezni, amennyiben arról a tagönkormányzatok testületei határozatban döntöttek. A fejlesztés és felújítás kérdésében a Társulási Tanács dönt. A Társulás által ellátott önkormányzati feladatokhoz szükséges kötelező hozzájárulást meghaladó mértékű tagönkormányzati hozzájárulásra a Társulási Tanács javaslatot tesz.

11. Amennyiben a tagönkormányzat a Társulás felé fennálló lejárt tartozását az esedékességet követően megküldött felszólítástól számított harminc napon belül nem teljesíti, a Társulás gondoskodik a tagönkormányzat költségvetési számlájáról a hozzájárulás összegének azonnali beszédési megbízással történő behajtásáról.

A Társulás tagjának kilépése esetén a vagyoni kérdések rendezése

1. Amennyiben a kilépő tag bármely alpból vagy forrásból megvalósuló közös beruházásban vesz részt, a kilépés nem jogosítja fel arra, hogy a közös tanácsi döntéssel megvalósuló beruházáshoz kapcsolódó önkormányzati támogatási kötelezettségét ne fizesse meg.
2. A kilépő tagot kizárólag a kilépés évére általa megfizetett időarányos tagdíj illeti meg.
3. A Társulásból kilépő tag köteles a Társulás által a társulási célok, vagy feladatok megvalósításához elnyert támogatások rá jutó részét, vagy a teljes támogatási összeget határidőn belül visszafizetni, ha a kilépés a támogatási összeg visszavonását vagy csökkenését eredményezi, illetve, ha ezt a pályázati kiírás, vagy a támogatási szerződés tartalmazza.

VIII.

A TÁRSULÁS MEGSZÜNTETÉSE

1. A társulás megszűnik az Mötv 91.§ szerinti esetekben.
2. A Társulás megszüntetése során a kötelezettségek, vállalások teljesítését követően megmaradt vagyont a tagok lakosságszám-arányosan osztják fel egymás között.
3. A Társulás megszüntetése során a tagok a közfeladatok és közszolgáltatások zavartalan ellátása és biztosítása érdekében kötelesek együttműködni.
4. A Társulás megszűnése esetén a használatba vett ingatlanokban közösen szerzett vagyonnövekmény az ingatlan tulajdonosát, az ingatlanokhoz kapcsolódó többlet berendezési-, és felszerelési tárgyak – amennyiben beszerzésük nem az ingatlan tulajdonosa által történt - az ingatlant a feladatellátás érdekében használó intézményt illetik meg.
5. A Társulásból történő kiválás esetén a vagyontárgy társulási tag részére történő kiadását legfeljebb öt évre el lehet halasztani, ha annak természetben történő kiadása veszélyeztetné a Társulás további működését. Ebben az esetben a kivált tagot a Társulással kötött szerződés alapján – használati díj illeti meg.
6. A Társulás 7621 Pécs, Rákóczi utca 1. szám alatti ingatlanban fennálló tulajdonjoga a Társulás megszűnéséig a Társulást illeti meg, a kilépő vagy kizárt tagönkormányzatot használati díj a Társulás fennállása alatt nem illeti meg.
7. A Társulás tulajdonában lévő 7673 Kővágószőlős, 0222/46. helyrajzi számú ingatlan a Társulás megszűnéséig a Társulást illeti meg, a kilépő vagy kizárt tagönkormányzatot használati díj a Társulás fennállása alatt nem illeti meg.

IX.

ZÁRÓ RENDELKEZÉSEK

1. A Társulási Megállapodás 1. számú melléklete: a társulási tagok jegyzéke (neve, székhelye, lakosság száma, képviselője)

2. A társuló önkormányzatok kölcsönösen rögzítik, hogy e megállapodásból eredő vitás kérdéseket elsődlegesen tárgyalásos úton, egyeztetéssel kívánják rendezni.
3. A megállapodásban nem szabályozott kérdésekben a vonatkozó jogszabályok és a Szervezeti és Működési Szabályzat rendelkezései az irányadók.

Záradék:

1. Abaliget Község Önkormányzat Képviselő-testülete .../2025. (.....) sz. határozatával,
2. Aranyosgadány Önkormányzat Képviselő-testülete .../2025. (.....) sz. határozatával,
3. Áta Község Önkormányzat Képviselő-testülete .../2025. (.....) sz. határozatával,
4. Bakonya Község Önkormányzata Képviselő-testülete .../2025. (.....) sz. határozatával,
5. Baksa Község Önkormányzata Képviselő-testülete .../2025. (.....) sz. határozatával,
6. Berkesd Község Önkormányzata Képviselő-testülete .../2025. (.....) sz. határozatával,
7. Birján Község Önkormányzata Képviselő-testülete .../2025. (.....) sz. határozatával,
8. Bogád Község Önkormányzata Képviselő-testülete .../2025. (.....) sz. határozatával,
9. Bosta Község Önkormányzata Képviselő-testülete .../2025. (.....) sz. határozatával
10. Cserkút Község Önkormányzata Képviselő-testülete .../2025. (.....) sz. határozatával
11. Egerág Község Önkormányzata Képviselő-testülete .../2025. (.....) sz. határozatával
12. Ellend Község Önkormányzata Képviselő-testülete .../2025. (.....) sz. határozatával
13. Görcsöny Község Önkormányzata Képviselő-testülete .../2025. (.....) sz. határozatával
14. Gyód Község Önkormányzata Képviselő-testülete .../2025. (.....) sz. határozatával
15. Hosszúhetény Község Önkormányzata Képviselő-testülete .../2025. (.....) sz. határozatával
16. Husztót Község Önkormányzata Képviselő-testülete .../2025. (.....) sz. határozatával
17. Keszü Község Önkormányzata Képviselő-testülete .../2025. (.....) sz. határozatával
18. Kisherend Község Önkormányzata Képviselő-testülete .../2025. (.....) sz. határozatával
19. Kovácsszénája Község Önkormányzata Képviselő-testülete .../2025. (.....) sz. határozatával
20. Kozármisleny Város Önkormányzata Képviselő-testülete .../2025. (.....) sz. határozatával
21. Kökény Község Önkormányzata Képviselő-testülete .../2025. (.....) sz. határozatával
22. Kővágószőlős Község Önkormányzata Képviselő-testülete .../2025. (.....) sz. határozatával
23. Kővágótöttös Község Önkormányzata Képviselő-testülete .../2025. (.....) sz. határozatával
24. Lothárd Község Önkormányzat Képviselő-testülete .../2025. (.....) sz. határozatával
25. Magyarsarlós Község Önkormányzata Képviselőtestülete .../2025. (.....) sz. határozatával
26. Nagykozár Község Önkormányzata Képviselő-testülete .../2025. (.....) sz. határozatával
27. Ócsárd Község Önkormányzata Képviselő-testülete .../2025. (.....) sz. határozatával
28. Orfű Község Önkormányzata Képviselő-testülete .../2025. (.....) sz. határozatával
29. Pécs Megyei Jogú Város Önkormányzata Közgyűlése .../2025. (.....) sz. határozatával
30. Pécsudvard Község Önkormányzata Képviselő-testülete .../2025. (.....) sz. határozatával
31. Pellérd Község Önkormányzata Képviselő-testülete .../2025. (.....) sz. határozatával
32. Pereked Község Önkormányzata Képviselő-testülete .../2025. (.....) sz. határozatával
33. Pogány Község Önkormányzat Képviselő-testülete .../2025. (.....) sz. határozatával
34. Regenye Község Önkormányzata Képviselő-testülete .../2025. (.....) sz. határozatával
35. Romonya Község Önkormányzata Képviselő-testülete .../2025. (.....) sz. határozatával
36. Szalánta Község Önkormányzata Képviselő-testülete .../2025. (.....) sz. határozatával
37. Szemely Község Önkormányzata Képviselő-testülete .../2025. (.....) sz. határozatával
38. Szilágy Község Önkormányzata Képviselő-testülete .../2025. (.....) sz. határozatával
39. Szilvás Község Önkormányzat Képviselő-testülete .../2025. (.....) sz. határozatával
40. Szőke Község Önkormányzata Képviselő-testülete .../2025. (.....) sz. határozatával
41. Szőkéd Község Önkormányzata Képviselő-testülete .../2025. (.....) sz. határozatával
42. Tengeri Községi Önkormányzata Képviselő-testülete .../2025. (.....) sz. határozatával
43. Téseny Községi Önkormányzata Képviselő-testülete .../2025. (.....) sz. határozatával

fogadta el és hagyta jóvá a módosításokkal egységes szerkezetbe foglalt Társulási Megállapodást.

Az utolsó módosítással egységes szerkezetbe foglalt Társulási Megállapodás hatályba lépésének dátuma: 2025. (A módosításokat a megállapodás vastagon kiemelve tartalmazza)

Kelt: Pécs, 2025.

.....
Ivány Gábor Vilmos
polgármester
Abaliget Község Önkormányzata

.....
Csurgyók Lajosné
polgármester
Aranyosgadány Község Önkormányzata

.....
Jung Károly
polgármester
Áta Község Önkormányzata

.....
Seres József
polgármester
Bakonya Község Önkormányzata

.....
Bencsik Barnabás
polgármester
Baksa Község Önkormányzata

.....
Hermann-né Rattinger Mária Éva
polgármester
Berkesd Község Önkormányzata

.....
Novreczky János
polgármester
Birjáni Önkormányzat

.....
Pfeffer József
polgármester
Bogád Község Önkormányzat

.....
Orsós István
polgármester
Bosta Község Önkormányzata

.....
Hegedüs Zsolt József
polgármester
Cserkút Község Önkormányzata

.....
Rác János
polgármester
Egerág Község Önkormányzata

.....
Hafner Csaba
polgármester
Ellend Község Önkormányzata

.....
Kőszegi Tamás Gábor
polgármester
Görcsöny Község Önkormányzata

.....
Medgyesi Antal
polgármester
Gyód Község Önkormányzata

.....
Dr. Csörnyei László
polgármester
Hosszúhetény Község Önkormányzata

.....
Kiss Ferenc
polgármester
Husztót Község Önkormányzata

.....
Molnár Attila József
polgármester
Keszü Község Önkormányzata

.....
Varga Zsolt
polgármester
Kisherend Község Önkormányzata

.....
Forgács Anikó
polgármester
Kovácsszénája Község Önkormányzata

.....
Dr. Pohl Marietta
polgármester
Kozármisleny Város Önkormányzata

.....
Máli Júlia
polgármester
Kökény Község Önkormányzata

.....
Nagy-József Katalin
polgármester
Kővágószőlős Község Önkormányzata

.....
Vizslár Irén
polgármester
Kővágótöttös Község Önkormányzata

.....
Ostyánszky Anna
polgármester
Lothárdi Önkormányzat

.....
Molnár Kitti
polgármester
Magyarsarlós Község Önkormányzata

.....
Radivojevics Dávid
polgármester
Nagykozár Község Önkormányzata

.....
Füziné Kajdy Zita
polgármester
Orfú Község Önkormányzata

.....
Keserü Zoltán
polgármester
Ócsárd Község Önkormányzata

.....
Péterffy Attila
polgármester
Pécs Megyei Jogú Város Önkormányzata

.....
Zsdrál Artúr
polgármester
Pécsudvardi Önkormányzat

.....
Tajti Zoltán
polgármester
Pellérd Község Önkormányzata

.....
Náj József
polgármester
Pereked Község Önkormányzata

.....
Tihanyiné Dobrádi Aranka
polgármester
Pogány Község Önkormányzata

.....
Dudás Katalin
polgármester
Regenye Község Önkormányzata

.....
Ábel Edit
polgármester
Romonya Község Önkormányzata

.....
dr. Hitre Gabriella
polgármester
Szalánta Község Önkormányzata

.....
Kumli József Ferenc
polgármester
Szemelyi Önkormányzat

.....
Romoda Sándor
polgármester
Szilágy Község Önkormányzata

.....
Hózsá Csaba
polgármester
Szilvás Község Önkormányzata

.....
Marácz Tamás
polgármester
Szőke Község Önkormányzata

.....
Henczné Varga Judit
polgármester
Szőkéd Község Önkormányzata

.....
Nyaka Melinda
polgármester
Tengeri Község Önkormányzata

.....
Dávodi Dóra
polgármester
Téseny Község Önkormányzata

	Tagönkormányzat neve	Cím	Polgármester	Lakosságszám
1	Abaliget Község Önkormányzata	7678 Abaliget, Kossuth L. u. 87.	Ivány Gábor Vilmos	615
2	Aranyosgadány Község Önkormányzata	7671 Aranyosgadány, Kossuth L. u. 25.	Csurgyók Lajosné	321
3	Áta Község Önkormányzata	7763 Áta, Kossuth L. u. 25.	Jung Károly	159
4	Bakonya Község Önkormányzata	7675 Bakonya, Fő u. 19.	Seres József	342
5	Baksa Község Önkormányzata	7834 Baksa, Petőfi S. u. 5.	Bencsik Barnabás	781
6	Berkesd Község Önkormányzata	7664 Berkesd, Alkotmány u. 40.	Hermann-né Rattinger Mária Éva	768
7	Birjáni Önkormányzat	7747 Birján, Kossuth L. u. 14.	Novreczky János	520
8	Bogád Község Önkormányzata	7741 Bogád, Kossuth L. u. 86.	Pfeffer József	1055
9	Bosta Község Önkormányzata	7811 Bosta, Kodály Z. u.34/a.	Orsós István	121
10	Cserkút Község Önkormányzata	7673 Cserkút, Alkotmány u. 8.	Hegedüs Zsolt	620
11	Egerág Község Önkormányzata	7763 Egerág, Szabadság tér 1.	Rácz János	946
12	Ellend Község Önkormányzata	7744 Ellend, Petőfi S. u. 37.	Hafner Csaba	212
13	Görcsöny Község Önkormányzata	7833 Görcsöny, Rákóczi F. u. 1.	Kőszegi Tamás Gábor	1546
14	Gyód Község Önkormányzata	7668 Gyód, Fő u. 62.	Medgyesi Antal	777
15	Hosszúhetény Község Önkormányzata	7694 Hosszúhetény, Fő u. 166.	Dr. Csörnyei László	3328
16	Husztót Község Önkormányzata	7678 Husztót, Kossuth L. u. 11.	Kiss Ferenc	57
17	Keszü Község Önkormányzata	7668 Keszü, Petőfi S. u. 24.	Molnár Attila József	1371
18	Kisherend Község Önkormányzata	7763 Kisherend, Deák F. u. 54.	Varga Zsolt	179
19	Kovácsszénája Község Önkormányzata	7678 Kovácsszénája, Fő u. 18.	Forgács Anikó	60
20	Kozármisleny Város Önkormányzata	7761 Kozármisleny, Pécsi út 125.	Dr. Pohl Marietta	6750
21	Kökény Község Önkormányzata	7639 Kökény, Petőfi S. u. 2.	Máli Júlia	622

22	Kővágószőlős Község Önkormányzata	7673 Kővágószőlős, Rákóczi F. u. 34.	Nagy-József Katalin	1332
23	Kővágótöttös Község Önkormányzata	7675 Kővágótöttös, Kossuth L. u. 16.	Vizslár Irén	325
24	Lothárdi Önkormányzat	7761 Lothárd, Kossuth L. u. 36.	Ostyánszki Anna	238
25	Magyarsarlós Községi Önkormányzat	7761 Magyarsarlós, Petőfi S. u. 74.	Molnár Kitti	256
26	Nagykozár Község Önkormányzat	7741 Nagykozár, Kossuth L. u. 32.	Radivojevic Dávid	1998
27	Ócsárd Község Önkormányzata	7814 Ócsárd, Kossuth L. u. 25.	Keserü Zoltán	356
28	Orfű Község Önkormányzata	7677 Orfű, Széchenyi tér 1.	Füziné Kajdy Zita	1113
29	Pécs Megyei Jogú Város Önkormányzata	7621 Pécs, Széchenyi tér 1.	Péterffy Attila	140330
30	Pécsudvardi Önkormányzat	7762 Pécsudvard, Felszabadulás u. 47.	Zsdrál Artúr	765
31	Pellérd Község Önkormányzata	7831 Pellérd, Fő tér 4.	Tajti Zoltán	2327
32	Pereked Község Önkormányzata	7664 Pereked, Fő u. 28.	Náj József	155
33	Pogány Község Önkormányzata	7666 Pogány, Széchenyi u. 12.	Tihanyiné Dobrádi Aranka	1354
34	Regenye Község Önkormányzata	7833 Regenye, Fő u. 51.	Dudás Katalin	166
35	Romonya Község Önkormányzata	7741 Romonya, Béke u. 51.	Ábel Edit	541
36	Szalánta Község Önkormányzata	7811 Szalánta, Hunyadi u. 63.	dr. Hitre Gabriella	1153
37	Szemelyi Önkormányzat	7763 Szemely, Kossuth Lajos u. 23.	Kumli József	468
38	Szilágy Község Önkormányzata	7664 Szilágy, Pécsváradi u. 2.	Romoda Sándor	280
39	Szilvás Község Önkormányzata	7833 Szilvás, Attila u. 35.	Hózsa Csaba	124
40	Szőke Község Önkormányzata	7833 Szőke, Fő u. 7.	Marácz Tamás	130
41	Szökéd Község Önkormányzata	7763 Szökéd, Akácfa u. 1/A.	Henczné Varga Judit	348
42	Tengeri Község Önkormányzata	7834 Tengeri, Kossuth L. u. 13.	Nyaka Melinda	61
43	Tésény Község Önkormányzata	7835 Tésény, Rákóczi F. u. 97.	Dávodi Dóra	292

..... **Község Önkormányzata Képviselő-testületének**

...../2025. (...) számú határozata

a Pécsi Többcélú Agglomerációs Társulás Társulási Megállapodásának elfogadásáról

A Képviselő-testület a Pécsi Többcélú Agglomerációs Társulás Társulási Megállapodását minősített többséggel meghozott döntésével az előterjesztés 1. számú melléklete szerinti tartalommal elfogadja.

Határidő: azonnal

Felelős: polgármester
..... jegyző

Kapják: polgármester
..... jegyző
Pfeffer József elnök

**Pécsi Többcélú Agglomerációs Társulás
Társulási Tanácsának**

50/2025. (IX.23.) számú nyílt határozata

a Pécsi Többcélú Agglomerációs Társulás Társulási Megállapodásának elfogadásáról

A Társulási Tanács a Pécsi Többcélú Agglomerációs Társulás Társulási Megállapodását az előterjesztés 1. számú melléklete szerinti tartalommal elfogadja.

Határidő: azonnal

Felelős: Pfeffer József elnök
Tagönkormányzatok polgármesterei

Kapják: Pfeffer József elnök
Dr. Lovász István jegyző
Dr. Osztásné Dr. Varga-Pál Viktória
Dr. Deákné Dr. Pap Krisztina főosztályvezető

k.m.f.

Pfeffer József s.k.
elnök

dr. Lovász István s.k.
jegyző

A kiadmány hiteléül:

Pécs, 2025. szeptember 23.



AOA

dr. Osztásné dr. Varga-Pál Viktória
főosztályvezető

